

119840

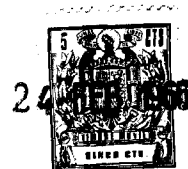

cución del objeto de este Modelo de Utilidad, mejora notablemente todo cuanto sobre el particular se conoce actualmente, tanto por su sencillez constructiva, como de utilización, resistencia, duración, estética y economía.

5 Por la novedad que caracteriza a este nuevo radiador eléctrico, se hace acreedor a los privilegios que, para los Modelos de Utilidad, se otorgan por el vigente Estatuto de la Propiedad Industrial, los cuales vienen a demandarse bien expresamente por medio de esta petición de
10 amparo.

Para la debida comprensión de este objeto, se adjunta a la presente Memoria descriptiva una hoja de planos en la que, a título de ejemplo, se representan todas y cada una de las partes que lo forman, así como la
15 relación que guardan entre sí.

En la citada hoja de dibujos, queda representado:

Fig. 1ª.- Es una sección transversal del radiador cuyo registro se preconiza.

20 Fig. 2ª.- Es otra sección transversal, por la que se identifica la disposición de una tapa de cobertura exterior desmontable.

Fig. 3ª.- Es otra sección transversal del núcleo portador de resistencias eléctricas.

25 Fig. 4ª.- Muestra, en planta, una sección transversal del radiador desprovisto de su tapa de cobertura a efectos de una mejor identificación.

En estas figuras, y con el mismo valor identificativo en todas ellas, se aprecian las siguientes referencias:

119840



5 1.- Placa base, construída en material metálico y en las dimensiones mas adecuadas, la cual presenta un perfil especialmente diseñado para contener a los elementos operativos y a las correspondientes carcargas de cobertura exterior laterales.

10 2.- Soportes previstos en zonas próximas en ambos extremos de la placa base -1-, que actúan de medio de refuerzo estructural y de soporte para fijación, por la parte exterior, de la tapa de cobertura -12-, y, por otra parte, para la fijación de giro limitado del plano de orientación de la onda calórica desarrollada.

15 3.- Plano perfilado, montado en forma basculante sobre el soporte -4-, cuya finalidad es dirigir la onda calórica a través de la abertura longitudinal con este fin prevista.

20 4.- Soporte del plano director -3-, que forma parte integrante de los soportes laterales -2-, siendo su forma sensiblemente circular para facilitar el basculamiento y orientación del mencionado plano director -3-.

25 5.- Zona opuesta del soporte -2-, cuya finalidad es la de permitir el acoplamiento de uno de los bordes perfilados de la tapa -12-, por medio de la cabeza -11-, detalle representado en la Fig. 2ª. del plano anexo.

25 6.- Placas radiantes, dispuestas en sucesión colateral, con separación técnicamente calculada.

Estas placas radiantes, situadas longitudinalmente con respecto al eje de figura de la placa base -1-, se encargan de dispersar el calor generado por las correspondientes resistencias eléctricas, aumentando dicha dispo-



sición el potencial calórico generado, y, actuando como elemento de radiación convectiva.

Este convector radiante, va acoplado en torno a un tubo central -A-, que las enlaza en número apropiado,

5 Estas placas son metálicas con el fin de recibir el calor directamente del tubo soporte -A-.

7.- Soportes de la tapa de cobertura, dispuestos en forma semienvolvente sobre los extremos del conjunto de placas -6-.

10 8.- Soporte cerámico, de las resistencias eléctricas -B-.

Este soporte queda alojado en el interior y a todo lo largo del tubo -A- y presenta una pluralidad de cámaras dispuestas en el mismo sentido longitudinal, incomunicadas y
15 y separadas entre sí convenientemente.

En el interior de cada cámara va alojada una resistencia en espiral -B-, según el detalle de la Fig. 3ª. del plano adjunto.

La disposición de resistencias mencionadas, determina una concentración racional de calor, que se transmite a través del soporte eléctrico y éste, a su vez, al tubo de guarnición -A-, pasando directamente a las placas radiantes, las cuales se encargan de su dispersión en virtud del principio físico de corrientes de
20 convección.

Esta disposición asegura una perfecta distribución uniforme del calor generado y un caldeo inmediato de piezas o locales, con el mínimo de consumo.

9.- Tapas laterales que cierran a la base -1- en

119840

24



un conjunto estructural. Estas tapas son perfiladas y fácilmente acoplables y desmontables.

5 10.- Cabeza dispuesta en un tramo perpendicular a la base -1-, cuya finalidad es establecer la retención a presión de la tapa superior -12-, al apoyarse sobre el borde perfilado adyacente, detalle representado en la referida Fig. 2ª. de la adjunta ilustración, colaborando en este efecto de sujeción la propia flexibilidad de la mencionada tapa.

10 11.- Cabeza del elemento situado en el lateral opuesto de la base -1-, con la misma finalidad que el soporte -10-, estando previstas estas cabezas en disposición coplanaria.

15 12.- Tapa mencionada, de perfil apropiado, que se fija por sus bordes, por efecto de flexibilidad, sobre las indicadas cabezas -10- y -11- de los soportes correspondientes.

20 13.- Toma de conexión a red, conectada a las resistencias eléctricas -B-, por los medios más apropiados, no existiendo sobre el particular ninguna limitación.

A.- Tubo exterior de guarnición del bloque cerámico aislante -8- y sobre el que van montadas las placas radiantes -6-, tal como ha quedado descrito anteriormente.

25 B.- Resistencias propiamente dichas, de filamento metálico espiroidal, que quedan alojadas independientemente en las cámaras del bloque cerámico de soporte -8-.

El Radiador podrá presentar medios de conexión e interrupción, medios de control automático, tales como termostatos, placas bimetálica y otros similares, y medios

119840

24



de protección, por medio de fusibles y similares, que neutralicen el exceso de voltaje.

Estos radiadores podrán disponerse, en zócalos o zonas bajas o en zonas de mayor altura o intermedia, unitariamente o formando conjuntos de equipos de radiación, siendo su potencia la mas apropiada en cada caso de aplicación racional.

Descritas, por manera suficiente, la naturaleza y finalidades del presente registro de Modelo de Utilidad, solo resta hacer constar que, cualquier modificación de detalle que se introduzca en el mismo se considerará incluido dentro de esta protección, en tanto en cuanto no altere o modifique esencialmente su finalidad característica.

15

N O T A

Por el Modelo de Utilidad a que se refiere la presente Memoria, se REIVINDICA:

1º.- Radiador eléctrico perfeccionado, caracterizado esencialmente porque comprende la disposición de una base perfilada, que contiene los elementos operativos, presentando esta base, en zona próxima a sus extremos, unos soportes que sirven para la fijación de una tapa desmontable, quedando guarnecidos ambos extremos por sendas coberturas laterales.

25

2º.- Radiador eléctrico perfeccionado, según la reivindicación anterior, caracterizado esencialmente porque comprende la disposición de sendos soportes laterales, dispuestos perpendicularmente sobre la base general, a



119840²⁴

la cual están fijados con carácter permanente, presentando estos soportes unas cabezas sensiblemente circulares que sostienen y actúan de medio de giro a una placa de orientación de la ~~onda~~ calórica, existiendo otros soportes de situación coplanaria que se encargan de fijar a los bordes perfilados de la placa de cobertura citada, por presión determinada en su propia flexibilidad.

3^a.- Radiador eléctrico perfeccionado, según los puntos anteriores, caracterizado esencialmente porque comprende la disposición de un tubo metálico que actúa de medio de soporte a una pluralidad de placas radiantes, situadas sucesivamente y con separación calculada, las cuales actúan de medio de dispersión controlado del calor transmitido por el núcleo tubular referido.

4^a.- Radiador eléctrico perfeccionado, según las anteriores reivindicaciones, caracterizado esencialmente porque comprende la disposición de un soporte de material cerámico, que va alojado a todo lo largo del núcleo tubular descrito, presentando este soporte una pluralidad de cámaras longitudinales equidistantes, las cuales presentan en el interior una serie de resistencias espiroidales, contando la armadura con medios de conexión e interrupción, medios de control automático y medios de protección.

5^a.- "Radiador eléctrico perfeccionado".

Tal y conforme se ha descrito en la Memoria que ante-

119840



cede, ilustrado en el plano que se acompaña, y, a los fines que se han especificado, bien determinadamente.

5 Consta esta Memoria de ocho hojas foliadas, escritas a máquina por una sola cara.

Madrid, 24 FEB. 1966
TRANSCONTINENTAL, S.A.,
p.a.

A large, stylized handwritten signature in black ink, consisting of several loops and a long horizontal stroke at the bottom.

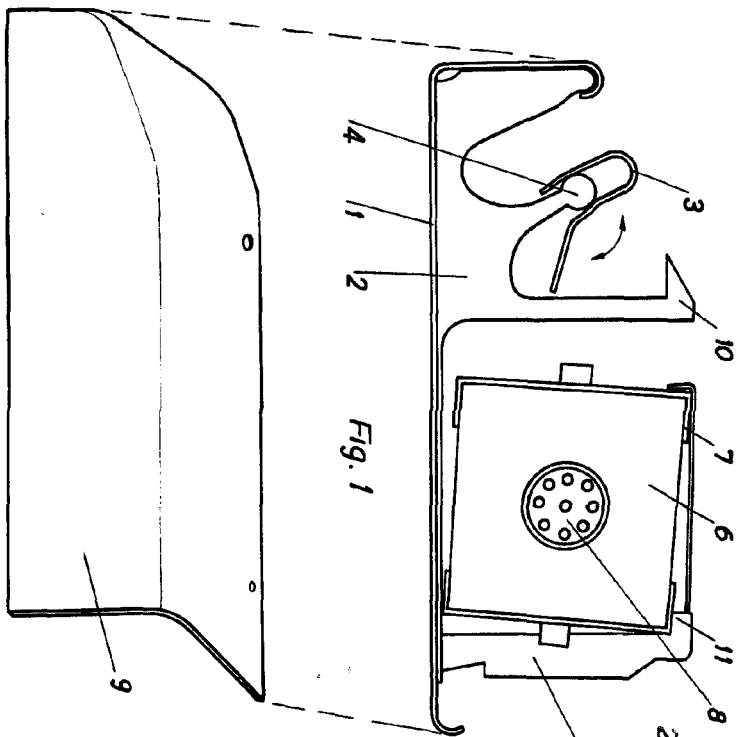

Fig. 1

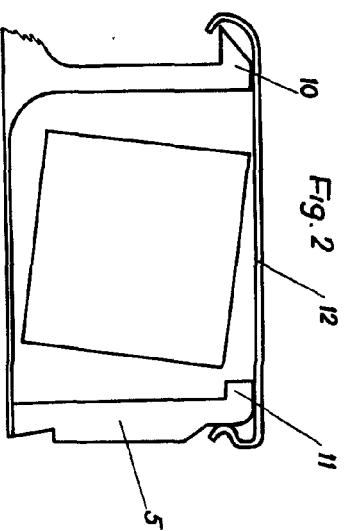

Fig. 2

Escala variable.

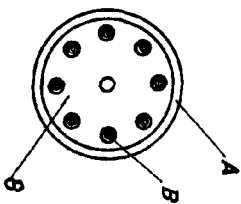

Fig. 3

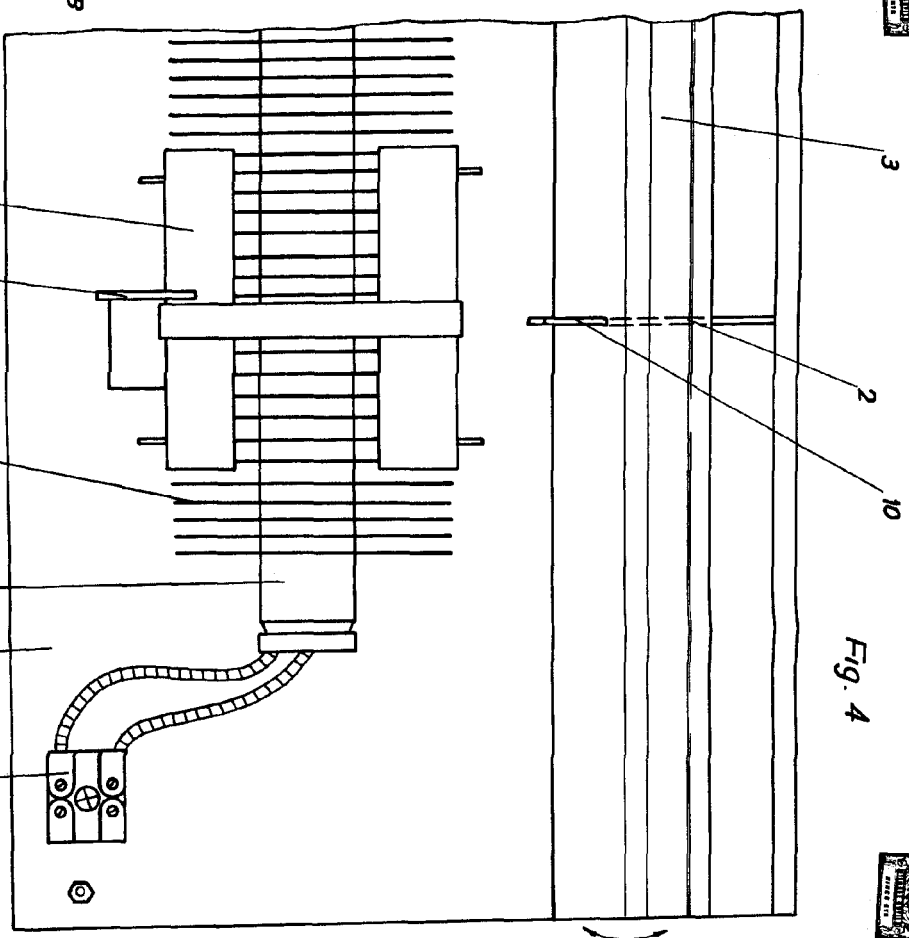

Fig. 4

Madrid, 24 FEB 1956