



P A T E N T E D E I N T R O D U C C I O N

por 10 años, que se solicita a favor de Don Ezequiel PLUBINS, de Nacionalidad Española, residente en Barcelona, Calle Valencia, nº 210, para "UN SISTEMA DE CONFECCION DE CUELLOS BLANDOS VUELTOS".

La confección de cuellos blandos vueltos se lleva a cabo en España por varios y diversos sistemas, contando todos ellos o en su mayor parte, con medios más o menos ingeniosos para lograr mantener tensas y tirantes sus puntas, para lo cual ván provistas éstas de unos refuerzos de celuloide o material flexible análogo, que se aloja, de una manera permanente o nó, en unas vainas o fundas de que al efecto ván provistas las puntas de referencia por su parte interior; pero tales sistemas o procedimientos de confección presentan determinados inconvenientes, tanto a lo que se refiere al acabado, presentación y uso de los propios cuellos como al aspecto económico de tal confección que resulta cara por lo laboriosa y entretenida.

Sin embargo, en diversos centros de producción Franceses se sigue un sistema de confección de cuellos de la indicada clase o con el que se solventan todas las dificultades antes apuntadas y como el recurrente va a establecerle en nuestro país es por lo que, al amparo de la vigente Ley de Propiedad Industrial solicita se le garantice el derecho a la explotación exclusiva del mismo mediante la Patente de Introducción a que se refiere la presente memoria descriptiva.



La característica esencial del sistema de confección de que se habla estriba en la forma de disponer la funda, vaina o alojamiento para el elemento flexible en virtud del cual se mantiene tensa la respectiva punta del cuello.

25 En efecto, de acuerdo con el sistema de confección de que se habla, sobre el dobladillo que vá de arriba abajo de cada punta, va fijada una cinta que es la que junto con el propio dobladillo forma la bolsa o vaina en que se aloja la pieza de retención, a cuyo fin en la propia cinta vá practicado un corte o abertura por la que se introduce aquella.

30 Este sistema de confección presenta la ventaja de que en ningún caso se nota la presencia de la pieza de refuerzo de que se trata por delante de la respectiva punta, ya que queda en toda su longitud cubierta por el dobladillo y tela de la propia punta.

35 Otra ventaja de este sistema de confección es la de que tal funda o vaina quede formada con una simple porción de cinta fijada al dobladillo, operación que resulta simple, rápida y por tanto económica.

40 Por lo que se refiere a las demás partes del cuello serán variables en su forma y dimensiones y en la disposición de sus partes componentes.

45 En los dibujos de la hoja adjunta se representa a título de ejemplo y en forma un tanto esquemática un caso de ejecución práctica de un cuello confeccionada de acuerdo con el mencionado sistema.

 En la Fig. 1, se representa la parte delantera de un cuello de la indicada clase y la Fig. 2 es una sección por A-A de una de las puntas del mismo.

50 Como se muestra en los referidos dibujos cada una de las puntas -1-, forma el dobladillo de arriba abajo -2-, y éste vá cubierto en toda su longitud mediante una cinta -3-, provista de



un corte -5-, por el que se aloja en la vaina o funda que así se forma, la pieza de refuerzo -4-.

55 Esta pieza de refuerzo puede ser de celuloide o de otro material flexible cualquiera adecuado y en cuanto a su forma puede ser la representada en el dibujo, es decir, afectando la de un ángulo de lados desiguales ya otra conveniente cualquiera.

60 Como ya se ha dicho, cuanto afecte a las demás partes del cuello de que se trata será variable, como lo será todo lo que no altere, cambie o modifique la esencialidad de esta Patente.

----- REIVINDICACIONES -----

Se reivindica como objeto de esta Patente:

65 1ª - Un sistema de confección de cuellos vueltos blandos que esencialmente se caracteriza por el hecho de que para el alojamiento de la pieza de refuerzo de que vá prevista cada punta para que se mantenga tensa y no se arrugue, vá fijada una cinta sobre el dobladillo que va de arriba abajo de cada punta formando así una vaina o funda en la que se introduce dicha pieza de refuerzo, por una abertura que lleva practicada la propia cinta en un punto conveniente de la misma.

70

2ª - Un sistema de confección de cuellos blandos vueltos.

Barcelona 10 de Septiembre 1930

Gregorio Plutónis



FIG. 1

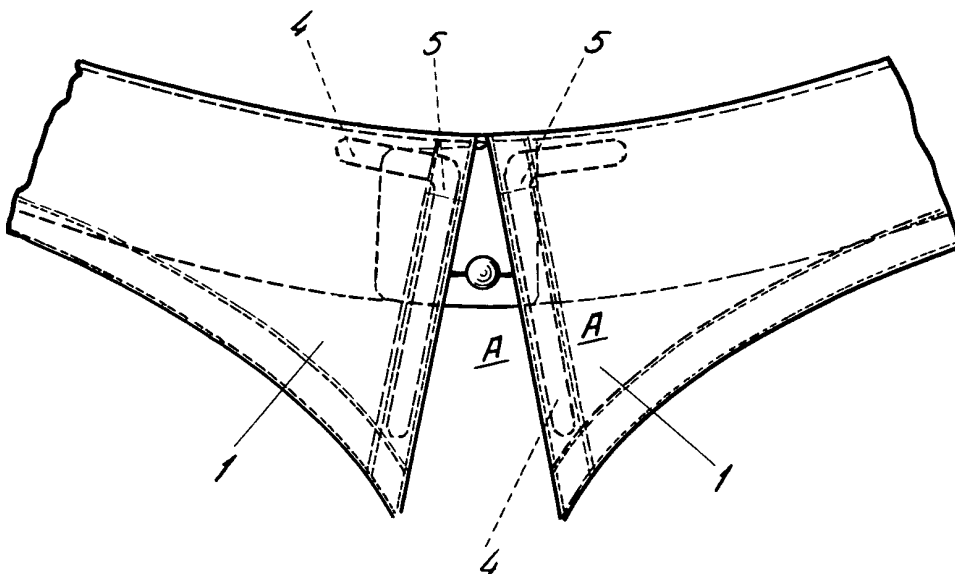

FIG. 2



ESCALA VARIABLE

Barcelona 10 Septbr 1930

Ecequiel Plubins