

119833



119833

MEMORIA DESCRIPTIVA

correspondiente a la solicitud de concesión de un...

MODELO DE UTILIDAD

SOLICITANTE: D. MANUEL CABRERA MORA, de nacionalidad española.

RESIDENCIA: ALICANTE, Plaza Los Luceros, 8-6º Dcha.

ENUNCIADO: "ESCOBA PERFECCIONADA"

ms/an

Prioridad: Patente n.º del



119833

1 La invención a que se refiere la presente Memoria
constituye una novedad industrial con características y ven-
tajas que la hacen merecedora del privilegio de explotación
5 exclusiva que por ella se solicita, de acuerdo con las pres-
cripciones del Estatuto vigente sobre Propiedad Industrial,
de fecha 26 de julio de 1.929, texto refundido, publicado el
30 de abril de 1.930.

10 Como todos conocemos, la elaboración de una esco-
ba incluye, en la mayoría de los casos, multiples piezas de
las cuales algunas son comunes en todas las escobas, como son
una pieza hueca a la que se incorpora el mango de accionamien-
to y un disco básico portador de las cerdas.

15 Quizás la parte mas compleja en el montaje de -
una de estas escobas corresponda a la unión entre el disco -
portador de las cerdas y la pieza hueca a la que se incorpora
el mango. Actualmente son empleados varios sistemas de unión
entre ambos elementos, pero de todos ellos es el más usual a-
quel que se efectúa a través de un esparrago central que atra-
viesa a ambas piezas uniendolas entre sí. Este sistema de u-
20 nión adolece en una notable inseguridad que redundada desfavora-
blemente en la vida funcional de instrumentos de trabajo.

25 Tambien es defecto esencial de este tipo de mon-
taje la gran complejidad de su constitución que, aparte de re-
querir una matricería sumamente complicada y costosa, lleva
implicito grandes dispendios de tiempo y mano de obra, que im-
piden que estos útiles lleguen al mercado a precios asequibles.

30 Como indica su enunciado, el presente Modelo se
refiere a una escoba perfeccionada, la cual tiene por finali-
dad eliminar todos estos problemas de montaje y aumentar las
calidades prácticas de estos útiles, mediante un montaje -
sumamente sencillo y economico.

119833



1

Al efecto, la escoba perfeccionada se caracteriza porque, siendo de las constituidas por una pieza hueca dotada de un cuello de acoplamiento para el mango, en combinavión con un disco básico independiente provisto de orificios para la retención de las cerdas, presenta ambos cuerpos sustancialmente anclados entre sí, mediante elementos periféricos de tornillo que atraviesan al disco básico penetrando en el borde inferior de la pieza hueca. Dicho conjunto incorpora externamente una faldilla flexible de acción protectora.

5

10

Para la mejor comprensión de la idea expuesta se ha confeccionado a título explicativo y sin caracter restrictivo alguno una lámina de dibujos. Ilustra la presente Memoria como un ejemplo de realización del objeto que nos ocupa.

15

En la figura 1ª se ha representado un despiece parcialmente seccionado, en posición de montaje de la escoba. Observemos como es de las constituidas por una pieza hueca -1- dotada de un cuello -2- para el acoplamiento del mango -3-, el cual cuello está provisto de un tabique -4- para apoyo del citado mango. Dicha pieza hueca -1- se halla en combinación con un disco básico independiente -5- dotado de orificios -6- para la retención de las cerdas de la escoba.

20

25

Ambos cuerpos -1- y -5- se hallan facultados para anclar entre sí a través de elementos periféricos de tornillo -7- que atraviesan al disco básico -5- por -8- penetrando en los alojamientos -9- de que está provisto el borde -10- de la pieza hueca -1-. También podemos advertir en esta misma figura, como la faldilla flexible protectora -11- está situada entre la pieza hueca -1- y el disco básico-2-.

30

En la figura 2ª podemos observar también parcialmente seccionada la escoba ya montada. Aquí podemos notar co-

24 FEB. 19



119833

1 mo el mango -3- ocupa el interior del cuello -2- previsto en
la pieza hueca -1-. Es apreciable igualmente como la faldilla
protectora -11- queda alojada en la ranura circular -12- re-
5 sultante de la unión de la pieza -1- y del disco -5-, quedan
do fijada esta unión por los elementos periféricos de torni-
llo -7- que podemos advertir atravesando al disco básico -5-
para quedar ocluidos en los alojamientos -9- previstos en el
borde -10- de la pieza hueca -1-.

10 En el campo industrial la escoba perfeccionada a
que se refiere la presente Memoria, reúne unas cualidades su-
periores a las conocidas en las de su género, ya que su mon-
taje a base de elementos periféricos de tornillo confiere a
la unión de la pieza hueca y el disco básico una gran seguri-
dad. La gran sencillez de características de la pieza hueca
15 elimina las costosas y complejas matricerías que hasta ahora
este elemento requería.

20 Si además tenemos en cuenta que la inclusión en
la zona perimetral del conjunto, pieza hueca y disco básico,
de una faldilla flexible protectora evita los desconchados -
que el choque de la escoba contra la pared, normalmente pro-
ducía, tendremos que el nuevo modelo adquiere una utilidad -
práctica singular por el beneficio o efecto nuevo que aporta
a la función a que se destina.

25 Hecha la descripción precedente es necesario añ-
dir que los detalles de realización pueden variar, sin que -
por ello cambie la esencia de la invención que es la que se
desprende de los parrafor que anteceden y lo que se reivindica
en la siguiente

N O T A

30 En resumen: El Modelo de Utilidad que se solici-

24



119833

1
5
10
15
20
25
30

ta ha de recaer sobre las reivindicaciones siguientes:

1ª.- ESCOBA PERFECCIONADA, caracterizada esencialmente porque, siendo de las constituidas por una pieza hueca dotada de un cuello de acoplamiento para el mango, en combinación con un disco básico independiente provisto de orificios para la retención de las cerdas, presenta ambos cuerpos sustancialmente anclados entre sí mediante elementos periféricos de tornillo que atraviesan al disco básico penetrando en el borde inferior de la pieza hueca, y porque dicho conjunto incorpora externamente una faldilla flexible de acción protectora.

2ª.- Se reivindica por último, como objeto sobre el que ha de recaer el Modelo de Utilidad que se solicita "ESCOBA PERFECCIONADA".

Todo tal y como queda descrito y reivindicado en la presente Memoria que consta de cinco hojas, escritas a maquina por una sola cara y dibujos que se acompañan.

Madrid, 24 de febrero de 1.966

BERNARDO UNGRIA
p.p.

D. MANUEL CABRERA MORA

119833



figura 1ª



figura 2ª

hoja única

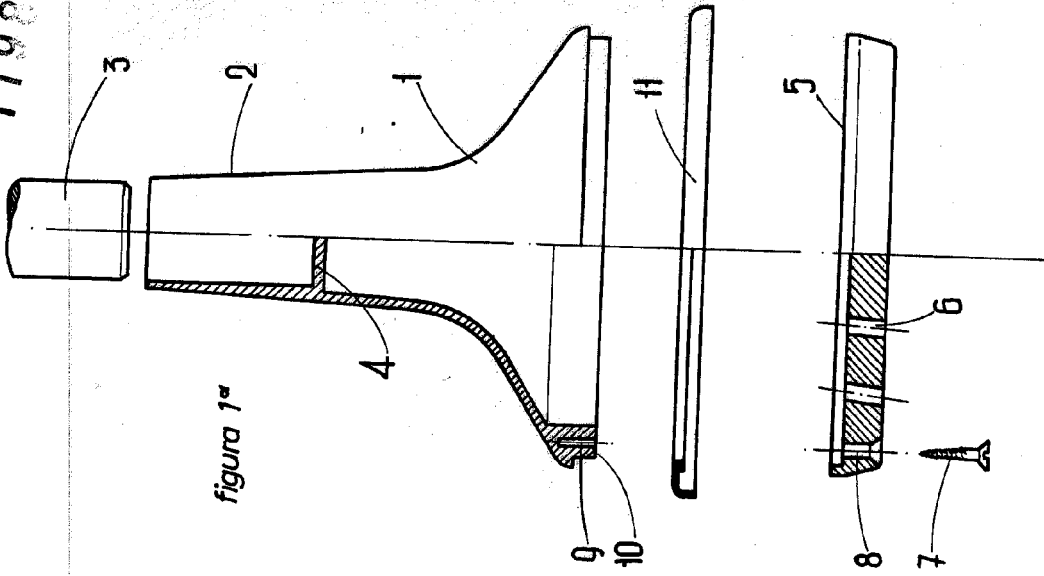
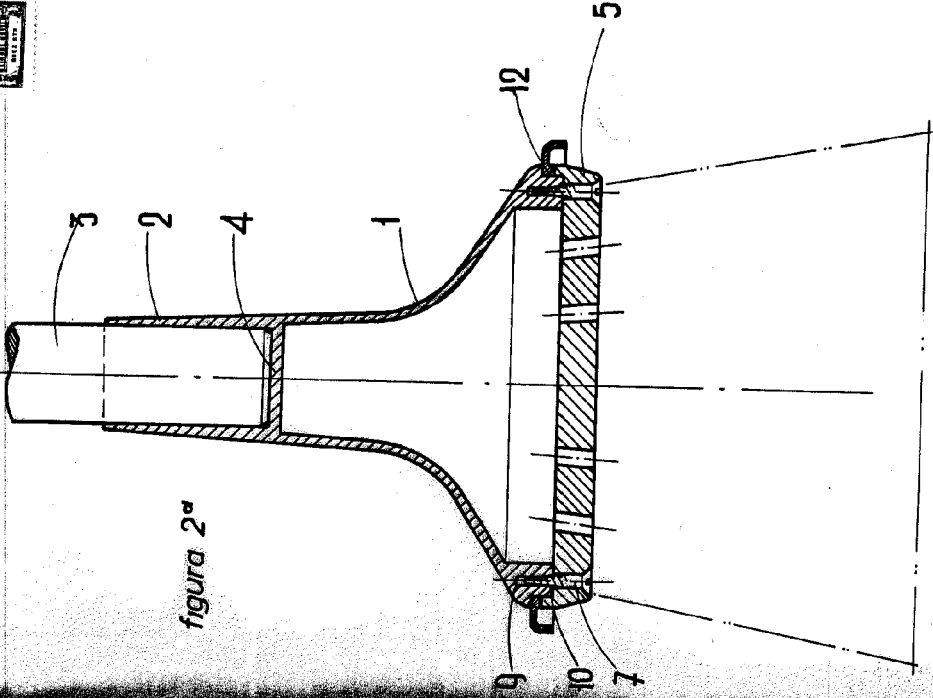

ESCALA VARIABLE
Madrid, 20 de FEBRERO de 1964
BERNARDO UNGRÍA
P.P.