



MEMORIA DESCRIPTIVA

de una patente de invención por veinte años en España a favor de los Sres. Don Emilio AYMAMI Y MATA y Don Pablo GALLEGOS LAFITTA, de nacionalidad española, residentes en Santiago de Chile, Agustinas núm. 934, por

" PROCEDIMIENTO DE FABRICACION DE LIBROS CON BLOCK INTERCAMBIABLE "

La presente patente se refiere a un procedimiento de fabricación de libros con block intercambiable, caracterizado por la utilización de tapas de metal, de una mayor solidez que las conocidas hasta el día, permitiendo su

5 máxima duración pues una vez usado el block, permite el rápido cambio de éste y, por consiguiente, las tapas siguen en perfecto estado de seguir empleándolas.

A título de ejemplo y como demostración gráfica del objeto de la invención, en los adjuntos dibujos se representan dos vistas de un libro provisto de las tapas metálicas, en perfil y en plano, siendo sus elementos :

10

1. - Tapas metálicas.
2. - Block del libro perfectamente encuadernado.
3. - Corredera macho del block
- 15 4. - Corredera hembra de las tapas
5. - Lomo metálico de las tapas



SEPT. 1930

- 2 -

6. - Refuerzo interior del lomo.
7. - Lomo del libro (en línea de puntos)
8. - Visagras de las tapas
9. - Remache de unión de la encuadernación del block a la corredera macho 3.
- 5 10.- Remache de unión de las visagras, corredera hembra y tapas.

En la vista de plano del dibujo se representa, bajo el número 11, los tornillos para fijar el block a las tapas.

Otro de los fines perseguidos en la presente patente es la adopción de medios de sujeción de las tapas metálicas con el block encuadernado de modo que permita la libre utilización de éste, en forma tal que aun siendo independientes en absoluto tapas y block, durante su uso formen un solo cuerpo evitando en absoluto el deterioro del block y su desgarró en la encuadernación.

La solución a este problema se ha encontrado en adaptar dos correderas que hemos denominado "macho" y "hembra" y que figuran en los dibujos adjuntos bajo los números 3 y 4, colocadas en forma tal que la corredera hembra que va unida al fondo de las tapas junto al lomo se adapta precisamente a la corredera macho adherida en el género que sirve para la costura de la encuadernación del block.

Los remaches de unión (9) y (10) permiten un funcionamiento y manejo sencillísimos de estos libros, y los tornillos (11) fijan de una manera muy segura y eficaz el block al lomo metálico.

Se comprende fácilmente que la invención se susceptible de infinitas modificaciones de forma en cuanto a los medios y materiales para su ejecución, habiéndose descrito



6 SEPT. 1930

- 3 -

únicamente a título de ejemplo, aunque siempre respetando el espíritu de la invención que se contrae a la utilización de las tapas metálicas en cualquier clase de material y a sus medios de sujeción.

- N O T A -

5 En resumen : La patente recaerá sobre las siguientes reivindicaciones :

10 1ª. - Procedimiento de fabricación de libros con block intercambiable, caracterizado esencialmente por la utilización de tapas metálicas que sustituyen ventajosamente a las conocidas hasta el día.

15 2ª. - Procedimiento de fabricación de libros con block intercambiable, según la reivindicación anterior, caracterizado esencialmente por la utilización de dos correderas, macho y hembra, unida la segunda al fondo de las tapas junto al lomo y la primera adherida en el género que sirve para la costura de la encuadernación.

20 3ª. - Procedimiento de fabricación de libros con block intercambiable, según las reivindicaciones anteriores, caracterizado esencialmente por el conjunto que presentan las tapas metálicas y los medios de sujeción descritos que permiten la fácil utilización de aquellas y la absoluta seguridad de que el block no sufre deterioros ni desgarros, pudiendo anualmente, si así se desea, sustituirlo fácilmente por otro, pues a estos fines tiende la invención.

25 4ª. - Se reivindica, por último, como objeto sobre el que ha de recaer la patente de invención que se solicita por veinte años en España, " PROCEDIMIENTO DE FABRICACION DE



SEPT. 1930

- 4 -

LIBROS CON BLOCK INTERCAMBIABLE.

Todo conforme queda descrito en esta memoria que consta de cuatro hojas escritas a máquina por una sola cara y planos adjuntos.

Madrid 16 de Septiembre de 1930

Leocadio López y López
F.P.=

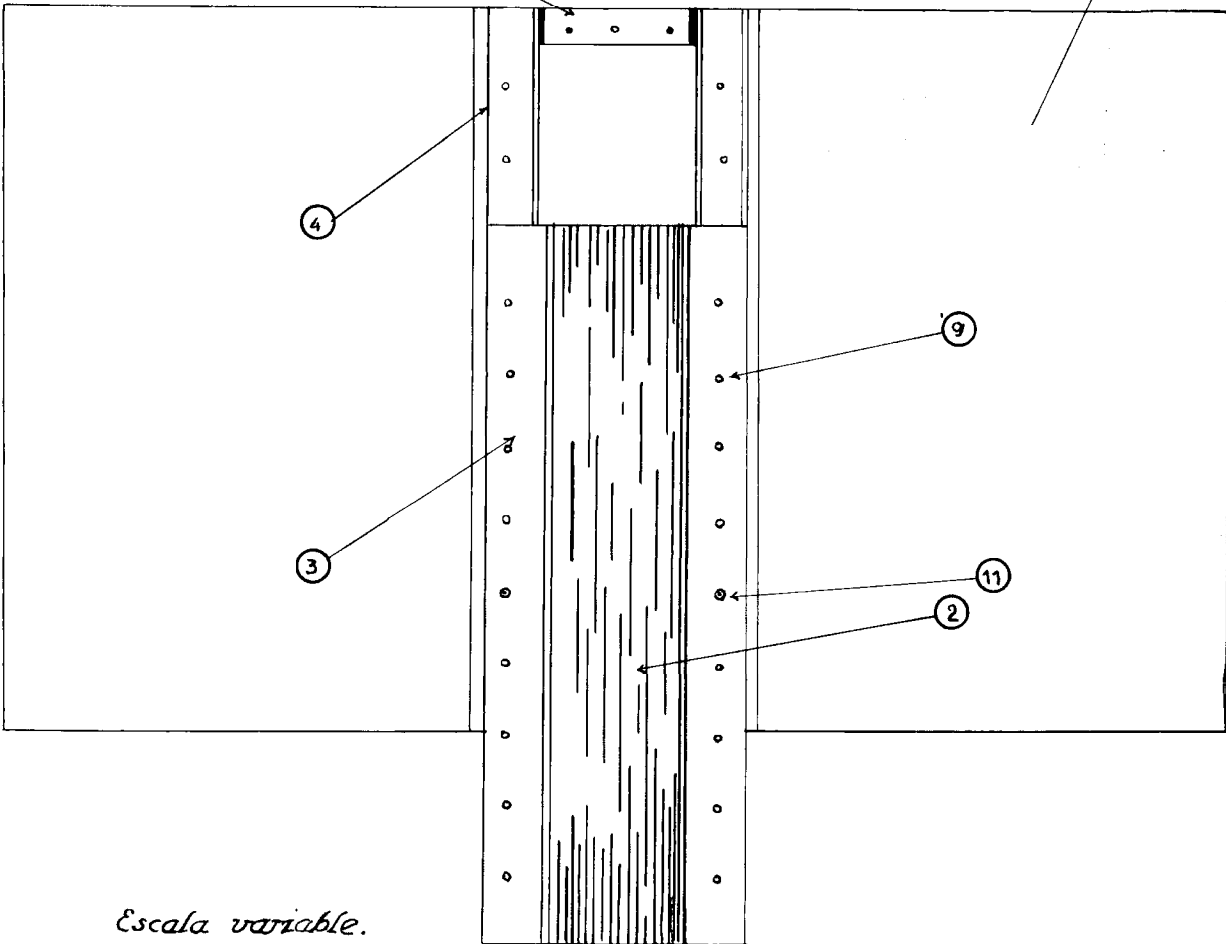
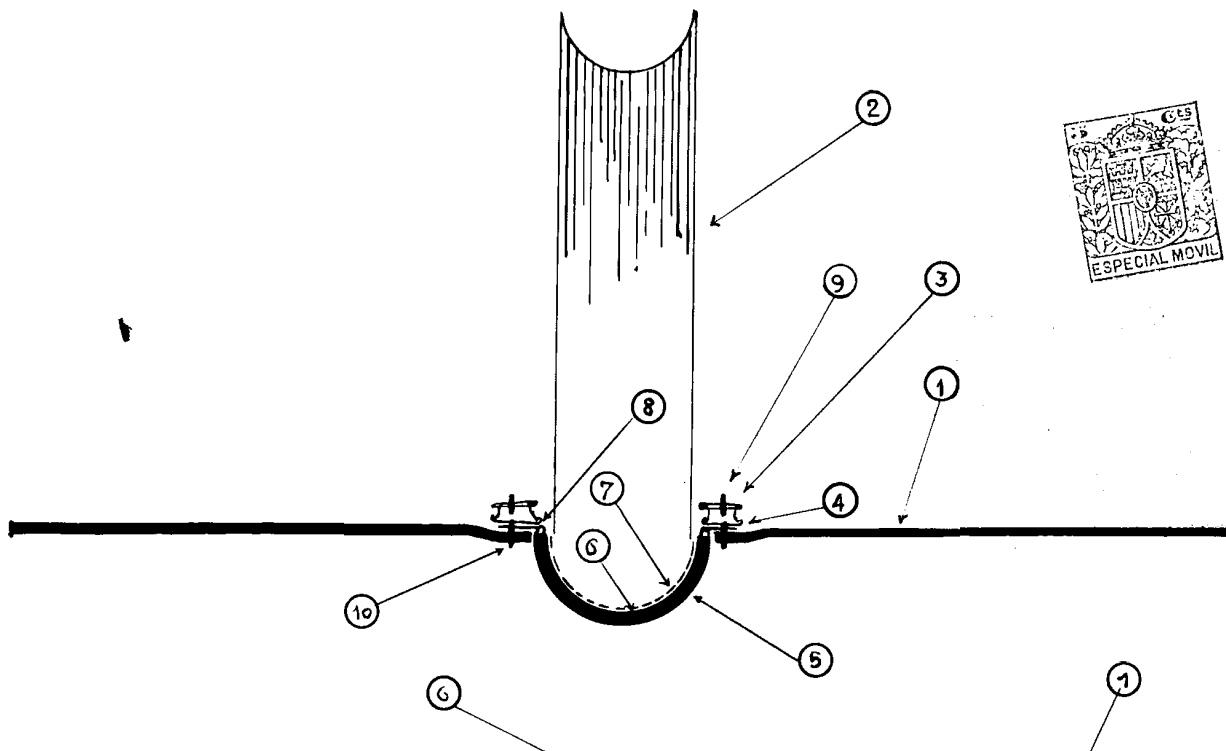

Escala variable.

Madrid, de Octubre de 1930.

ESCALA VARIABLE
LEOCADIO LÓPEZ
P.º