



119811

MEMORIA DESCRIPTIVA

Correspondiente a la solicitud de registro de un Modelo de Utilidad que, por veinte años, se solicita para España, a favor de D. Vincenzo Angelino Gervasio, domiciliado en Zaragoza, calle de Avila, nº 8 - - - -

p o r

"CHASIS PARA VEHICULOS"

Se reivindica la protección jurídica prevista en el vigente Estatuto sobre Propiedad Industrial por un nuevo modelo de chasis para vehículos, cuya novedad con relación a cuanto se ha practicado en la materia hasta el momento presente, le hace acreedor



- 2 - 119811

del privilegio de explotación exclusiva que precep-
túa el mencionado cuerpo legal.

10 En efecto, en este nuevo tipo de chasis se con-
sigue en primer lugar descender el centro de grave-
dad del vehículo al concentrar la carga en la zona
media del chasis donde queda situada la parte más
baja del mismo, con lo que queda incrementada la es-
tabilidad del autobús, puesto que este bastidor ha
15 sido especialmente diseñado para montaje de vehícu-
los dedicados al transporte urbano.

Al propio tiempo se produce como consecuencia
una mayor seguridad, puesto que la parte intermedia
más baja del chasis permite la realización de carro-
cerías de autobuses urbanos provistas de grandes
20 puertas centrales que, en caso de emergencia, faci-
litan el rápido desaloje de los dos flujos de pasa-
jeros situados en la plataforma central y partes de-
lanteras y trasera del vehículo.

En las hojas de planos que se acompañan, se re-
25 presenta un posible caso de realización en la prác-
tica, el cual se cita a título de ejemplo ilustrati-
vo de la redacción de la presente memoria descripti-
va y por consiguiente, sin carácter limitativo algu-
no.

30 La hoja primera corresponde a una vista lateral
de un alzado que permite observar las característi-
cas funcionales a que antes se ha hecho referencia.

La hoja segunda muestra el mismo chasis en plan-
ta a título de aclaración de la figura representada



.....

.....

.....

.....

35 en la hoja anterior.

Y la hoja tercera es un detalle de la unión de los tramos sobre-ballesta con los tramos de chasis pertenecientes a las zonas de centro de gravedad más bajo.

.....

40 Haciendo referencia a la numeración convencional dada en las hojas de planos a las diversas partes y piezas componentes del objeto, a continuación se detalla su construcción y características.

45 Consta esencialmente de una sólida estructura normalmente metálica compuesta por perfiles situados a distintos niveles, correspondiendo las zonas de nivel más bajo a la parte intermedia comprendida entre ejes y a la parte trasera donde va montado el motor del vehículo.

50 Las diferencias de altura en el chasis, originan unas uniones (hoja tercera de planos) realizadas mediante las prolongaciones de los perfiles superior (1) e inferior (2) sobre los que va superpuesta una pieza en forma de "S" (3) soldada a aquéllas; verificándose la unión entre los perfiles (1) y (2) con
55 unas pletinas dobladas en "S" (4) atornilladas o sujetas con remaches a las alas horizontales de los perfiles componentes del chasis.

60 A fin de robustecer la estructura, han sido previstos unos refuerzos intermedios (5) igualmente sujetos a las piezas (4) y a las alas horizontales de los perfiles; ajustando la unión de la parte superior intermedia unas pletinas conformadas (6).



119811

65 Finalmente unas sólidas chapas en forma de paralelogramo (7) dan al conjunto descrito la rigidez necesaria para garantizar la neutralización de los sobreesfuerzos que se crean en las uniones descritas.

70 Se hace la salvedad de que los detalles accidentales de forma, tamaño y materiales utilizados en su construcción, podrán ser objeto de alteración sin que tal modificación desvirtúe la esencialidad que caracteriza a dicho objeto.

N O T A

75 EN RESUMEN: El presente Modelo de Utilidad que, por veinte años, se solicita para España, ha de recaer sobre las siguientes reivindicaciones:

80 1ª.- "CHASIS PARA VEHICULOS", caracterizado esencialmente por la previsión de una sólida estructura constituida por perfiles metálicos situados a distintos niveles, correspondiendo las zonas de nivel más bajo a la parte central intermedia entre los ejes del vehículo y asimismo a la parte posterior donde va montado el motor del mismo.

85 2ª.- Por último, se reivindica la protección jurídica que, por veinte años, se solicita para España - - - -

p o r

"CHASIS PARA VEHICULOS"

90 Todo conforme queda expresado en la presente memoria descriptiva que consta de cuatro folios escritos a máquina por una cara, y tres hojas de planos que se acompañan.

11 ENE. 1966

Madrid,

P.A., PEDRO TRUJILLO

FF

VICENZO ANGELINO GERVASIO

1/2



119811

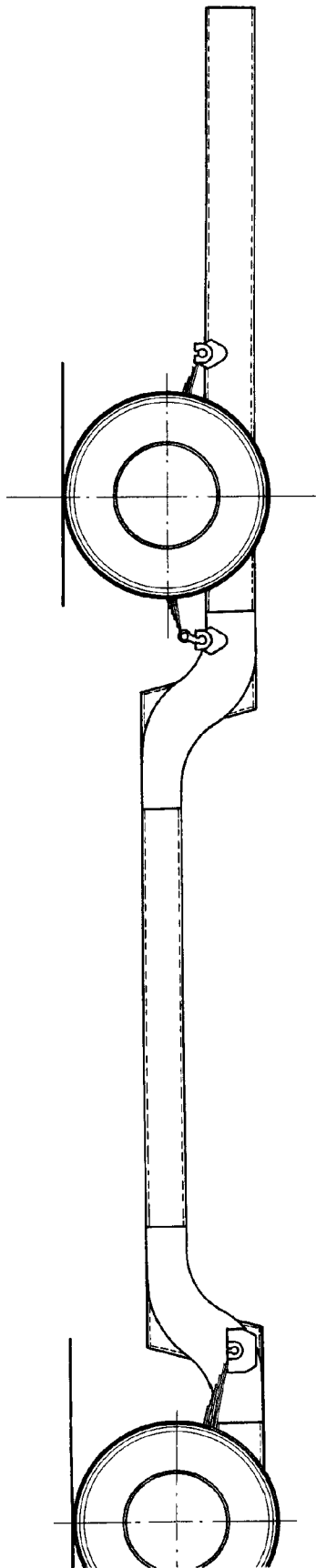

212

Nº de hojas 3
Hoja nº 1



119811

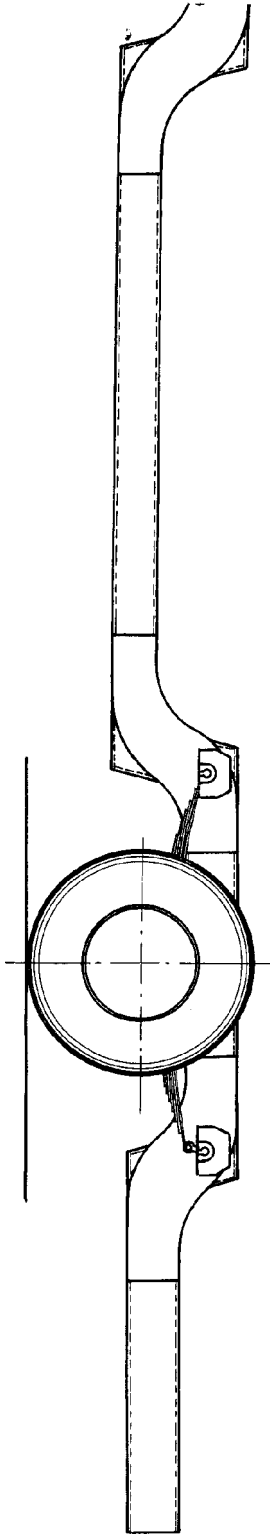

ESCALA : VARIABLE

MADRID

R. A.

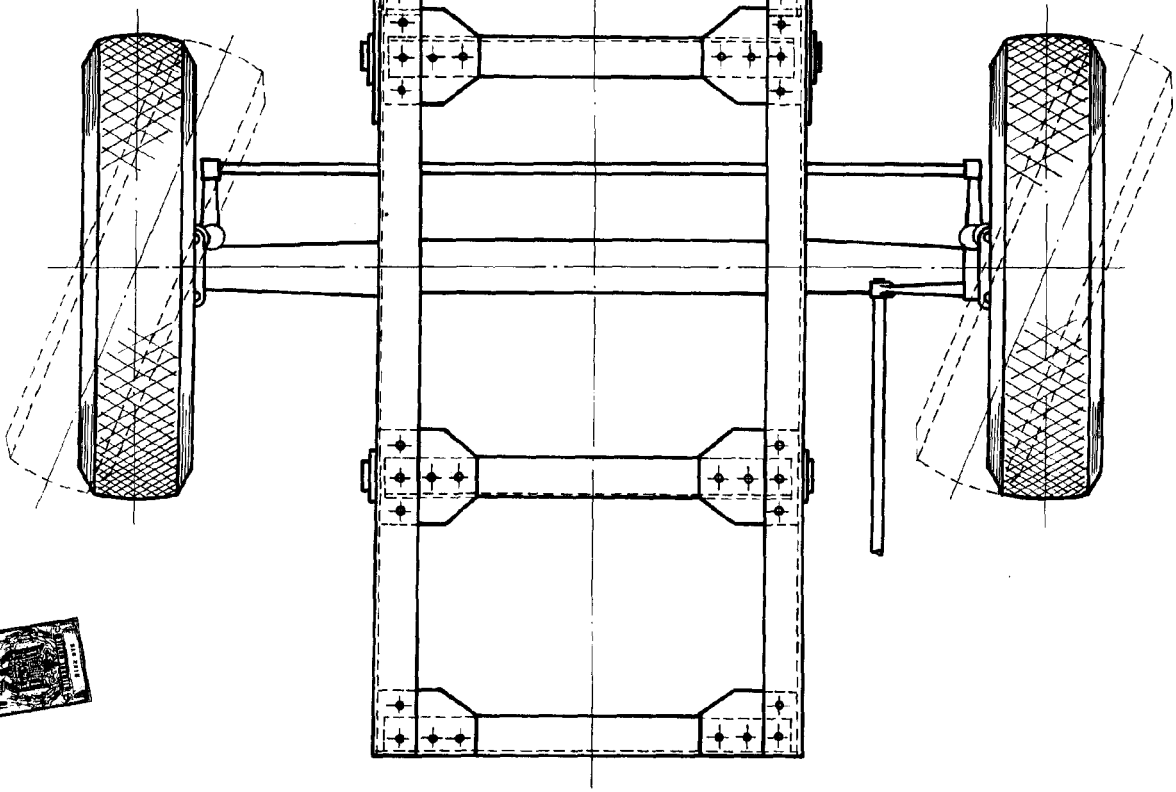

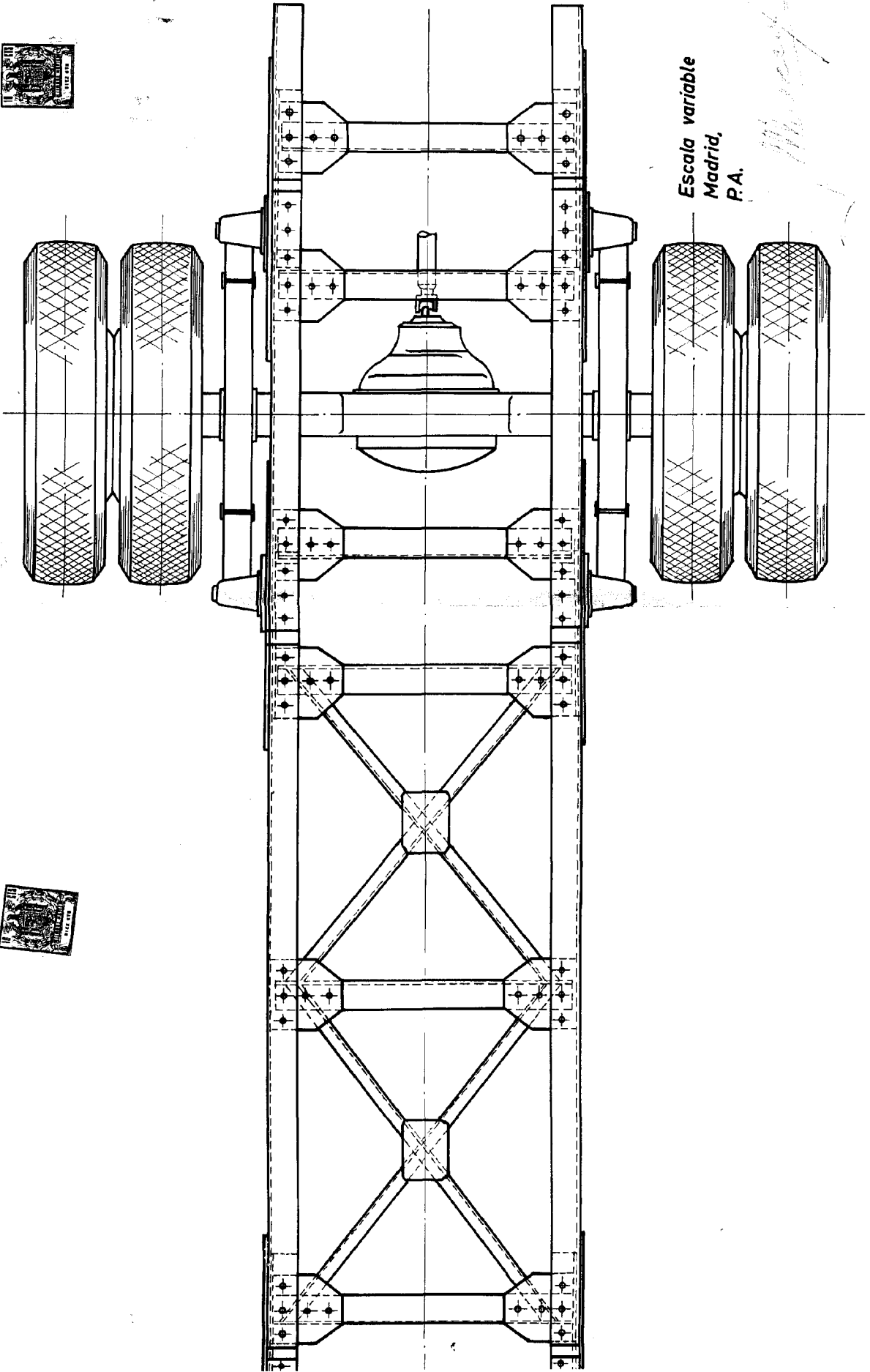

Escala variable
Madrid,
P.A.

M. Rey

AUG



119811

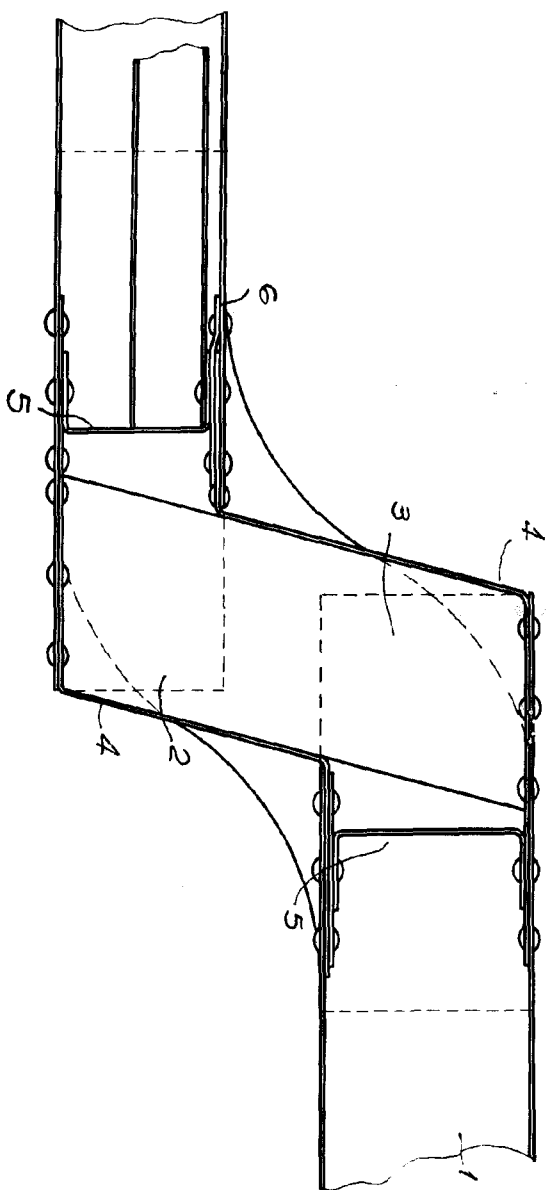

Escala variable
Madrid,
P. A.

[Handwritten signature]