



23 FEB. 1907

119786

M O D E L O
D E
U T I L I D A D

por "UNA CELOSIA PERFECCIONADA", a favor de DON FRANCISCO JAVIER CISA BONAFONT, de nacionalidad española, domiciliado en BARCELONA, calle Bori y Fontestá, nº 18:

- . -

MEMORIA DESCRIPTIVA

El presente modelo de utilidad se refiere a una celosía perfeccionada.

- Más concretamente, se refiere la invención a una celosía formada por una serie de piezas tubulares
5. octogonales, que presentan en cuatro de sus caras anteriores alternas y en sentido transversal, unos reguesados con unos hendidos cilíndricos abiertos, para la inclusión de las cabezas de unas piezas planas de enlace. Estas piezas planas, a continuación de sus cabezas poseen unos salientes, que actúan a modo de topes,
- 10.



impidiendo todo movimiento de vaivén una vez montadas dichas celosías.

Los regruesados se suprimen en las piezas extremas de la celosía, en sus caras externas.

5. Estas celosías unidas entre sí por las susodichas piezas planas y dispuestas verticalmente, constituyen artísticos tabiques:

10. Con el fin de facilitar la explicación se acompaña a la presente memoria descriptiva una lámina de dibujos en la que se ha practicado un caso de realización que se cita a título de ejemplo.

En el dibujo:

la figura 1 muestra una vista en planta de una de las piezas tubulares.

15. la figura 2, representa una vista en alzado de la pieza anteriormente citada.

la figura 3 muestra una vista en planta de una de las piezas de enlace.

20. la figura 4 representa una vista en alzado de una de las piezas de enlace.

la figura 5, muestra una vista en perspectiva de unas piezas tubulares unidas entre sí por medio de las piezas de enlace, para constituir un tabique o celosía.

23 FEB.



119786

Haciendo referencia a las figuras es de apreciar que esta celosía perfeccionada está formada por una serie de piezas tubulares 1, que presentan en sentido transversal y por la parte anterior de las caras alternas, unos regruesados 2, con unos hendidos 3 para la inclusión de las cabezas 4 de unas piezas planas 5 de enlace.

Las piezas planas 5 poseen a continuación de sus cabezas 4 unos salientes transversales 6, que actúan a modo de topes, impidiendo todo movimiento de vaivén una vez montadas dichas piezas 1, para constituir celosías o tabiques.

La invención, dentro de su esencialidad, puede ser llevada a la práctica en otras formas de realización que difieran en detalle de la indicada a título de ejemplo en la descripción, y a las cuales alcanzará igualmente la protección que se reclama. Podrá, pues, construirse en cualquier forma y tamaño, con los materiales más adecuados, por quedar todo ello comprendido en el espíritu de las reivindicaciones.

23 FEB



NOTA 119786

Descrito el objeto y utilidad de la presente invención, lo que se declara como no divulgado ni practicado en España, comprende las siguientes reivindicaciones:

5. 1. Una celosía perfeccionada, caracterizada esencialmente por el hecho de estar constituida por una serie de piezas tubulares, que presentan en sentido transversal por su cara anterior, unos regresados con un hendido para la inclusión de las cabezas de unas piezas planas de enlace, las cuales a continuación de sus cabezas poseen unos salientes transversales, que actúan a modo de topes, impidiendo todo movimiento de vaivén una vez montadas las piezas tubulares y constituida la celosía.
10. 2. Una celosía perfeccionada.
15. Según se describe y reivindica en la presente memoria que consta de 4 hojas, foliadas y escritas a máquina por una sola de sus caras, acompañadas de los dibujos reglamentarios.

Madrid, a 23 FEB. 1966

20. P.a. JAIME ISERN

P. P.

119786

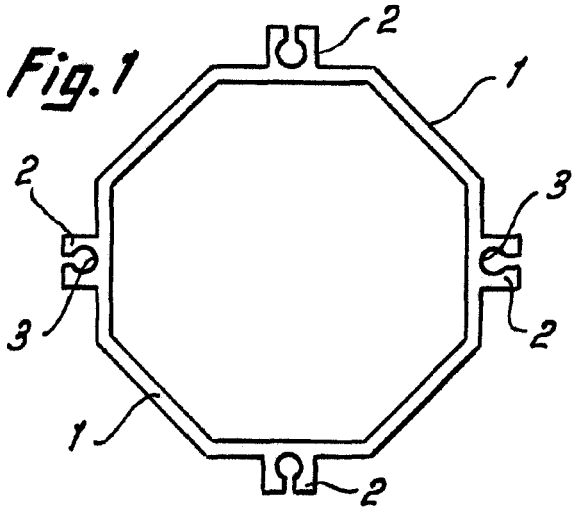

Fig. 3

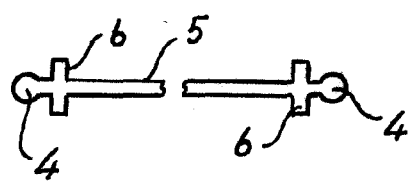

Fig. 2

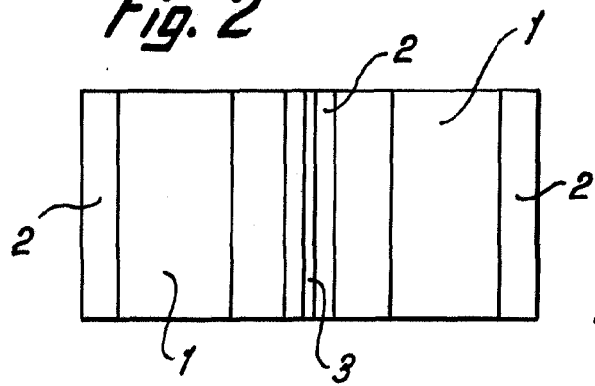

Fig. 4

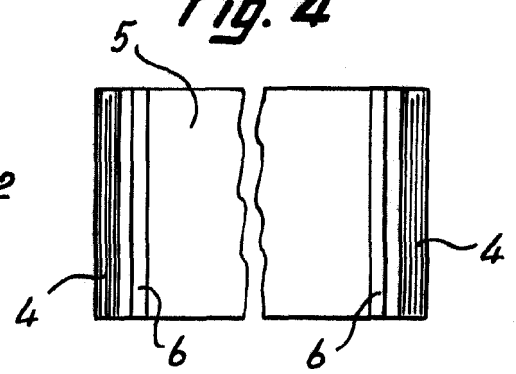
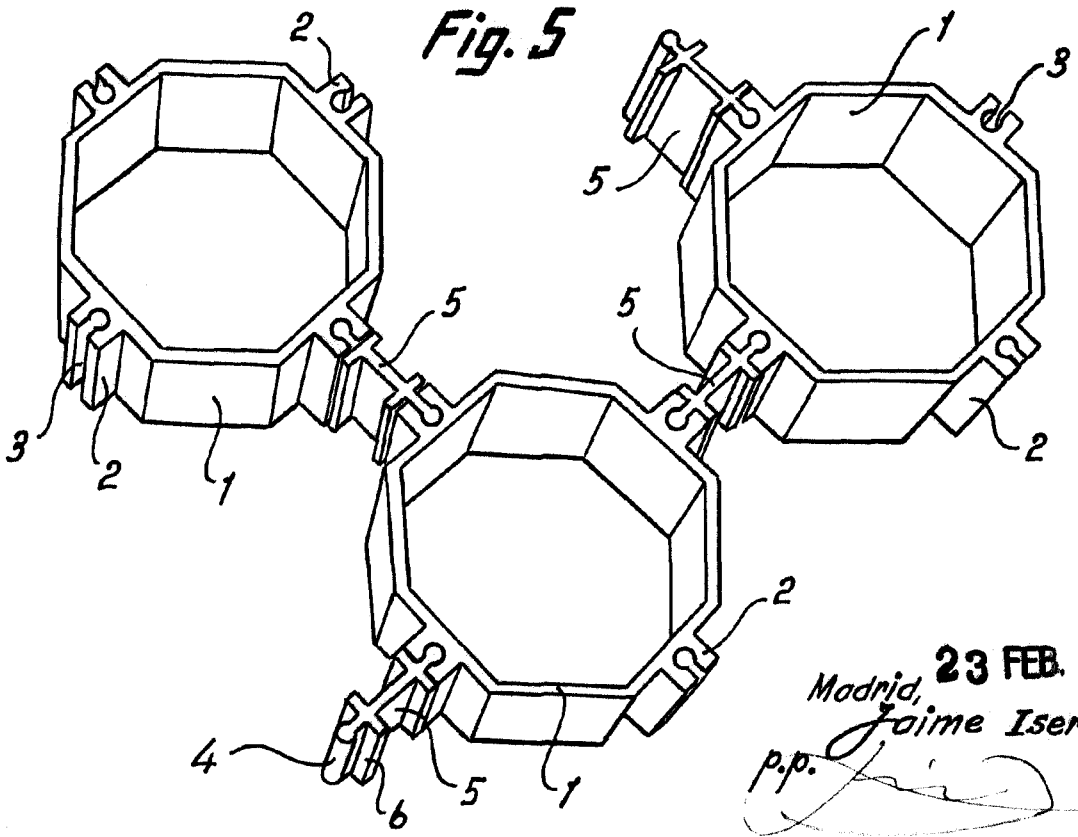

Fig. 5



Madrid, 23 FEB. 1966

Jaime Isern
p.p. *[Signature]*