



119771

MEMORIA DESCRIPTIVA  
=====

Correspondiente a un Modelo de Utilidad, por 20 años para el territorio español y protectorados, por:  
" ALBUN PARA DISCOTECA PORTATIL ".

A favor de D<sup>a</sup>. CARMEN MOROS DE DIEGO, de nacionalidad española, residente en MADRID, P<sup>a</sup> de Rosales, n<sup>o</sup> 64.

=====:

5

La presente Memoria, se refiere, como indica su enunciado a un álbum especialmente ideado para la organización de discotecas y con características portátiles, a fin de facilitar el traslado de este de un lugar a otro con un máximo de comodidades y un mínimo de riesgo por parte de los discos.

10

Son varios los modelos conocidos de álbumes para discos, y que puedan ser portados de un lugar a otro, pero en general, adolecen del defecto de que por ir los discos en sobres independientes y solamente unidos al lomo del álbum por su borde interior, es fácil que di-

119771



chos discos se salgan de sus correspondientes alojamientos, cuando el álbum se coloca en superficies no totalmente planas.

15 A este fin y con el objeto de lograr un álbum de sencilla construcción, comodo empleo y una relación especial entre los distintos alojamientos para discos, - que impide que exista una independencia entre los mismos, así como una facilidad de localización del disco  
20 que se desee no obtenida hasta la fecha en esta clase de álbumes.

Por el aludido objeto, se solicita el correspondiente privilegio de MODELO DE UTILIDAD conforme y al amparo del vigente Estaturo sobre Propiedad Industrial, a  
25 fin de garantizar a favor del recurrente el derecho a la explotación exclusiva del mismo en toda España.

A continuación, se hará una detallada descripción del álbum para discoteca que se cita, con referencia a los planos que se acompañan, en los que se representa a  
30 simple titulo de ejemplo, no limitativo, una forma preferente de realización, susceptible de todas aquellas variaciones de detalle que no supongan una alteración fundamental de las características esenciales del mismo.

35 En dichos planos se ilustra:

En la figura 1: Vista en alzado de perfil del álbum abierto.

En la figura 2: Detalle en perspectiva de la zona superior del álbum abierto, en un fragmento del mismo.

40 En la figura 3: Perspectiva del álbum cerrado.

Según el ejemplo de ejecución representado, el álbum para discoteca portátil que se preconiza, está - constituido por unas cubiertas (1 y 2) unidas entre sí



119771

45 por un lomo (3) de anchura adecuada al número de discos  
que haya de recibir en su interior, habiéndose previs-  
to la prolongación de una de las cubiertas (1) por una  
solapa (4) de la misma anchura que el lomo (3) y a su  
vez prolongada por otra solapa (5) dotada de elementos  
de cierre (6) para enlazar en su correspondiente broche  
50 (7) adosado a la cara externa de la cubierta contraria  
(2).

Por esta estructura externa citada, se logra que el  
álbum en la posición de cerrado, adopte una forma pris-  
matica de comoda colocación sobre cada una de sus caras,  
55 habiéndose previsto además sobre la solapa (4) opuestas  
al lomo (3), un asa (8) a fin de permitir que este con-  
junto sea portatil con facilidad y maximo de comodidad  
por parte del usuario.

Sobre la cara interna del lomo (3) y mediante los -  
60 medios adecuados, se ha previsto la sujeción de los bor-  
des inferiores de una serie de sobres (9) de las dimen-  
siones correspondientes a los discos que han de recibir  
en su interior, y cuyos sobres, en su borde superior, y  
por tanto opuesto al de unión al lomo (3), se unen al -  
65 contiguo, por medio de una superficie (10) dotada de -  
pliegue central (11) que permite que esta superficie que  
de doblada por su mitad rebatiendo cada una de ellas, so-  
bre el sobre contiguo y por tanto quedando reducida al  
minimo en la posición de cierre del álbum.

70 En cada una de las mitades de estas superficies de  
unión se ha previsto una numeración que corresponde al  
disco del sobre contiguo, y bajo dicha numeración un -  
espacio para anotar los titulos correspondientes a di-  
cho disco.

75 En la cara interna de la solapa (4) se ha previsto



119771

la inserción de una lista con la numeración correlati-  
 va de sobres anteriormente citados, y espacios para a-  
 notación de los títulos de los discos en ellos guar-  
 dados. Este sistema combinado, permite una rápida y sen-  
 80 cilla localización del disco deseado, y por la forma en  
 que queda el album abierto, a modo de abanico, y con to-  
 das las superficies (10) a la vista, para en cualquier  
 momento encontrar el citado disco.

La forma, materiales y dimensiones, podran ser va-  
 85 riables y en general, cuanto sea accesorio y secundario,  
 siempre que no altere, cambie o modifique la esencial-  
 dad del objeto que se describe.

Los terminos en que queda redactada esta Memoria,  
 son ciertos y fiel reflejo del objeto descrito, debien-  
 90 dose tomar con caracter amplio y nunca en forma limita-  
 tiva.

N = O = T = A  
 = = = = =

El Modelo de Utilidad que se solicita recaerá sobre  
 las particularidades características de las siguientes

95 REIVINDICACIONES  
 =====

1.º.- Album para discoteca portatil, caracterizado  
 por haberse previsto una serie de sobres de las dimen-  
 siones adecuadas a los discos que han de recibir, so-  
 lidariamente unidos por sus bordes inferiores al lomo  
 100 de una encuadernación, mientras que los bordes con-  
 trarios, quedan unidos a los de los sobres contiguos, me-  
 diante superficies flexibles y dotadas de un pliegue -  
 central que las permite doblarse por su mitad cuando el  
 album se cierra, mientras que en la posición de album -  
 105 abierto, dejan a los citados sobres, a modo de abanico,  
 sin posibilidades de que los discos en ellos colocados  
 puedan salirse o caer inopinadamente.

119771



110 2ª.- Album para discoteca portatil, según reivindicaciones primera, caracterizado porque las superficies que unen los bordes superiores de los sobres, están dotados de una numeración y de espacios para anotación - de los títulos de los discos encerrados en ellos, anotación que coincide con la existente en la cara interna de la solapa que cierra las cubiertas del álbum, y que en 115 su cara externa está dotada de un asa para facilitar el transporte del álbum cerrado.

3ª.- " ALBUM PARA DISCOTECA PORTATIL "

Todo ello tal y como se describe y reivindica en la presente memoria descriptiva que consta de cinco hojas mecanografiadas por una sola cara, debidamente numeradas e ilustradas con los planos adjuntos.

Madrid, 22 FEB. 1966

VICENTE GONDA  
E.E.

119771

119771

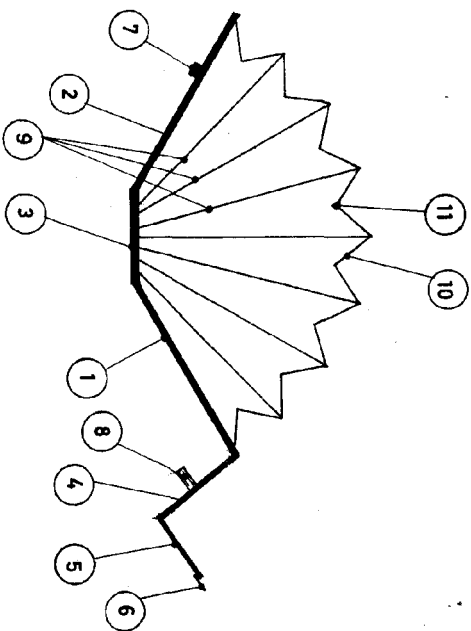

FIG. 1

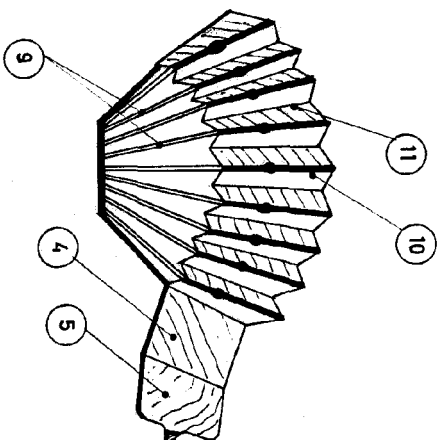

FIG. 2

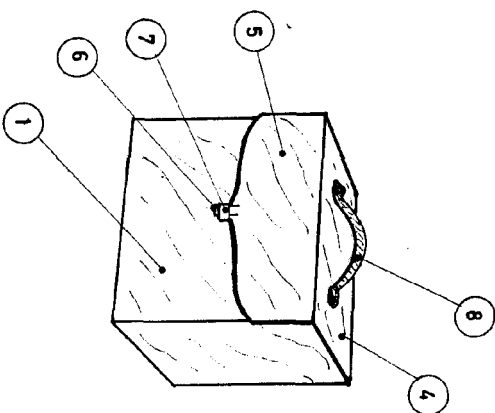

FIG. 3

MADRID, 22 FEB. 1966

*Carmen Moros de Diego*  
MOROS DE DIEGO