

22 FEB 1961



119768

MEMORIA DESCRIPTIVA

=====

Correspondiente al registro de Modelo de Utilidad que, por veinte años, se solicita para España y sus Colonias, a favor de la firma "MOBILPLAST,S.L.", residente en Barcelona, calle

5. Milagro, nº 40 - - - - -

p o r

"PIE PARA ESTRUCTURAS SUPERIORES DE MUEBLES"

El objeto del presente Modelo de Utilidad se refiere a un pie para estructuras superiores de muebles en especial sillas, sillones y butacas, cual pie está formado por un conjunto de varias partes sueltas formando un todo único separable, a voluntad, de manera que cuando el pie está desmontado es más práctico su almacenamiento pues las distintas patas quedan yuxtapuestas unas a otras ocupando un menor espacio.

10.

15.

Lo mismo ocurre durante el transporte de tales pies

22 FEB 1968



119768

ya que ocupan un menor espacio y por ende es más fácil su manejo.

5. Igual ocurre en el momento de pulir y acabar el pie pues debido a la mejor maniobrabilidad de las piezas sueltas, separadas unas de otras, también es más fácil el trabajo de pulir en la máquina pulidora.

10. Para una perfecta interpretación, se describe, a continuación, un caso de realización práctica, a título de ejemplo, no limitativo, de un pie según la invención, acompañándose de una hoja de dibujos en la que:

En la figura 1, se representa un pie desmontado y parcialmente en sección.

En la figura 2, el propio pie montado y en sección.

Y en la figura 3, una planta del mismo.

15. Consiste la invención en que el núcleo (1) y las patas (2) formativas del pie de la superestructura del mueble, está dividido en una pluralidad de sectores o partes (3), (4) y (5), las cuales al yuxtaponerse en debida forma, unas a otras, constituyen el conjunto total o núcleo y patas, y
20. unidas entre sí todas las partes de esta reunión constituye el pie y quedando afianzadas por bridas, cinchos, tuercas roscadas, por tornillos transversales, por soldadura u otros medios convenientes (6).

25. El borde del núcleo central del pie tiene la forma más oportuna para una correcta unión entre las mismas.

Los extremos superior e inferior tienen las regatas oportunas (7) para el anclado de un aro de sujeción (6).

30. Para facilitar la colocación del cincho (6) de sujeción en los extremos superior e inferior hay unos rebajes periféricos (8) para la colocación de dichos cinchos y bri-



119768

22 FEB

das sujetadores.

Se sobreentiende que en el presente caso, serán variables cuantos detalles de construcción y acabado, no alteren, cambien o modifiquen la esencia de la invención.

5.

N O T A

10.

1ª.- Pie para estructuras superiores de muebles, caracterizado por el hecho de que el núcleo y las patas formativas del pie de la superestructura del mueble, está dividido en una pluralidad de sectores o partes las cuales al yuxtaponerse en debida forma, unas a otras, constituyen el conjunto total o núcleo y patas y unidas entre sí todas las partes, esta reunión constituye el pie y quedando afianzadas por medios convenientes.

15.

2ª.- Pie para estructuras superiores de muebles, según la anterior reivindicación, en el que el borde del núcleo central del pie tiene la forma más oportuna para una correcta unión entre las mismas.

20.

3ª.- Pie para estructuras superiores de muebles, según las anteriores reivindicaciones, en el que los extremos superior e inferior tienen las regatas oportunas para el anclado de un aro de sujeción.

25.

4ª.- Pie para estructuras superiores de muebles, según las anteriores reivindicaciones, en el que para facilitar la colocación del cincho de sujeción en los extremos superior e inferior hay unos rebajes periféricos para la colocación de dichos cinchos y bridas sujetadores.

5ª.- PIE PARA ESTRUCTURAS SUPERIORES DE MUEBLES.

119768 22 FEB.



Según se describe y reivindica en la presente Memoria descriptiva, que consta de cuatro hojas foliadas y escritas por una sola cara, y acompañada de una hoja de dibujos.

Madrid, a 22 de Febrero de mil novecientos sesenta y seis.

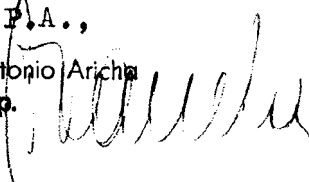
P.A.,
Antonio Aricha
p.p. 

119769 2 FEB. 1966

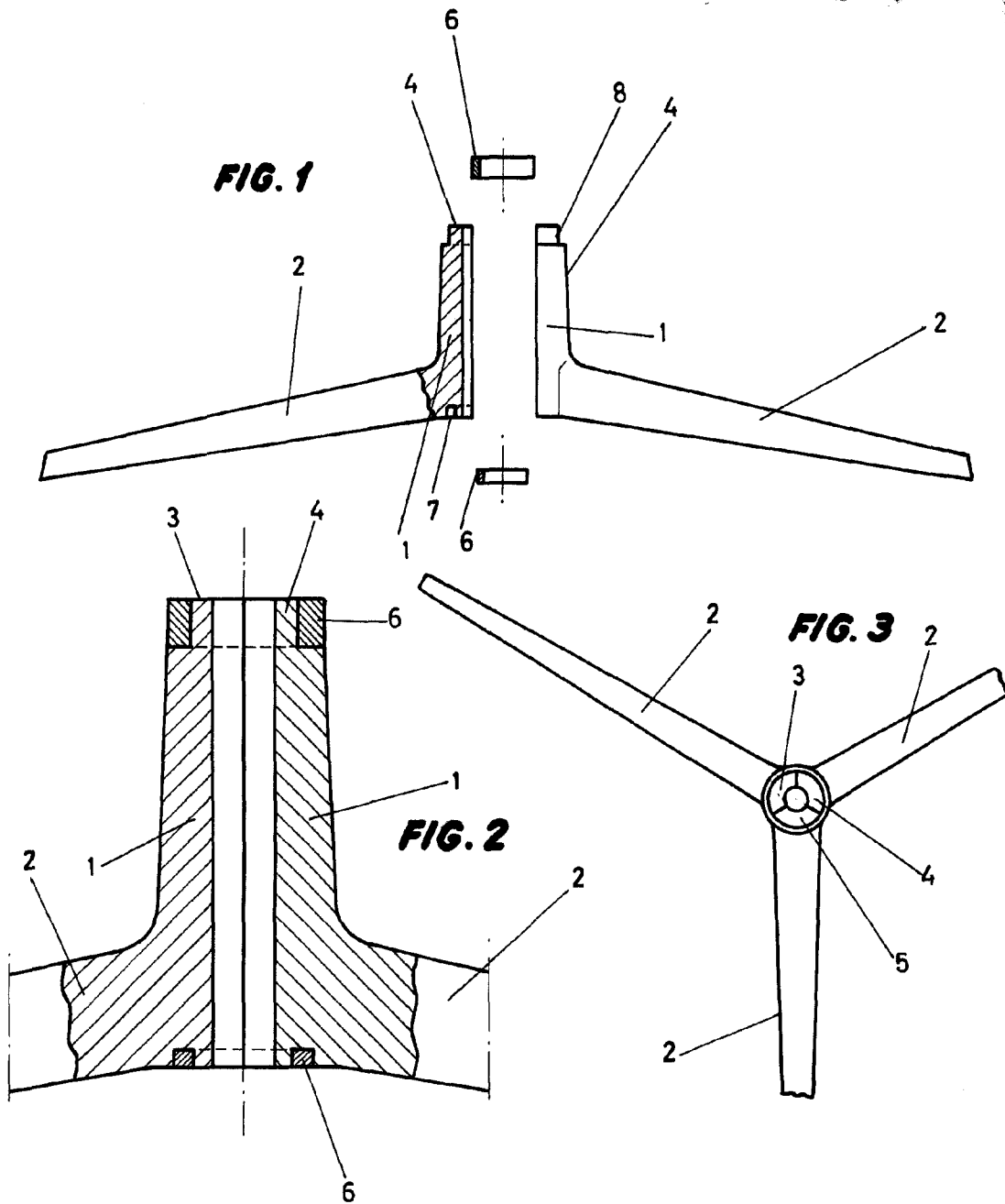

Madrid, 22 Febrero de 1966.

p. a.
Antonio Aranda
p. p.

Escala variable