

119752



119752

MODELO DE UTILIDAD

a nombre de D. Primitivo Ruiz Elicegui, de nacionalidad española, domiciliado en San Sebastian, calle San Francisco, 20, tercero por "POLAINA IMPERMEABLE".

MEMORIA DESCRIPTIVA

La presente memoria, como su anunciado indica, comprende una polaina impermeable, que por sus características propias, la hacen merecer los privilegios que al efecto, en la modalidad correspondiente de Modelos de -
5. Utilidad, otorga el vigente Estatuto sobre Propiedad Industrial.

La referida polaina constituida a base de un tejido flexible e impermeable, de fácil y rápida colocación, impide en todo momento que el agua que chorrea a lo lar
10. go del impermeable moje o empape el pantalón del usuario lo que ocurre siempre en días lluviosos, evitando la deformación de la raya del pantalón y que se estropea por el agua y el barro.

Constituye, por tanto, una prenda o complemento más
15. de cualquier tipo de impermeable, protegiendo al pantalón que lo mantiene seco y preserva a la persona usuaria de diversas enfermedades, ya que al despojarse simplemente de esta clase de polaina, no precisa cambiarse de pantalón que, por otra parte, si no es en su propio domici-



20. lio tiene que permanecer con dicha prenda.

Asimismo por su reducido tamaño, puede llevarse en el bolsillo del propio impermeable, como un accesorio - más de éste, al igual que la gorra que lo complementa.

25. Su descriptiva, ilustrada gráficamente a título de ejemplo no limitativo, es como sigue.

30. Consiste en una polaina impermeable y de material flexible (1) provista por la parte externa y en su parte superior de una cinta elástica (2) que en su extremi- dad dispone de un botón y ojal o simplemente de una se- rie de ojales escalonados (3) a fin de abrocharse a la altura de la cintura sobre el propio pantalón; en la -- parte baja que cubre el calzado, lleva fijada de lado a lado una tira de cinta elástica (4) que, pasando bajo - la suela queda sujeta convenientemente.

35. Descrita suficientemente la naturaleza de la inven- ción, es obvio señalar que la misma podrá llevarse a ca- bo con los materiales, dimensiones y formatos que más - interesen puesto que con ello no se varía su esenciali- dad, y a tal fin se solicita su exclusividad, por término de veinte años, para todo el territorio nacional, con-- forme a la siguiente NOTA de:

R E I V I N D I C A C I O N E S

45. 1ª.- "POLAINA IMPERMEABLE" que se caracteriza por estar formada a base de un material flexible e impermea- ble provista por su lateral externo y parte superior de una cinta elástica que en su extremidad dispone de un - botón y ojal o simplemente de una serie de ojales esca- lonados a fin de poder ser abrochado a la altura de la cinturilla sobre pantalón; en la parte baja que cubre -



50. el propio pantalón; en la parte baja que cubre el calzado, lleva fijada de lado a lado una tira de cinta elástica que, pasando bajo la suela de éste, queda sujeta y ajustada convenientemente.

2ª. "POLAINA IMPERMEABLE".

Según se describe y reivindica en la presente memoria que consta de tres hojas y lámina de dibujos -- que se acompaña.

Madrid, 22 FEB. 1968

MANUEL FACORRO QUEJAL
P. P.

Fdo.: Alejandro Martínez Delso

119752

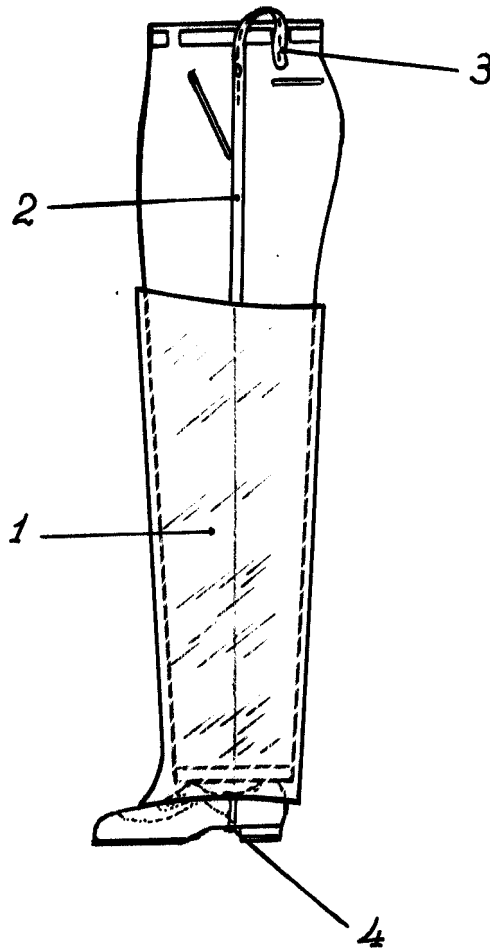

Madrid Diciembre 1965

[Handwritten signature]