



FEB. 1966

119733

MODELO DE UTILIDAD

por 20 años

por "UN DISPOSITIVO PARA LA PRESENTACION DE PAÑUELOS", a favor de D. Sebastián ROSÉS Riba, de nacionalidad española, domiciliado en Barcelona, Hospital, 47 entlo. A.

=====

MEMORIA DESCRIPTIVA

Este Modelo de utilidad viene a referirse a un dispositivo diseñado especialmente para la presentación de pañuelos en general, cuyas características, tanto funcionales como prácticas, vienen a aportar sensibles ventajas sobre todo lo conocido hasta el momento con análoga finalidad.

5. En efecto, es sabido que hoy en día para conseguir la amplia difusión de un producto es necesario que ésta vaya acompañada de una determinada campaña propagandística. Esto es debido a que el campo publicitario ha adquirido un considerable auge, y por tanto los fabricantes se ven obligados a presentar sus artículos ante el público de un modo original y atractivo, para que el mismo reciba el impacto publicitario y se decida por dicho artículo entre los demás de su especie.

10. Ahora bien, hoy en día para la presentación y exhibición de pañuelos sólo se conocían determinados tipos de cajas más o menos atractivas, en las que se situaban los pañuelos de una forma estética, y a lo sumo, en vez de dichas cajas, se dotaba a los re-



FEB. 1966

feridos pañuelos de una determinada configuración, pero no apartándose nunca de la clásica línea de doblado de ellos.

Por el presente Modelo de utilidad se da a conocer una nueva realización en la presentación de los referidos artículos,

5. es decir los pañuelos, que permite no sólo una exhibición elegante y sumamente estética, sino también atractiva en alto grado, y sumamente adecuada para causar el referido impacto publicitario en el público, de forma tal que éste pueda utilizarlo como regalo sin precisar de una envoltura específica que colabore en su
10. atractivo.

La originalidad del presente dispositivo radica simplemente en efectuar el doblado del pañuelo de forma tal que el mismo adopte la configuración de un ave, como puede ser un cisne, tal y como se ha representado en los dibujos, preveyéndose a tal

15. fin que existan como elementos auxiliares una simple varilla, debidamente doblada para ir conformando soportes de las distintas zonas del cuerpo de la propia ave.

Para mayor facilidad en las descripciones, nos vamos a referir a continuación a un dibujo que se adjunta a la presente memoria, y que, a título de ejemplo no limitativo, representa

20. un dispositivo para la presentación de pañuelos, realizado de acuerdo con el actual Modelo.

En dicho dibujo, la figura 1 es una vista en perspectiva del dispositivo en cuestión.

25. La figura 2 se corresponde con una sección longitudinal del propio dispositivo, dispuesto para entrar en servicio.

La figura 3 se corresponde con una vista en planta del armazón que comporta el actual dispositivo.

30. Según tales figuras, el dispositivo para la presentación de pañuelos, objeto del actual Modelo, está constituido por un armazón principal, conformado por una varilla que se dobla en



EB. 1966

- 3 -

119733

un plano horizontal formando un círculo -1- y diametralmente de él sale otro doblado semicircular -2- para constituir una base de apoyo y un soporte interno de refuerzo respectivamente del pañuelo -3- que convenientemente doblado, simulando el cuerpo y las alas desplegadas de un cisne, queda superpuesto a dicho armazón.

Por otra parte, dicho armazón se continúa en un tramo sensiblemente vertical -4- que se incurva hacia abajo nuevamente en una zona terminal -5-, recibiendo el tramo vertical -4-, y el -5- hasta su extremo, el enrollado de una cinta ornamental -6-, debidamente decorada para simular el cuello del cisne. Por último, en el extremo del terminal -5-, se sitúa asimismo una estrecha franja ornamental -7- destinada a simular igualmente el pico del ave.

Todo cuanto no afecte, altere, cambie o modifique la esencia del dispositivo descrito, será variable a los efectos del actual Modelo.

N O T A.

Se reivindica como objeto de este registro por Modelo de utilidad:

1.- Un dispositivo para la presentación de pañuelos, caracterizado esencialmente por estar constituido por un armazón, conformado a base de una varilla que adopta una dobladura circular en un plano horizontal para constituir la base de la figura, que se continúa en otro tramo semicircular, dispuesto en un plano vertical diametral, para constituir el refuerzo interno de un pañuelo que, convenientemente doblado, simula tanto el cuerpo como las alas desplegadas de un cisne, cuyo cuello lo simula el tramo que se continúa de la varilla referida, verticalmente hacia arriba, rematándose tras una incurvación hacia abajo, y tras recibir dicho tramo vertical una cinta enrollada sobre él, en



FEB. 1966

- 4 -

119733

una pequeña franja ornamental simulativa del pico del ave.

Sean cuales fueren las circunstancias que concurren en la esencialidad del Modelo de utilidad definido en la anterior reivindicación, cuyo objeto es:

5. 2.- "UN DISPOSITIVO PARA LA PRESENTACION DE PAÑUELOS".

Consta la presente memoria de cuatro hojas foliadas, mecanografiadas por una sola cara y de los dibujos unidos a la misma.

Barcelona, 12 FEB. 1966

10.

P.A. de D. Sebastián ROSÉS Riba,

MA

119733

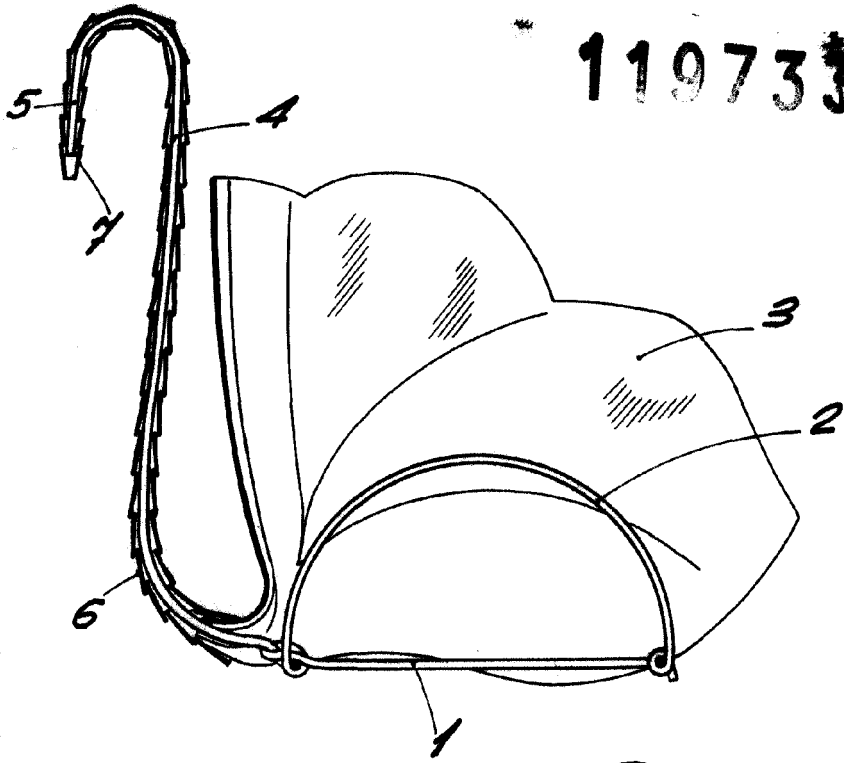

Fig. 2

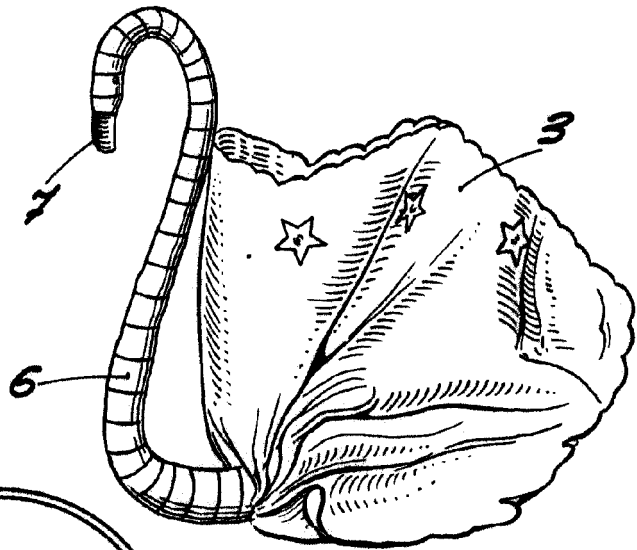

Fig. 1

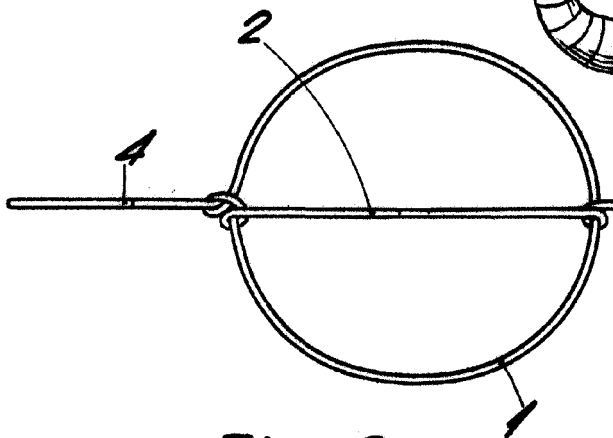

Fig. 3

BARCELONA 12 FEB. 1966  
P. A.

ESCALA VARIABLE