

119719



119719

MODELO DE UTILIDAD

A favor de NOVO-GAMA, S.A., entidad española, domiciliada en Barcelona, calle S. Germán, 5, por "SOPORTE EXHIBIDOR DE MUÑECAS EN ENVASES".

. . .

MEMORIA DESCRIPTIVA

La presente invención se refiere a un soporte exhibidor de muñecas, mediante el cual las mismas quedan mantenidas en posición en el interior de su correspondiente caja, de tal modo que, sin ser extraídas de las mismas, pueden mostrarse levantadas con todos los ventajosos efectos derivados de la tal posición. La realización del soporte en cuestión, además de mejorar las condiciones de trabajo de otros dispositivos similares conocidos, es de sencilla y económica fabricación.

5.

10.

El soporte aludido se caracteriza por el hecho de

119719



5. estar constituido por una lámina flexible rectangular, la cual está dotada en puntos cercanos a sus respectivos laterales de sendas líneas de plegado longitudinales, las cuales determinan la formación de aletas laterales susceptibles de ser dobladas y yuxtaponerse, dispuestas para ulterior solidarización definitiva, en las caras internas de los laterales de la caja correspondiente, así como otras dos líneas de plegado centrales, también longitudinales, que forman dos paredes internas unidas por un fondo en el que se dispone la muñeca, y cuyo fondo tiene efectuados pares de cortes transversales paralelos que permiten formar al menos un puente a modo de brida que mantiene en posición la muñeca. Las aludidas paredes internas están también dotadas de cortes paralelos, mediante los cuales se forman una pluralidad de otros pequeños puentes o bridas que mantienen en posición útiles y objetos complementarios relacionado con la muñeca.

10. Los dibujos adjuntos muestran tan sólo a título de ejemplo, no limitativo del alcance de la presente invención, un caso práctico de realización del dispositivo objeto de la invención.

15. En dichos dibujos: La figura 1 muestra una vista en planta de la lámina mediante la cual se realiza el soporte descrito; la figura 2 es una perspectiva de la lámina armada y en disposición de uso; y la figura 3 es una sección transversal del soporte dispuesto en el interior de una caja.

20. Según la representación de los dibujos, el soporte



119719

5. objeto de la presente invención está constituido por la lámina rectangular 1, de naturaleza flexible y de proporciones según el caso concreto de aplicación, la cual está dotada en puntos cercanos a sus bordes laterales 2 de las líneas de plegado 3 paralelas a los mismos. Mediante estas líneas de plegado 3 se facilita la formación de las altas 4, las cuales son susceptibles de ser dobladas hasta yuxtaponerse en las caras internas de las paredes laterales de la caja 5, y solidarizarse permanentemente a ellas mediante el empleo de un medio convencional, tal como un adhesivo, engrapado o similar.

10. En la zona central de dicha lámina 1 también se realizan otras líneas de plegado 6, también longitudinales y paralelas, las cuales determinan la formación de las paredes internas 7, en disposición achaflanada, unidas por la zona 8, constitutiva del fondo del soporte y que se yuxtapone al de la caja 5. Estas paredes 7 y fondo 8 forman una cuna para la muñeca 9.

15. En el descrito fondo 8 y en una cierta porción de las paredes 7, se hallan efectuados los cortes transversales 10, paralelos entre sí, los cuales determinan la faja 11, la cual es susceptible de ser levantada del plano del fondo para formar un puente o brida que mantiene en posición la muñeca 9 aunque la caja 5 sea levantada a efectos de exposición de su contenido. Si bien en los dibujos se representa tan sólo uno de estos puentes, su número puede aumentar según los casos concretos de aplicación sin que por ello se altere la esencialidad de la invención.



119719

- También en las paredes internas 7 se efectúan cortes análogos a los anteriormente descritos, mediante los cuales se determina la formación de unas bridas menores 12, las cuales sirven para mantener en posición objetos relacionados con la muñeca 9, tales como peines, espejos, frascos simulados de cosmética, que pueden servir para la "toilette" de aquélla, o bien pequeños cubiertos, biberones, etc. Estos elementos accesorios se representan a título de ejemplo bajo la referencia 13.
- 5.
10. Serán independientes del objeto de la presente invención, los materiales empleados en los distintos elementos constitutivos del dispositivo, así como las formas y dimensiones, tanto absolutas como relativas, de los mismos y, en consecuencia, todo cuanto no afecte a su esencialidad.
15. - . -
- N O T A
20. Se reivindica como objeto del presente modelo de utilidad:
1. Soporte exhibidor de muñecas en envases, que se caracteriza por el hecho de estar constituido por una lámina flexible rectangular, la cual está dotada en puntos cercanos a sus laterales mayores de sendas líneas de plegado longitudinales, mediante los cuales se forman aletas extremas susceptibles de ser dobladas y yuxtapuestas en las caras internas de los lados de la caja, a la que se solidarizan por medios con ven
- 25.

119719



5. cionales, así como de otras dos líneas de plegado internas, también longitudinales y paralelas, que forman dos paredes oblicuas y un fondo intermedio yuxtaponible al de la caja, determinando un receptáculo para la muñeca, previéndose en dicho fondo y en una cierta porción de las paredes laterales cortes transversales que determinan la formación de un puente levantado del plano del fondo, utilizable a modo de brida para la sujeción de aquélla, mientras que en las paredes mencionadas se hallan efectuados también cortes similares, formativos de pequeñas bridas para la sujeción de útiles relacionados con la muñeca.
- 10.

2. Soporte exhibidor de muñecas en envases.

Consta la presente memoria descriptiva de cinco hojas foliadas, numeradas, escritas a máquina por una sola cara.

Madrid a 16 de febrero de 1.965

NOVO GAMA S.A.
p.a.

119719

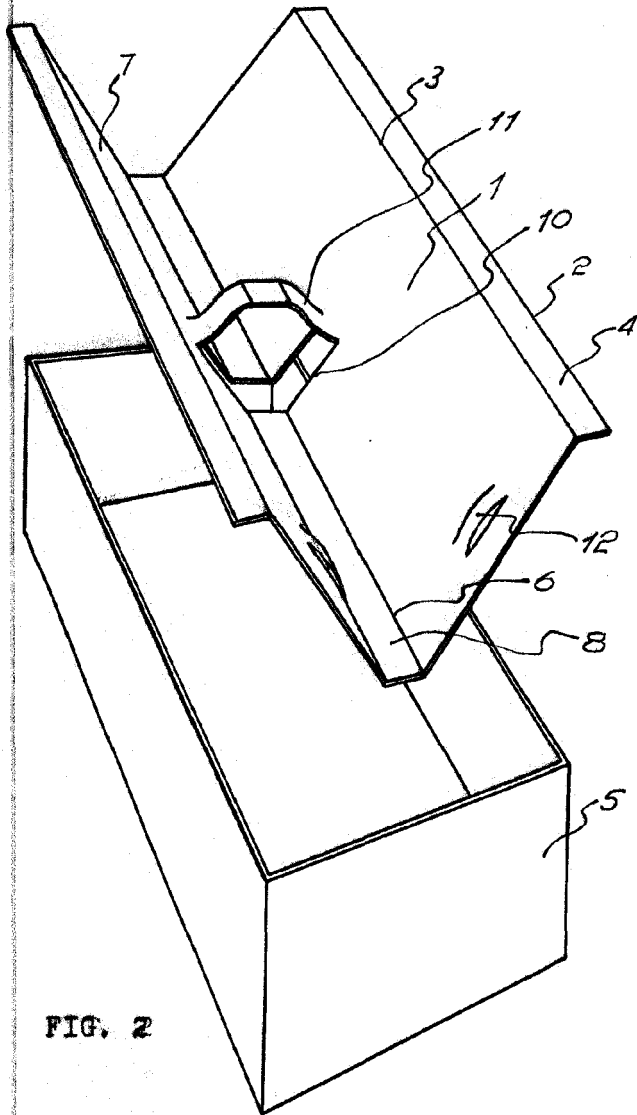

FIG. 2

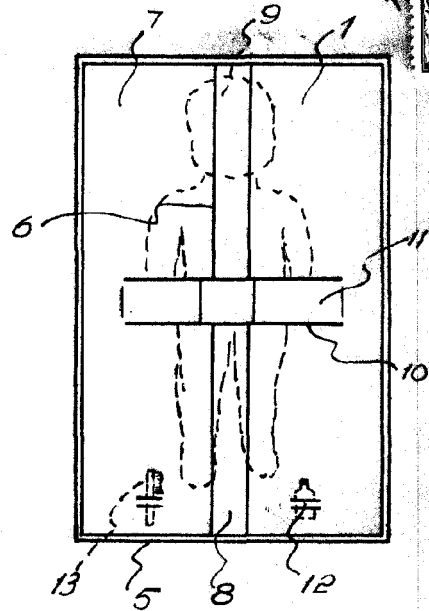

FIG. 1

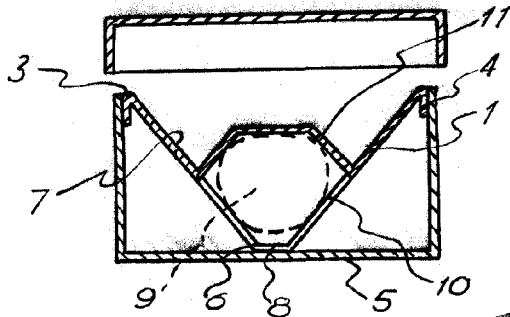

FIG. 3

Madrid, 16 febrero 1966
NOVO-GAMA, S. A.

p.a.