

Nº 119 7 17



119717

M O D E L O D E U T I L I D A D

por VEINTE años

..... en España, a favor de PLASTICOS MAYALBE, S.L., de naciona-
... lidad española, residente en ONIL (Alicante), c/ San Jaime,
... núm. 37, cuyo Modelo de Utilidad se refiere a:

"MINICAR DE JUGUETE"

-o-o-o-o-o-o-o-o-o-o-o-o-o-o-o-

M E M O R I A D E S C R I P T I V A

El presente modelo se refiere, conforme su enunciado indica, a un minicar de juguete constituido a base de material plástico más o menos rígido.

5.- La parte correspondiente al minicar como vehículo, se encuentra solucionada a partir de un bastidor de configuración trapezoidal, con la base menor hacia adelante, presentando en esta base, centralmente situado, una pequeña disposición para comportar un vástago cilíndrico proyectado oblicuamente hacia arriba y atrás, en cuya extremidad libre se adapta un pequeño volante. Proximo a la base menor, y paralela-
10.- mente a ella, es cruzado el bastidor por un vástago, prolongado externamente y terminado en sendas ruedas; los extremos del citado vástago, en las proximidades de sus respectivas terminaciones, presentan un resalto perimetral para la reten



119717

21 FEB

ción elástica de una rueda, la cual presenta, para este fin, un receptáculo cilindroideo, con una canaladura interna para la retención del eje sobre el que gira.

5.- El bastidor, conformado de acuerdo con las características señaladas en el párrafo anterior, es cruzado por una serie de sectores rectos, convenientemente relacionados en dicho bastidor, situados en el mismo plano que éste determina, los cuales confluyen en la cara externa de un anillo que comporta, mediante el dispositivo que posteriormente se indicará, un muñeco de tamaño adecuado, simulando un bebé, con casco, orejas y barboquejo. Este bebé va vestido con un pañal, colgando sobre su pecho una especie de chupete y a la espalda una superficie cuadrangular con un número escrito sobre ella.

15.- La zona inferior del cuerpo del bebé se halla configurada convenientemente al objeto de permitir su adaptación sobre el anillo interior del bastidor del minicar; dicha zona, se prolonga inferiormente determinando una pared cilindroidea, con reborde perimetral final, rematándose la cara inferior por una lámina plástica que, presenta un orificio para la inclusión en él, de un silbato del tipo de lengüeta metálica. El reborde perimetral, últimamente referido, determina un tope en el anillo del minicar impidiendo que el muñeco se pueda desprender de modo involuntario del bastidor del vehículo.

25.- Del bastidor se proyectan lateralmente, en la zona posterior del mismo, sendos apéndices, portadores de otro par de elementos de rodadura, los cuales, en unión del juego de lanterero antes descrito, permiten el deslizamiento del conjunto.

Una idea más completa del objeto que constituye este

119717

21 F



Modelo de Utilidad, la proporciona la descripción siguiente - al hacer referencia a los dibujos que a ésta memoria se acompañan en los que, de manera un tanto esquemática y exclusivamente por vía de ejemplo se representan los conjuntos y detalles más característicos de la idea del invento, al hacer referencia a un posible caso de realización práctica.

En dichos dibujos:

La figura 1ª, representa una vista en perspectiva del muñeco comportado por el minicar.

La figura 2ª, indica una perspectiva del minicar - preconizado en este Modelo.

La figura 3ª, es un corte sección efectuado en el bastidor por un plano vertical, que pasa por uno de los diámetros correspondientes al anillo que posee el bastidor.

Comentando estos dibujos, se hace la aclaración de que mediante el nº 1 se representa el cuerpo del muñeco, con el - nº -2- la pared cilíndrica inferior, dotada del reborde -3- que le sirve de tope de retención sobre el anillo -4- del bastidor -5-.

Con el nº -6- se señalan las ruedas adaptadas lateralmente a los vástagos -7-; el nº -8- señala el eje del volante -9-, que simula el elemento de dirección del vehículo, finalmente, con el nº -10- se indica el pito de lengüeta metálica, productor del sonido peculiar que presentan estos tipos de muñecos elásticos de interior hueco, cuando son oprimidos,

Descrita convenientemente la naturaleza del actual Modelo de Utilidad como asimismo la forma de poderlo llevar a la

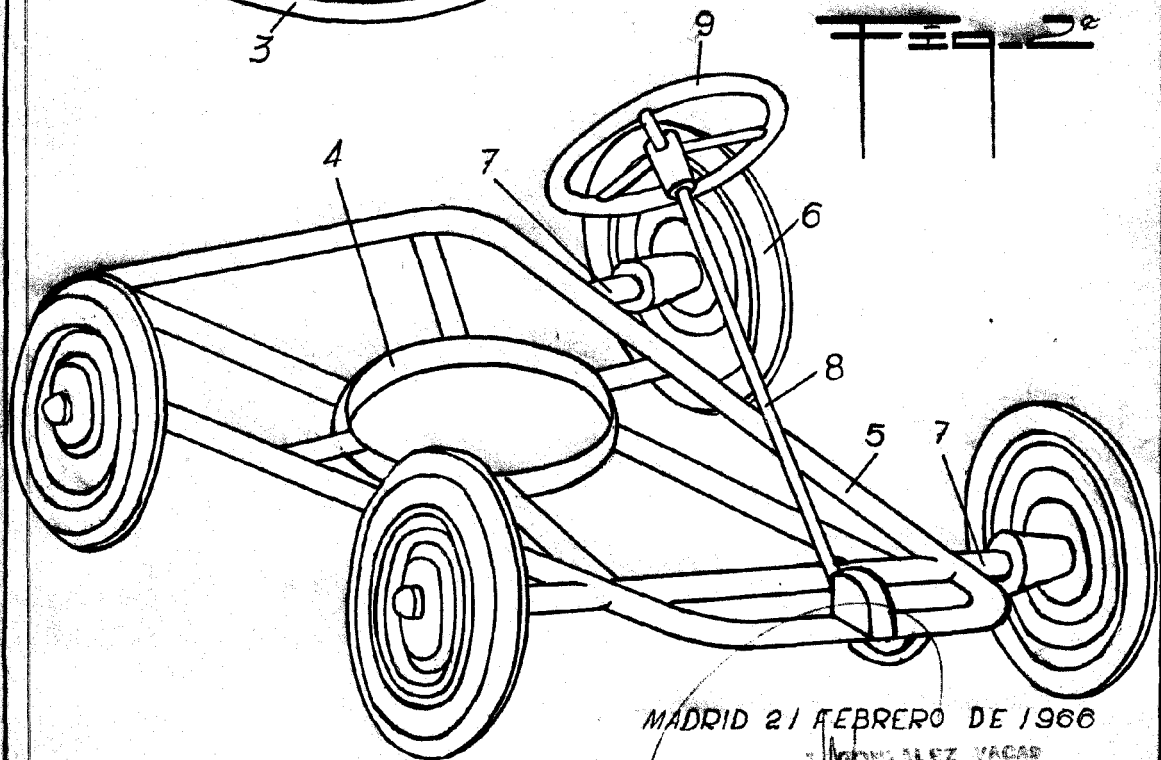
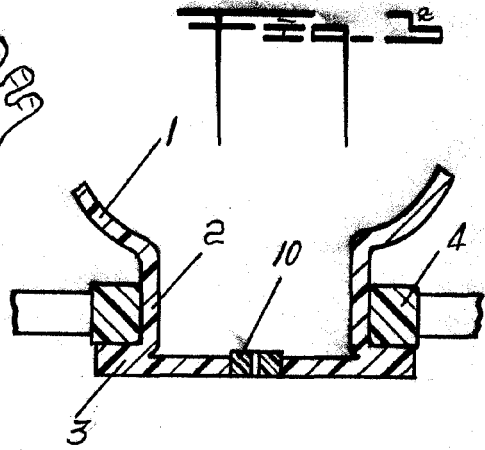
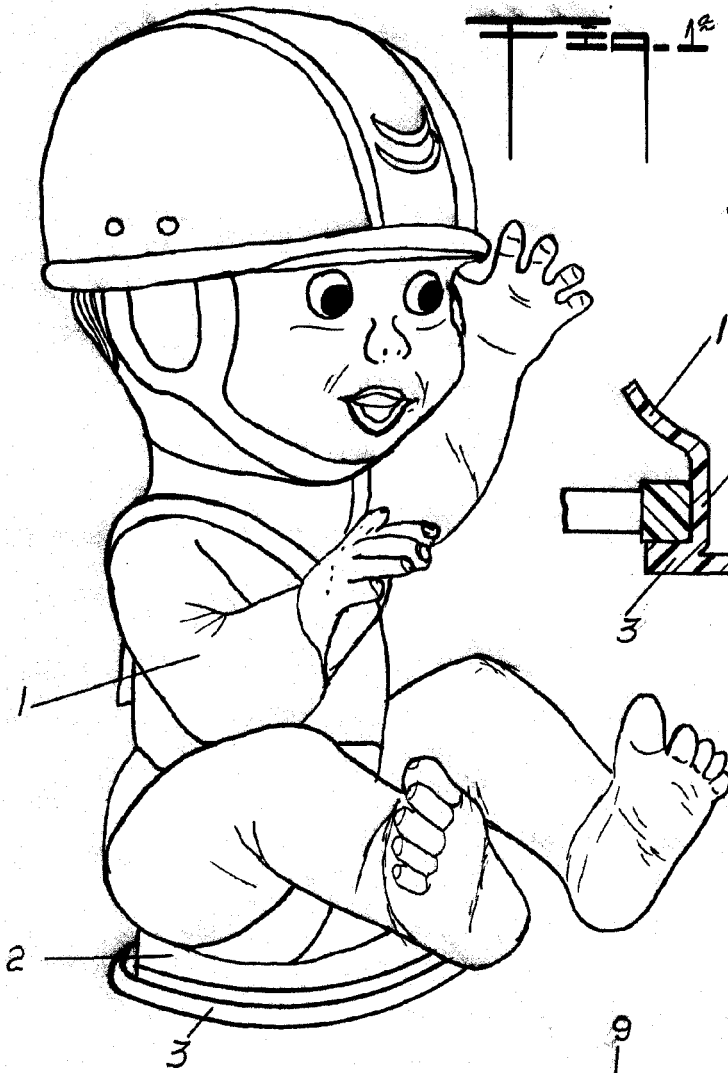

MADRID 21 FEBRERO DE 1966

CONDOMINIO ALVAREZ VACAS

ESCALA VARIABLE