



119709

MEMORIA DESCRIPTIVA

que se acompaña a la solicitud de

UN MODELO DE UTILIDAD

a favor de Don Juan Carlos ALCANTARA Rosado y Don Salvador SOTO Rodriguez, ambos de nacionalidad española, residentes en SEVILLA, c/ Juan Ramón Jiménez núm. 7,

por

"UN CARRITO DE APLICACIONES DIVERSAS"

=====
=.

La presente Memoria, se refiere, como indica su enunciado, a un carrito, especialmente diseñado, para obtener con él mismo una multitud de aplicaciones domésticas, tales como mesa y fregadero simultáneamente, mesa de plancha, transporte de viandas, mesa-bar transportable, etc. etc., con un máximo de facilidad de empleo y transformación, y sin necesitar especiales operaciones de ninguna clase para obtener dichas transformaciones.

En esencia, el carrito que se cita, está constituido por un chasis o armazón sencillo, dotado de ruedas auto-

119709



orientables en sus extremos, y sobre el que se monta sin necesidad de sujeción por medio de tornillos, ni tuercas, un depósito abierto por su cara superior, que forma el fregadero o almacén de elementos a transportar, y sobre cuya cara abierta, se puede adaptar por simple superposición una tapa que actúa como tablero de mesa.

En el mismo chasis, se han previsto diversas superficies fijas, como auxiliares para colocación de otros elementos que se precisen, con lo que el conjunto, sin más maniobra que la de quitar o poner la tapa, se transforma en mesa o fregadero, habiéndose previsto la adaptación del fregadero al chasis, por especial perfil del borde de aquél, y de la tapa al fregadero, por la existencia de un reborde en la misma, al objeto de que tanto unos como otros elementos no sean susceptibles de deslizarse lateral o longitudinalmente una vez colocados en su lugar de aplicación.

Por el aludido objeto se solicita el correspondiente privilegio de Modelo de Utilidad conforme y al amparo del vigente Estatuto sobre Propiedad Industrial, a fin de garantizar a favor de los recurrentes el derecho a la explotación exclusiva del mismo en toda España.

A continuación, se hará una detallada descripción del carrito que se menciona, con referencia a los planos que se acompañan, en los que se representa a simple título de ejemplo, no limitativo, una forma preferente de realización, susceptible de todas aquellas variaciones de detalle que no supongan una alteración fundamental de las características esenciales del mismo.

En dichos planos se ilustra:

40 En la figura 1ª, vista en alzado lateral del carrito, con tapa colocada y seccionada longitudinalmente ésta última.

119709

21



66

En la figura 2ª, vista en alzado de frente con detalle de cubeta y tapa, en sección transversal.

45

En la figura 3ª, Perspectiva de conjunto, con detalle de tapa levantada.

50

Según el ejemplo de ejecución representado, el carrito de aplicaciones diversas que se preconiza, está constituido por un chasis formado por dos tubos (3) doblados en U y colocados paralelamente entre sí, y en posición invertida, uniéndose dichos tubos por medio de una bandeja inferior (4) apoyada por sus extremos en travesaños (10) sujetos por tornillos (5), mientras que en la zona superior, queda un aro (9) de forma rectangular con vértices redondeados.

55

Los extremos de dichos tubos (3) están dotados de ruedas (6) de giro libre, montadas sobre ejes verticales (7) introducidos en el interior de los tubos.

60

Este chasis, constituido como se ha descrito, y dotado además de una superficie auxiliar (8) sobresaliente hacia uno de los frontales, sirve como soporte para una cubeta o depósito (2) abierta por su cara superior, de forma sensiblemente de tronco de pirámide rectangular, y con los bordes de dicha cara abierta, curvados hacia el exterior en toda su periferia, con el objeto de presentar un perfil de apoyo sobre el aro (9) superior del chasis, y quedar encajado en él sin posibilidad de deslizamientos laterales ni longitudinales.

65

70

Sobre la cubeta o depósito (2) citado, se ha previsto una tapa (1) de la misma forma que la base superior de dicho depósito (2) y dotada de un reborde en toda su periferia, tanto hacia la cara superior como hacia la inferior, que permite que dicha tapa quede perfectamente acoplada sobre el depósito (2), al tiempo que presenta una superficie superior debidamente enmarcada por reborde suficiente para impedir la caída por deslizamiento de cuantos objetos se coloquen sobre ella.

75

119709 2



1966

80 De esta forma, el carrito, presenta una multiplicidad de aplicaciones de gran importancia, ya que, con tapa está convertida en mesa para transporte de viandas, mesa auxiliar de cocina, mesa de plancha, etc., mientras que con sólo quitar la tapa, queda transformada en fregadero portátil, baño para niños, depósito para transporte de elementos de cualquier clase, etc.

85 El vaciado del depósito no presenta problema alguno ya que dada la sencillez de colocación sobre el chasis, basta con el encaje o desencaje del mismo para accionar a mano dicho depósito sin ningún inconveniente.

90 La forma, materiales y dimensiones, podrán ser variables y en general, cuanto sea accesorio y secundario, siempre que no altere, cambie o modifique la esencialidad del objeto que se describe.

Los términos en que queda redactada esta Memoria, son ciertos y fiel reflejo del objeto descrito, debiéndose tomar con carácter amplio y nunca en forma limitativa.

N O T A :

95 EL MODELO DE UTILIDAD que se solicita, deberá recaer precisamente sobre las particularidades características de las siguientes reivindicaciones:

100 1ª.- Un carrito de aplicaciones diversas, del tipo que comprende un bastidor a manera de mesa con superficies a distintas alturas, para auxilio de colocación de elementos diversos, y con ruedas de giro libre en sus extremos de apoyo, c a r a c t e r i z a d o porque dicho bastidor presenta en su zona superior un aro, en el que encaja el borde su-



1966

105

perior de una cubeta o depósito, cuyo borde se presenta especialmente curvado hacia el exterior en toda su periferia, para conseguir el acoplamiento del mismo al bastidor sin necesidad de elementos auxiliares de sujeción.

110

2ª.- Un carrito de aplicaciones diversas, según reivindicación 1ª, caracterizado por haberse previsto una tapa acoplable sobre el depósito, formada por una superficie de la misma forma que la base superior del citado depósito y dotada de un reborde en toda su periferia con el fin de conseguir el encaje de la misma, sin posibilidad de deslizamientos longitudinales ni transversales, estando previsto este reborde en ambas caras para permitir la inversión de la tapa y proporcionar a ésta, cuando actúa como tablero de mesa, un protector de los elementos colocados sobre ella.

115

3ª.- "UN CARRITO DE APLICACIONES DIVERSAS".

Todo según queda expuesto en la presente Memoria, que consta de cinco hojas foliadas y mecanografiadas por una sola cara, y una hoja de dibujos que con la misma se acompaña.

MADRID, 21 FEB. 1966

P. A.

Manuel P. P.
[Handwritten signature]



119709 FIG. 2ª

FIG. 1ª

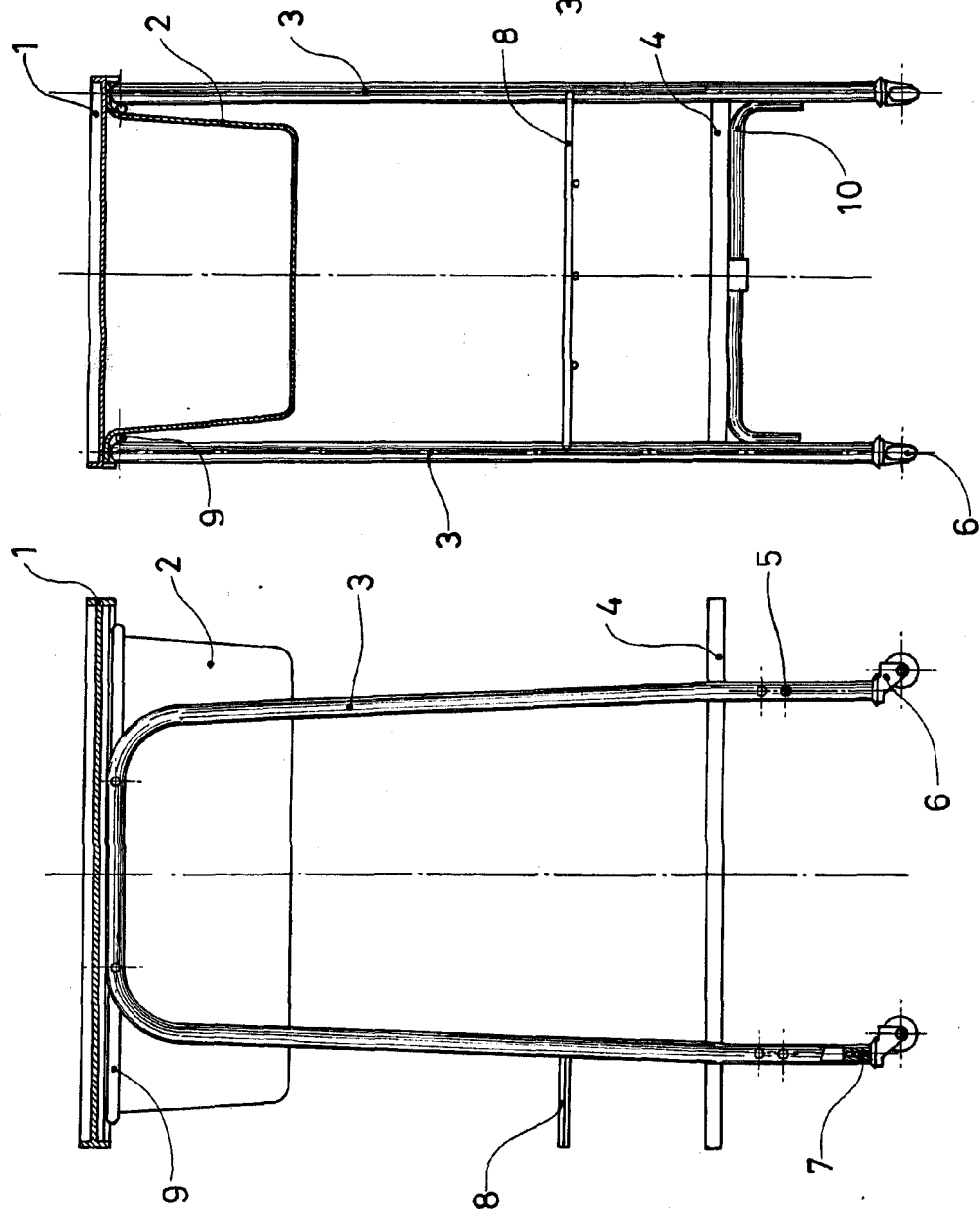
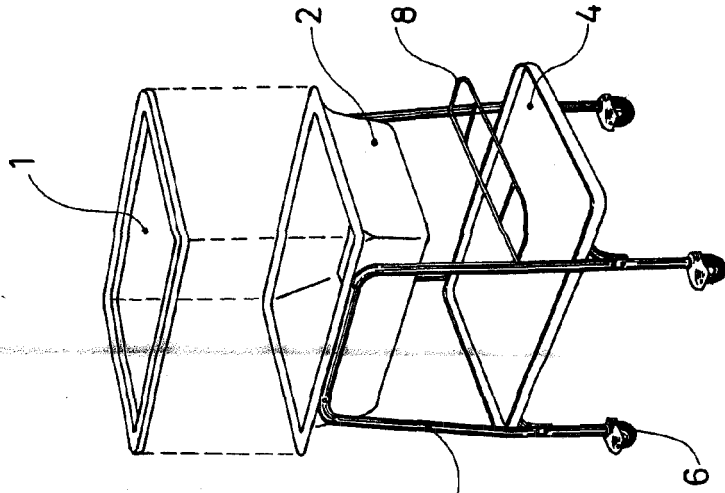

FIG. 3ª



Madrid 21/11/1970

[Handwritten signature]

ESCALA VARIABLE