

19 FEB



119701

MEMORIA DESCRIPTIVA

que se acompaña a una solicitud de modelo de utilidad por veinte años, para España y sus Posesiones, por

BANDA PLEGABLE PRESENTADORA DE TARJETONES.

Solicitante : D. Joaquín BUSQUETS GRUART
Nacionalidad : Española
Residencia : SABADELL (Barcelona)
Domicilio : San Cucufate 111.

-2-
119701

MEMORIA DESCRIPTIVA



El presente modelo de utilidad recae sobre una banda plegable presentadora de tarjetones.

5 Esta banda plegable está hecha en material transparente y flexible, tal como celofana o un plástico blando y consta de pluralidad de celdas conformadas por unas líneas de soldadura o pistas de adhesivo, que conforman una serie de bolsitas en línea que presentan los dos laterales y uno de sus bordes extremos cerrados, y el otro queda abierto para introducir en su interior el tarjetón, siendo factible soldar después esta abertura o cerrarla con una solapa, provista en este borde.

10

Este conjunto se pliega por sus líneas de soldadura o de adhesivo, a manera de fuelle, ocupando un espacio mínimo.

15 Dentro de estas células o bolsas, se alojan los tarjetones, que pueden ser de cualquier clase, tales como Christmas, postales, tarjetas con reproducciones, etc., etc. que quedan así protegidas contra toda acción exterior, y es permitido ver sus características simplemente con extender el conjunto, que es sumamente sencillo ya que debido al desarrollo vertical del conjunto citado, basta con sostener entre los dedos un tarjetón extremo, y dejar caer el resto, mostrando así cada bolsa su contenido.

20

Estas bolsas, si se desea, pueden llevar un trepanado o una pista de debilitación en sus zonas soldadas, a fin de poderse desprender unas de otras, ya que esta característica entra dentro del campo de la invención.

25

Para mejor comprensión de esta memoria se acompaña una hoja de dibujos que muestra un ejemplo de realización no limitativo, del objeto de la invención en la que cabem

30

119701

19 FEB. 1950



cuantas variantes de realización sean posibles sin que se altere el cuadro general de la misma; en dichos dibujos:

La fig. 1 es una vista de la banda plegable, según la invención, extendida.

35 La fig. 2 muestra la misma banda semiplegada.

De conformidad con la invención referida a los dibujos adjuntos, la banda está formada por dos capas de material flexible, transparente, tal como celofana o plástico blando o similar que conforma una serie de bolsas unidas entre sí (1-2-3-4-5-6-7...) de desarrollo vertical.

40 Estas bolsas o celdillas quedan formadas en la banda por medio de unas uniones perpendiculares al eje longitudinal de la misma (C) obtenidas por líneas de soldadura o adhesivo apropiado. Uno de los bordes laterales de esta banda es cerrado, lo cual puede conseguirse bien sea
45 por soldadura o adhesivo, o bien simplemente porque la banda esté constituida a partir de una sola lámina de material
50 doblada por su eje longitudinal de simetría.

En cada una de estas bolsas individuales, se ubica su tarjetón correspondiente; se introduce por un costado de la bolsa, y luego, si se desea, éste puede termosoldarse o pegarse por un adherente, quedando cerrada.

Finalmente, tras lo descrito sólo resta señalar que este conjunto se pliega por las mismas pistas formadas por las líneas de soldadura, y que si se desea, en estas pistas pueden practicarse líneas de debilitación que permitan la separación, por rasgado, de cada unidad de las descritas.

55 Debe señalarse que en el presente modelo de utilidad caben cuantas variantes constructivas sean posibles sin que se altere su cuadro general, pudiéndose fabricar su
60 objeto en toda clase de tamaños, formas y materiales adecuados, sin limitación.

119701

19 FEB.



NOTA - Descrito suficientemente lo que antecede sólo resta señalar que lo que se declara propio, nuevo y útil del solicitante es lo contenido en las siguientes:

65

REIVINDICACIONES

1 - Banda plegable presentadora de tarjetones, caracterizada por estar conformada por dos capas de material flexible y transparente, que presenta unas divisiones perpendiculares a su eje longitudinal de simetría, cuyas divisiones están constituidas por unas pistas de termosoldadura o adherente, que divide al conjunto en bolsas individuales unidas entre sí a través de estas mismas líneas de soldadura.

70

2 - Banda, según reivindicación 1ª caracterizada por que la misma tiene un desarrollo vertical.

75

3 - Banda, según reivindicaciones 1 y 2 caracterizada porque uno de los bordes laterales de esta banda es cerrado y el otro presenta aberturas en cada bolsa individual, aptas para introducir en cada uno de estos alojamientos, un tarjetón, siendo factible cerrar esta abertura, tras haberse introducido el tarjetón, por termosoldadura o empleo de un adhesivo.

80

4 - Banda, según reivindicaciones de 1 a 3 caracterizada porque la misma está constituida por dos capas de material flexible y transparente unidas entre sí por sus dos extremos y por uno de sus costados, además de las citadas uniones que delimitan cada bolsa individual.

85

5 - Banda, según reivindicación 4 caracterizada por que las dos capas de material flexible y transparente se

90

119701

19 FEB



hallan constituidas por una banda de dicho material, doblada longitudinalmente a lo largo de su eje de simetría, cuya doblez forma el fondo de las bolsas individuales antes citadas.

95

6 - Banda, según reivindicaciones de 1 a 5 caracterizada porque las mencionadas líneas de soldadura llevan una pista de debilitación cada una, para hacerlas separables por simple rasgado.

100

7 - Banda, según reivindicaciones de 1 a 6 caracterizada porque el conjunto se pliega por las mencionadas líneas de soldadura, quedando bajo forma de una unidad reducida y plana, que se desarrolla verticalmente y se extiende por el simple efecto de la gravedad.

8 - BANDA PLEGABLE PRESENTADORA DE TARJETONES.

-105

- - -

Todo según va descrito en esta memoria que consta de cinco hojas foliadas y escritas por una cara con ciento ocho líneas y dibujo anexo.

Madrid 19 febrero 1966
p.a.



19 FEB

119701

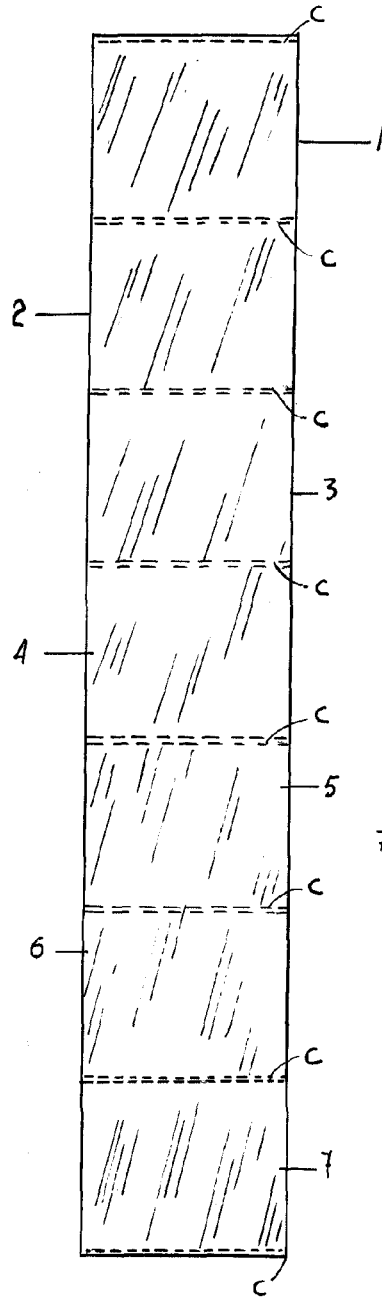

FIG. 1

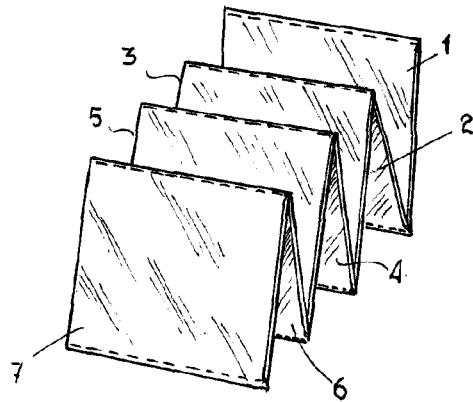

FIG. 2

MADRID 19 febrero 1966