

119695

MEMORIA DESCRIPTIVA de la Patente de Invención solicitada a favor de Henri Michel Coeytaux, de Túnez, por " UN PROCEDIMIENTO CON SU CORRESPONDIENTE DISPOSITIVO PARA LA RECOLECCIÓN MECÁNICA DE LAS ACEITUNAS". Corresponde a la Patente de Túnez Nº. 3,877 presentada en 13 de Septiembre de 1.929, reivindicándose la prioridad de esta fecha.



ET1930

=====
.....

Como se sabe la recolección de las aceitunas se practica actualmente de dos maneras:

- 1º.- Por vareo, sistema ~~prohibido~~ en numerosas regiones porque magulla los olivos y porque hace caer los brotes jóvenes de los mismos.
- 5.) 2º.- A mano, lo que exige mucho tiempo e igual mano de obra. Ahora bien el desarrollo de las plantaciones del olivos sobre todo en el Africa del Norte hacer escasear de cada día más esta mano de obra y los oleicultores se ven frecuentemente obligados a empezar la recolección antes de la completa madurez de los frutos con el fin de dar abasto con la mano de obra escasa de que disponen para poder efectuar sus recolecciones; pero a pesar de todo en los años de abundantes cosechas se registran pérdidas de aceitunas a causa del tiempo limitado de que se dispone para la recolección.
- 10.) ~~La presente invención~~ tiene por objeto un procedimiento con su correspondiente dispositivo que permite efectuar mecánicamente la recolección de las aceitunas con el mínimo de mano de obra y con la máxima rapidez.
- 15.) Este procedimiento esta basado en el hecho observado de que desde el momento de la madurez de las aceitunas, cuando la atmosfera es agitada por vientos suficientemente fuertes, una parte de las aceitunas cae al suelo.
- 20.)

Basandose en este hecho, el inventor ha imaginado quear meca-

nicamente una atmósfera agitada por el contorno y en el interior de cada olivo cuyos frutos quieren recolectarse.

25.) Esta atmósfera agitada puede obtenerse de diversas maneras:

Sea soplando aire por medio de un ventilador en el olivo previamente envuelto, sea utilizando un compresor de aire que comprima a este en un recipiente desde el que se dirige sobre el olivo envuelto, sea por medio de aire líquido sea por cualquier otro sistema que asegure un chorro de aire.

30.)

Como ejemplo del dispositivo se menciona en la presente Memoria una insuflación de aire por medio de un ventilador.



1930

Los dibujos esquemáticos que acompañan a la presente Memoria son:

Fig. 1. Una vista en planta o proyección horizontal.

35.)

Fig. 2. Un corte por un plano del dispositivo.

El conjunto del aparato comprende: un carro (A). en el centro del cual está fija una grua jiratoria (B. B. B.) al rededor de un eje (B'). este carro lleva en una de sus extremidades un motor (C). y en la otra un ventilador (D). una conducción de aire (E). parte del ventilador sube verticalmente hasta la parte superior de la grua en donde se une por medio de una unión móvil y pivoteante a un tubo (F). que fijo debajo de la flecha de la grua le sigue en todos sus movimientos.

40.)

El tubo (F). termina en dos mangas de aire (G. G'). suspendida en la cumbre de la grua y girando al rededor de un eje (L).

45.)

Finalmente, el aparato se completa por una gran bolsa o saco (H. H'). unida a las mangas (G. G'). a las que sigue en todos sus movimientos.

El citado saco (H. H'). tiene dos aberturas (I. I'). que deja pasar los orificios (J. J'). de las mangas y dispone de una abertura en su parte superior destinada a dejar pasar el aire insuflado así como las pequeñas hojas que se sueltan de las ramas.

50.)

La parte inferior de dicho saco está atada al tronco del árbol y forma un recipiente a donde vienen a parar los frutos desprendidos.

55.)

Las dos mangas de aire (G. G'). pueden, o bien funcionar simultáneamente y dirigir el aire del ventilador sobre el olivo por los dos

lados o alternativamente de manera que el aire se dirija por un lado cada vez; se obtiene este resultado por medio de un juego de compuertas accionadas mecánicamente.

60.)

Así descrito el dispositivo veamos como funciona:

1º.- El carro portador del conjunto de órganos descritos se conduce ante el olivo del que se quiere recoger los frutos.

2º.- Se envuelve el olivo en el saco o bolsa (H. H').

65.)

3º.- La parte inferior del saco se cierra al rededor del tronco del árbol.



1930

4º.- Se hacen pasar los orificios de las mangas de aire por las aberturas (I. I') del saco y se las sujeta al rededor de estas aberturas.

70.)

5º.- Se acciona el ventilador; se produce entonces un movimiento de aire que agita las ramas y los tallos jóvenes portadores de las aceitunas y caen estas soltándose de los tallos y iendo a parar al fondo del saco. Una parte de las hojas las más ligeras que se sueltan al mismo tiempo que las aceitunas son lanzadas hacia la parte superior. En cuanto a las hojas que se mezclaran con las aceitunas será fácil separarlas haciendo pasar lo recolectado por una aventadora.

75.)

6º.- Para asegurar la recolección completa de las aceitunas se hace girar el conjunto mangas de aire y saco al rededor del eje (L).

N O T A.- Se reivindica la propiedad de esta Patente:

PRIMERO.- Por un procedimiento mecánico de recolección de aceitunas caracterizado por la creación de una atmósfera agitada al rededor y en el interior del olivo que se va a recolectar sea cuando dos corrientes de aire en sentido contrario sea una corriente de aire alternativa.

SEGUNDO.- Por el dispositivo dado al título de ejemplo y correspondiente a este procedimiento y que realiza estas corrientes de aires. Dicho dispositivo comprende un órgano de producción de aire bajo una cierta presión, una envolvente del árbol sea por medio de un saco o de dos emisferios metálicos, man-

gas de aire pudiendo insuflar simultanea o alternativam~~en~~
te el aire al rededor y en el interior del olivo

TERCERO. - El conjunto del procedimiento con su d~~is~~positivo tales co
mo han sidos descritos en la presente Memoria.

La Patente que solicita ha de recaer sobre: " UN PROCEDIMIENTO CON
SU CORRESPONDIENTE DISPOSITIVO PARA LA RECOLECCIÓN MECANICA DE LAS
ACEITUNAS."

MADRID 5 de Septiembre de 1.930

MARIO SOLER
Por Poder



1930

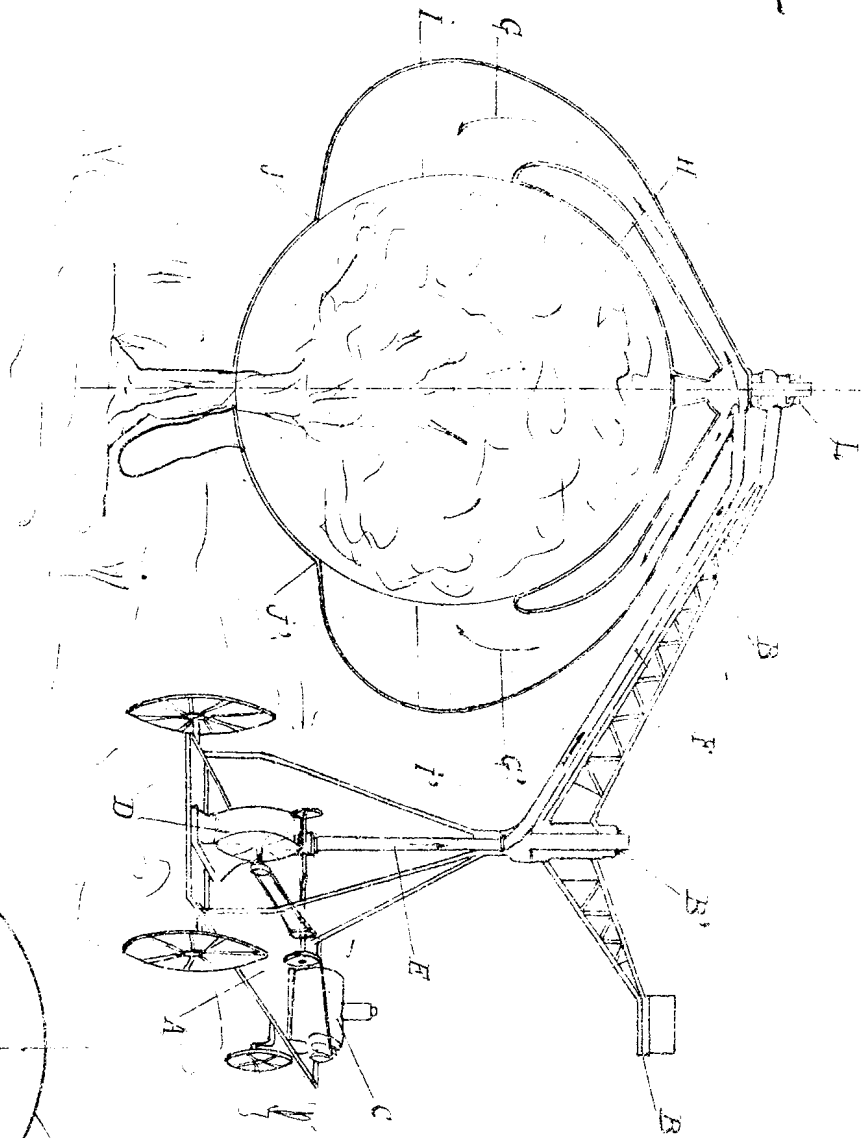

Fig. 1

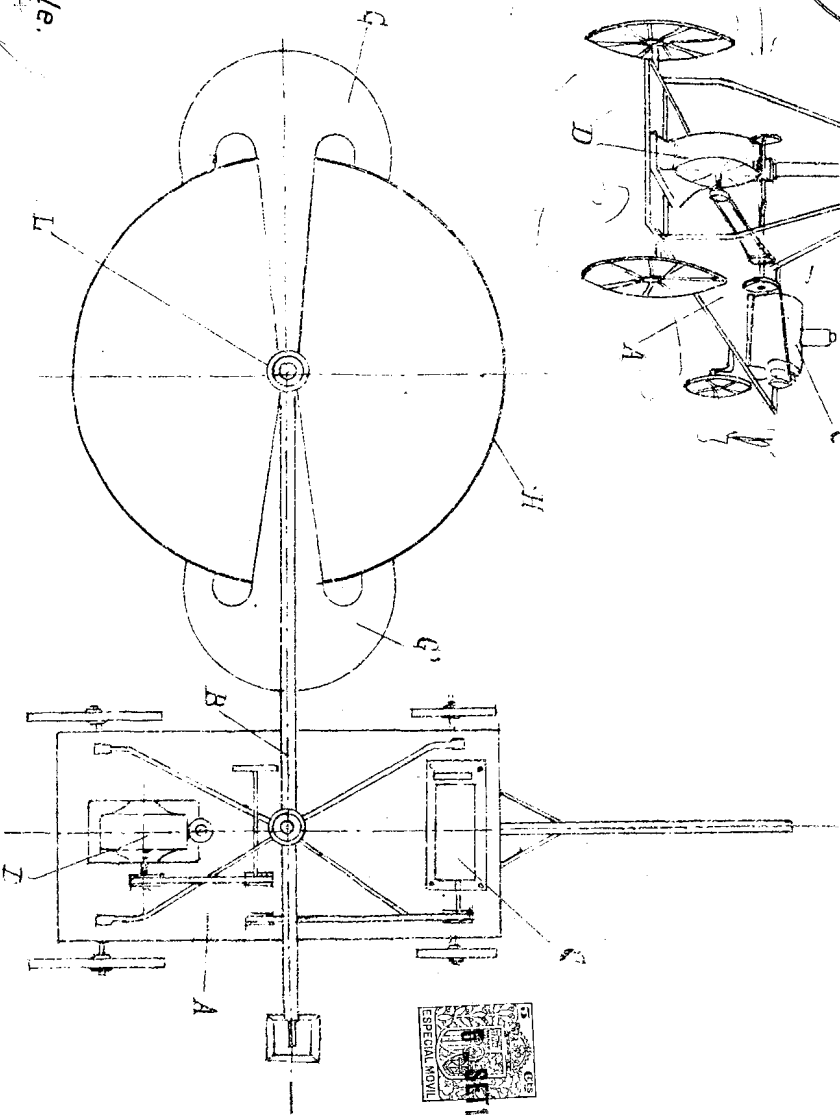
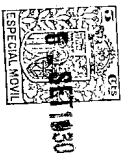
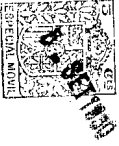

Fig. 2



Escala Variable.

MARCO SOLER

ESPECIAL MOVIL

Henri Michel Coyle & Co