

119691



19 FEB 1966  
ENTRADA

119691

MODELO DE UTILIDAD  
POR VEINTE AÑOS  
EN ESPAÑA

Solicitado a favor de D. AGUSTIN MURGUIS, de nacionalidad  
española, domiciliado en Valencia, Calle Ramiro Ledesma nº  
128

por

=O=O=O=O=O=O="REVESTIMIENTO DE GARRAFA PERFECCIONADO"=O=O=O=O=O=

~~~~~

MEMORIA DESCRIPTIVA  
=====

En la presente Memoria y con la ayuda del plano ad-  
junto, se detallan las características que posee un revesti-  
miento de garrafa de vidrio, que ha sido notablemente mejora-  
do, y dadas sus cualidades de utilidad y novedad, se insta a  
favor de su titular el privilegio de exclusiva explotación  
industrial y comercial que se otorga al amparo de la vigente  
Ley de Propiedad Industrial



Nos queremos referir al tipo de pequeña garrafa, cuyo revestimiento es sólo parcial y se encuentra completado con un asidero que parte del borde del revestimiento y se arrolla por debajo del gollete, siendo este asidero constituido por un hilo metálico recubierto de plástico, que es pasado varias veces desde el revestimiento al gollete.

Los revestimientos que actualmente se fabrican de una sola pieza, con el asidero solidario, adolecen del defecto de que la rotura del asidero inutiliza al revestimiento precisando el recambio de toda la pieza. Y en cuanto a los revestimientos que sólo constan del revestimiento propiamente dicho, sin el asidero, que se complementan con el hilo metálico para conformar aquel, ofrecen como inconveniente que dicho hilo ha de ser pasado varias veces por uno de los orificios o huecos que ofrece el revestimiento, y como quiera que este se fabrica de forma sumamente ajustada al envase de vidrio, ocurre que el paso del hilo una sola vez y en muchas ocasiones a la segunda o tercera pasada, produce la rotura del vidrio por un exceso de presión, además de que estas pasadas se producen con una gran dificultad porque apenas puede hacerse pasar la aguja o elemento utilizado para ello.

Con la estructura que seguidamente se describe, se elimina este inconveniente y la constitución del asidero con el hilo metálico recubierto de plástico, se hace en breves minutos sin el menor riesgo para la integridad tanto del envase de vidrio como de su recubrimiento.

La figura 1ª de la lámina de dibujos que se aporta para aclarar nuestra descripción, muestra en alzado a una garrafa con su revestimiento, seccionado éste; la figura 2ª



constituye un detalle ampliado del asidero y en la figura 3ª se muestra en planta superior la estructura perfeccionada.

40

Refiriendonos a las precitadas figuras, señalamos con -1- al envase de vidrio, y con -2- al revestimiento, comúnmente de material plástico, con un enrejado de nervios que proporciona resistencia a la estructura, y cuyo revestimiento apenas rebasa el nivel de mayor diámetro, a fin de cerrar ligeramente sobre él ejerciendo una estimable presión. En el borde superior -3- del revestimiento, y en un punto de su cara interna, se disponen dos resaltes paralelos -4- y -5- próximos entre sí, que dejan entre ambos una pequeña acanaladura -6-, la cual constituye la vía de paso una y otra vez de la aguja o medio de que se valgan los operarios para las sucesivas pasadas del hilo que configura el asidero -7-, y que se arrollan por debajo del gollete -8-. Estas sucesivas pasadas rellenan la acanaladura -6-, sin merma de la presión que ejerce el cinturón superior -3- del revestimiento.

45

50

55

Suficientemente descrita la estructura de este revestimiento, sólo resta manifestar que serán variables las circunstancias de materiales, tamaños y formas de las diversas partes, siempre y cuando no se altere su esencialidad, puesta de relieve en la siguiente

60

NOTA

Los puntos que se reivindican en el presente Modelo de Utilidad, son:

65

1ª.- Revestimiento de garrafa perfeccionado, del tipo que recubre sólo parcialmente y queda completado con un asidero hasta el gollete, que se caracteriza porque en la

119691

19



70

parte interna del cinturón superior del revestimiento, y en un punto determinado, se encuentran configurados dos pequeños resaltes paralelos entre sí, que dejan entre ambos una pequeña acanaladura, y cuyos resaltes al apoyarse de forma ajustada sobre el vidrio, al igual que el resto del revestimiento, permiten el paso a través de la expresada acanaladura de las pasadas del hilo metálico recubierto de plástico que conforma el asidero. Y

75

2º.- "REVESTIMIENTO DE GARRAPA PERFECCIONADO", de conformidad en un todo en lo esencial y fines industriales a lo descrito en la presente Memoria Descriptiva y gráficamente representado en los adjuntos planos para su mejor comprensión.

Esta Memoria consta de 4 hojas, escritas o mecanografiadas por una sola cara a doble espacio en 78 líneas.

Valencia, 15 de Febrero de 1966  
Por autorización del interesado.

*Juan López*



19

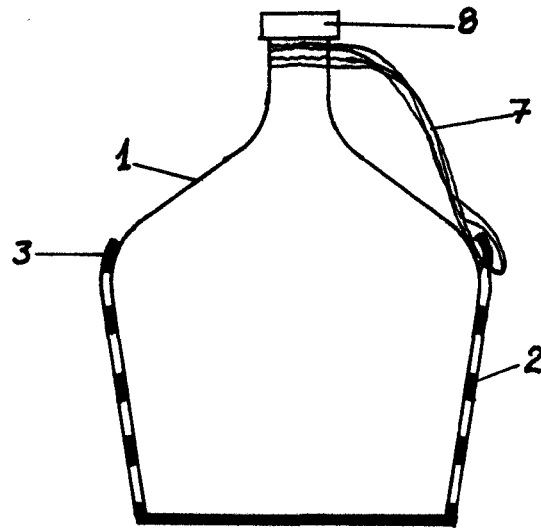

Fig. 1

119691

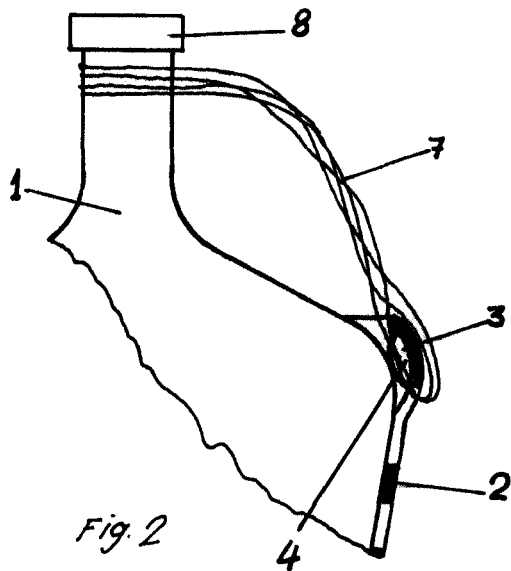

Fig. 2

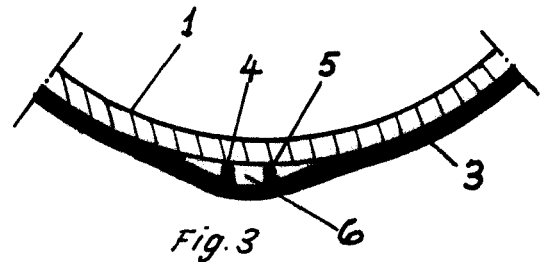

Fig. 3

Escafo variable  
Valencia, Febrero 1966  
P.A.

Juan López