



5 la operación de impresión excepto cuando el aparato está en equilibrio.

10 El invento consiste en un medio perfeccionado para emplearlo en combinación con el mecanismo impresor de aparatos para pesar, a fin de impedir que se efectue la operación de impresión excepto cuando el aparato está en equilibrio, caracterizado en que la palanca de impulsión o dispositivo análogo del mecanismo impresor actúa conjuntamente con un medio o dispositivo de cierre conectado a y regulado por un miembro gobernado por un amortiguador dispuesto para ser influenciado por el movimiento del mecanismo de pesar, por lo cual cuando el aparato está fuera de equilibrio el movimiento transmitido al citado miembro a través del amortiguador, está obligado a mover los medios de cierre de modo tal que obstruyan e impidan el funcionamiento de la mencionada palanca o dispositivo análogo.



15 El invento comprende además los detalles de construcción del mecanismo perfeccionado que va a describirse seguidamente.

25 El invento va a describirse a continuación, con referencia particular a la hoja de dibujos adjunta, que representa el invento en su aplicación a una báscula de construcción conocida, que emplea un disco rotatorio indicador que lleva un cerco de tipos anular y que comprende un mecanismo impresor de la clase descrita y reivindicada en la especificación de la solicitud de Patente nº. 111.445, fechada el 3 de Junio de 1929.

30

35

En los dibujos:

40

La figura 1 es una sección parcial de la cara anterior de la parte de báscula necesaria para la comprensión del invento y representa el mecanismo impresor y sus medios de regulación dispuestos de acuerdo con el invento, en la posición que permite realizar una operación de impresión.

45



La figura 2 es una vista en detalle representando el modo con que se impide el movimiento de la palanca de impresión cuando el mecanismo para pesar no está en equilibrio.

50

La palanca de impresión 3 tiene una prolongación 3<sup>a</sup> en dirección interna que en el extremo interior está provista de un resalte horizontal en forma de espiga cuadrada 3<sup>b</sup>. Esta espiga, cuando la báscula está en equilibrio, está dispuesta para moverse libremente en una ranura arqueada 4<sup>a</sup> dispuesta substancialmente en sentido vertical y practicada en el brazo más largo y dirigido hacia arriba de una palanca acodada 4 que está montada de modo que pueda pivotar en 5<sup>a</sup> en un soporte 5 sujeto a la cubierta de la báscula 6. En su extremo inferior la ranura 4<sup>a</sup> tiene un cuello o estrangulación 4<sup>b</sup> cuya anchura es solo ligeramente mayor que el espesor de la espiga 3<sup>b</sup>; dicho cuello se abre o termina en una ranura 4<sup>c</sup> dispuesta, substancialmente, en sentido horizontal. El brazo más corto 4<sup>d</sup> de la palanca acodada 4, está unido por medio de un pivote o pasador con el brazo más largo de una palanca 7 de brazos desiguales que puede oscilar en 5<sup>b</sup>, su fulcro o punto de apoyo, sobre cojinetes sostenidos por el soporte 5. El brazo más corto

55

60

65

70

de la palanca 7 está unido, por medio de un pasador o pivote, con el eje del pistón 8 que lleva el pistón 9 de un amortiguador cuyo cilindro 10 está sostenido por el soporte 11 fijo en el tirante 12 del aparato para pesar; el tirante es un elemento móvil unido, de modo conocido, al sistema de palancas.

75

El amortiguador es auxiliar del amortiguador ordinario (no representado) empleado para amortiguar el movimiento del mecanismo de pesar y los amortiguadores se regulan, con preferencia, al empezar, de modo tal que haya un retraso entre el amortiguador auxiliar y el principal.



80

El funcionamiento del invento es el siguiente:

85

Quando se coloca en la plataforma de la báscula un objeto para pesarlo, y antes de que el mecanismo indicador quede en reposo, cualquier movimiento de la plataforma se transmite, por medio del tirante 12 al cilindro 10 del amortiguador y produce un movimiento del pistón 9 al cual a través de la varilla 8 y de la palanca 7 hace os-

90

cular la palanca acodada 4 y mueve la ranura arqueada 4<sup>a</sup> perdiéndose el contacto de ésta con la espiga 3<sup>b</sup> de la prolongación 3<sup>a</sup> de la palanca de impresión 3 y por tanto impide el funcionamiento de esta palanca. Cuando se restablece el equi-

95

librio, el cuello o estrangulación 4<sup>b</sup> de la ranura 4<sup>a</sup> está en contacto con la espiga 3<sup>b</sup> lo cual permite deprimir la palanca de impresión para efectuar la operación de impresión dado que la espiga 3<sup>b</sup> puede entonces pasar, a través de la ex-

100

trangulación 4<sup>b</sup>, dentro de la ranura arqueada 4<sup>a</sup>.

105

La ranura horizontal 4<sup>c</sup> sirve para impedir la obtención de un impreso sacudiendo o forzando la palanca impresora 3 antes de que el mecanismo para pesar esté en reposo, pues en el caso de no obtener un completo asiento, las secciones de la ranura 4<sup>c</sup> adyacentes al cuello 4<sup>b</sup> funcionan como guías produciendo una desviación de la palanca acodada 4 de la posición de impresión.

110



115

Aunque el invento se ha descrito en su aplicación a un mecanismo impresor de la clase indicada en nuestra solicitud de Patente antes mencionada, se comprende que puede igualmente incorporarse a otras formas análogas de mecanismo impresor, para usarse con aparatos para pesar.

120

Se comprende que no hay conexión directa entre el mecanismo para pesar y la palanca equilibrada y que el retraso entre el amortiguador principal y el de aire, proporcionan una salvaguardia o seguridad adicional de que habrá de obtenerse el equilibrio antes de poder realizar una operación de impresión.

-o-o-o- N O T A -o-o-o-

125

Los puntos de invención propia y nueva, que se presentan para que sean objeto de esta Patente de VEINTE años, son los siguientes:

130

1º. - Un medio para usarlo en combinación con el mecanismo impresor de los aparatos para pesar, para impedir que se efectue una operación de impresión excepto cuando el aparato está en equilibrio, caracterizado porque la pa-

135

lanca de impulsión o dispositivo análogo del mecanismo de impresión actúa conjuntamente con un medio o dispositivo de cierre que está conectado a y regulado por un miembro gobernado por un amortiguador dispuesto para ser influenciado por el movimiento del mecanismo de pesar por lo cual cuando el aparato está fuera de equilibrio los movimientos transmitidos al citado miembro a través de un amortiguador están obligados a mover los medios de cierre de modo tal que obstruyan e impidan el funcionamiento de la mencionada palanca o dispositivo análogo.

140



145

2º. - Un medio para usarlo en combinación con el mecanismo impresor de los aparatos para pesar, para impedir que se efectue una operación de impresión excepto cuando el aparato está en equilibrio, según lo reivindicado en el punto 1º, en el que la palanca de impresión está provista de una pieza espiga adaptada para actuar conjuntamente con una ranura practicada en un miembro dispuesto para ser influenciado por el movimiento del mecanismo de pesar, a través y por medio de un amortiguador, trabajando o actuando conjuntamente la pieza espiga y la ranura, una con otra, de modo tal que se impide la operación o movimiento de la palanca de impresión excepto cuando la ranura está en contacto con la pieza espiga, lo cual se obtiene solamente cuando el mecanismo de pesar está en equilibrio.

150

155

160

3º. - Un medio para usarlo en combinación con el mecanismo impresor de los aparatos para pesar, para impedir que se efectue una

165

operación de impresión excepto cuando el aparato está en equilibrio, según lo reivindicado en el punto 2º, en el que la ranura está practicada en un brazo de una palanca acodada a cuyo movimiento está ligada, por medio y a través de un amortiguador auxiliar en el caso de un movimiento del mecanismo de la báscula.

170



175

4º. - Un medio para usarlo en combinación con el mecanismo impresor de los aparatos para pesar, para impedir que se efectue una operación de impresión excepto cuando el aparato está en equilibrio, según lo reivindicado en el punto 2º, en el que la citada ranura está provista de un cuello o estrangulación que se abre o termina en otra ranura preparada para el fin indicado.

180

5º. - Un medio para usarlo en combinación con el mecanismo impresor de los aparatos para pesar, para impedir que se efectue una operación de impresión excepto cuando el aparato está en equilibrio, según lo reivindicado en el punto 3º, en el que el cilindro del amortiguador auxiliar está montado sobre el tirante o brazo de comunicación del mecanismo para pesar.

185

6º. - Un medio para usarlo en combinación con el mecanismo impresor de los aparatos para pesar, para impedir que se efectue una operación de impresión excepto cuando el aparato está en equilibrio, construido acondicionado y dispuesto para usarse substancialmente tal como aquí se describe con referencia a los dibujos adjuntos.

190

7º. - Mejoras en los medios a utilizar en combinación con el mecanismo impresor de

195

los aparatos de pesar para impedir que se efectue la operación impresora excepto cuando el aparato está en equilibrio.

200

Tal y como se ha descrito en la Memoria que antecede, representado en los dibujos que se acompañan y con los fines que se han especificado.

Esta Memoria consta de ocho hojas escritas por una sola cara.

Madrid, 4 de Setiembre de 1930.

P. A.  
Alberto de Elzabura  
Por Poder

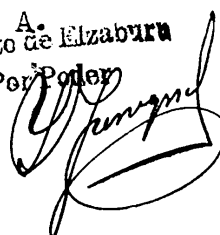

LM/

119687

# SCALE VARIABLE



*Fig. 1.*

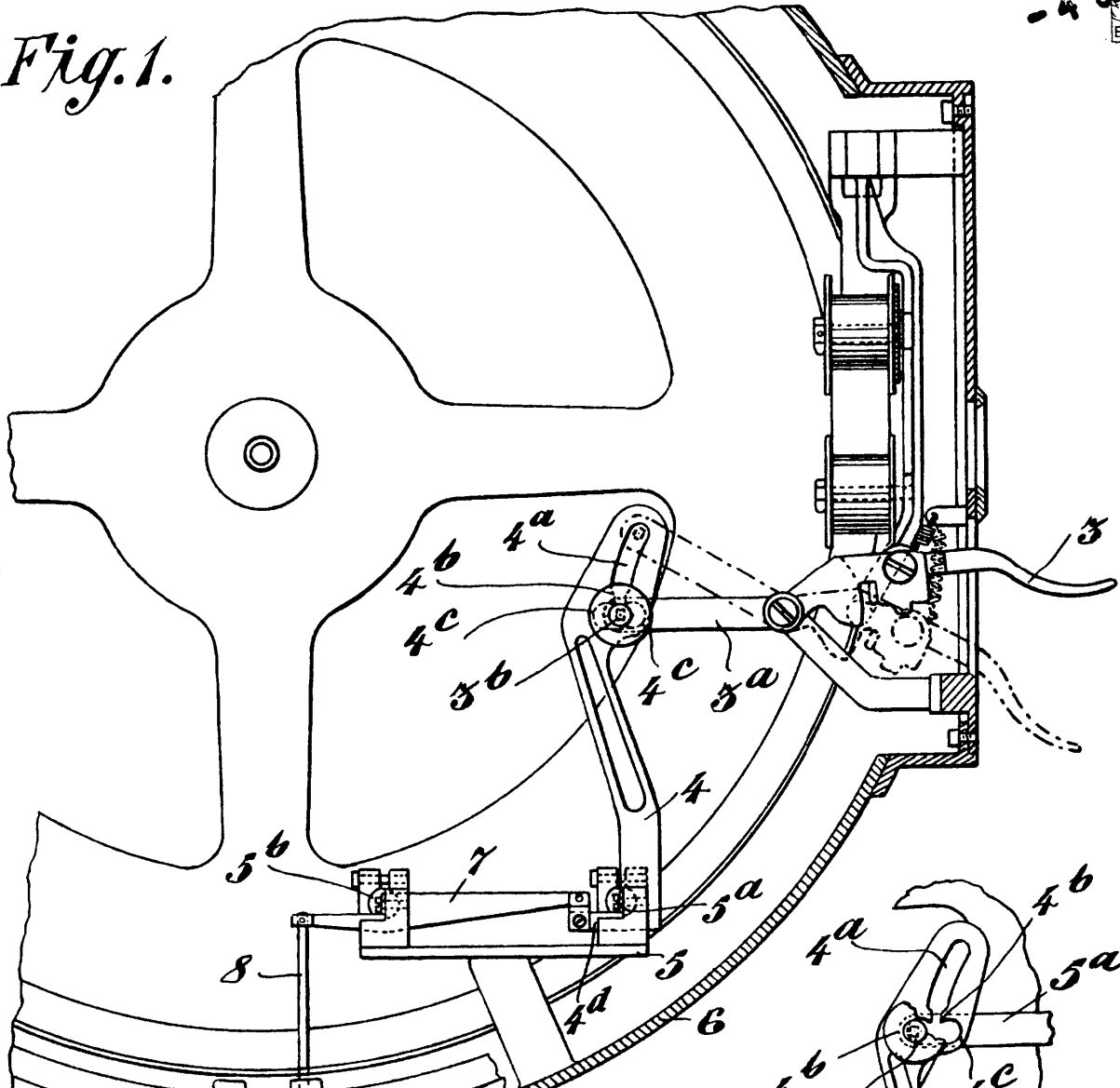

*Fig. 2.*

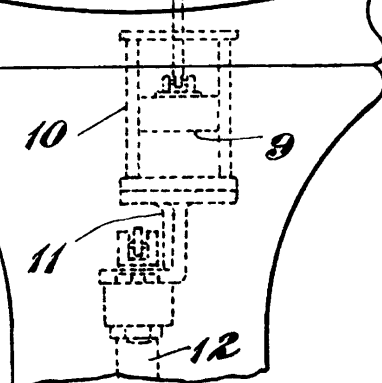
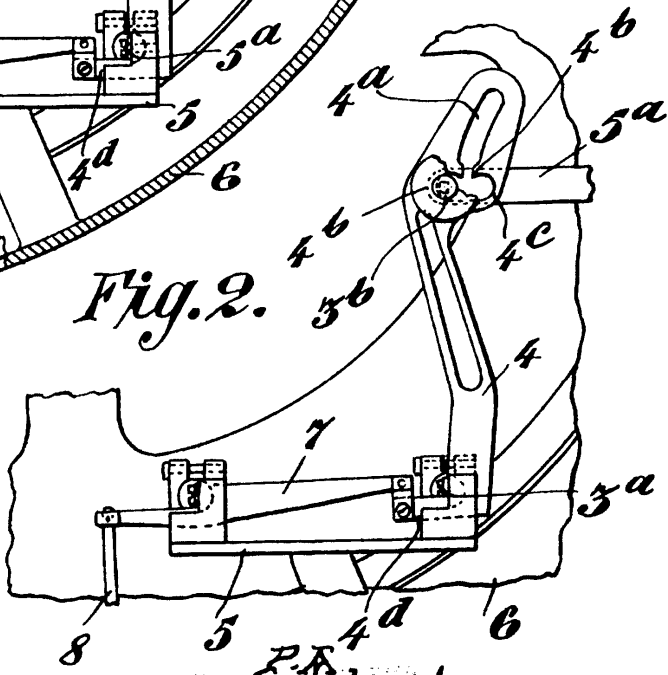

W. & P. AVERY, LTD.

*W. & P. Avery*