

118529

15



MODELO  
DE  
UTILIDAD

por "UN APARATO DE RADIO PERFECCIONADO", a favor de DON MIGUEL CASAS IBAÑEZ, de nacionalidad española, domiciliado en HOSPITALLET DE LLOBREGAT (Barcelona), Llansá, 69, 2º 4ª.

- . -

MEMORIA DESCRIPTIVA

El presente modelo de utilidad se refiere a un aparato de radio perfeccionado.

Más concretamente, en la invención se ha previsto un aparato de radio de tipo portátil, el cual presenta la

5. novedad de comprender una doble utilidad, una de ellas como aparato portátil propiamente dicho, y la otra que permite el uso del aparato como radio para vehículos automóviles.

Para ello se ha previsto una caja de forma

10. paralelepípedica recta rectangular que presenta en una

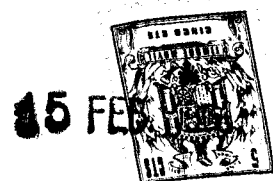

119599

de sus bases menores un dial rectangular o de otra forma, presentando a su vez una de las caras adyacentes a dicha base, otro dial, en posición cercana a la arista, de tal manera que en la posición acostada de la caja, se utiliza el dial de la base menor antedicha, y en la posición vertical de la caja, se usa el dial de la cara principal de la misma.

Con el fin de facilitar la explicación, se acompaña a la presente memoria descriptiva de una lámina de dibujos en la que se ha representado un caso de realización que se cita a título de ejemplo.

En los dibujos:

la figura 1, representa una vista en perspectiva del aparato, en posición vertical sobre una de sus bases menores.

la figura 2, muestra otra vista similar del aparato, en posición acostada sobre una de sus caras principales.

Haciendo referencia a las figuras, se aprecia en su realización un aparato de radio que presenta en una de sus bases 1, opuesta a la de apoyo, los mandos 2 y teclado 3, comprendiendo en dicha base un dial 4, mientras que en la cara adyacente 5, se ha previsto a su vez otro dial 6 igual al citado. Ambos diales permiten dos posiciones de servicio del aparato, tal como se aprecia en las figuras, correspondiendo la figura 1, a la posición



119589

normal de uso, mientras que la figura 2, es la posición de utilización en un vehículo.

5. El modelo, dentro de su esencialidad, puede ser llevado a la práctica en otras formas de realización que difieran en detalle de la indicada a título de ejemplo en la descripción y a las cuales alcanzará igualmente la protección que se recaba. Podrá, pues, construirse en cualquier forma y tamaño, con los materiales más adecuados, por quedar todo ello comprendido en el espíritu de las reivindicaciones.
- 10.

= . =

#### N O T A

Descrito el objeto y utilidad de la presente invención, lo que se declara como no divulgado ni practicado en España, comprende las siguientes reivindicaciones:

15. 1. Un aparato de radio perfeccionado, caracterizado esencialmente por el hecho de estar constituido por un cuerpo paralelepípedo recto rectangular, que presenta en una de sus bases menores, opuesta a la de apoyo, los mandos

15 FEB



119539

del aparato y un dial, mientras que en la cara principal adyacente a la base antedicha se ha previsto otro dial igual, situado hacia la arista común, permitiendo esta organización la utilización del aparato en posición vertical, y en posición acostada, tal como se dispone en los vehículos automóviles.

2. Un aparato de radio perfeccionado.

Según se describe y reivindica en la presente memoria que consta de 4 hojas, foliadas y escritas a máquina por una sola de sus caras, acompañadas de los dibujos reglamentarios.

10.

Madrid, a 15 FEB. 1936

p.a. JAIME ISERRA

*Iserra*



*Fig. 1*

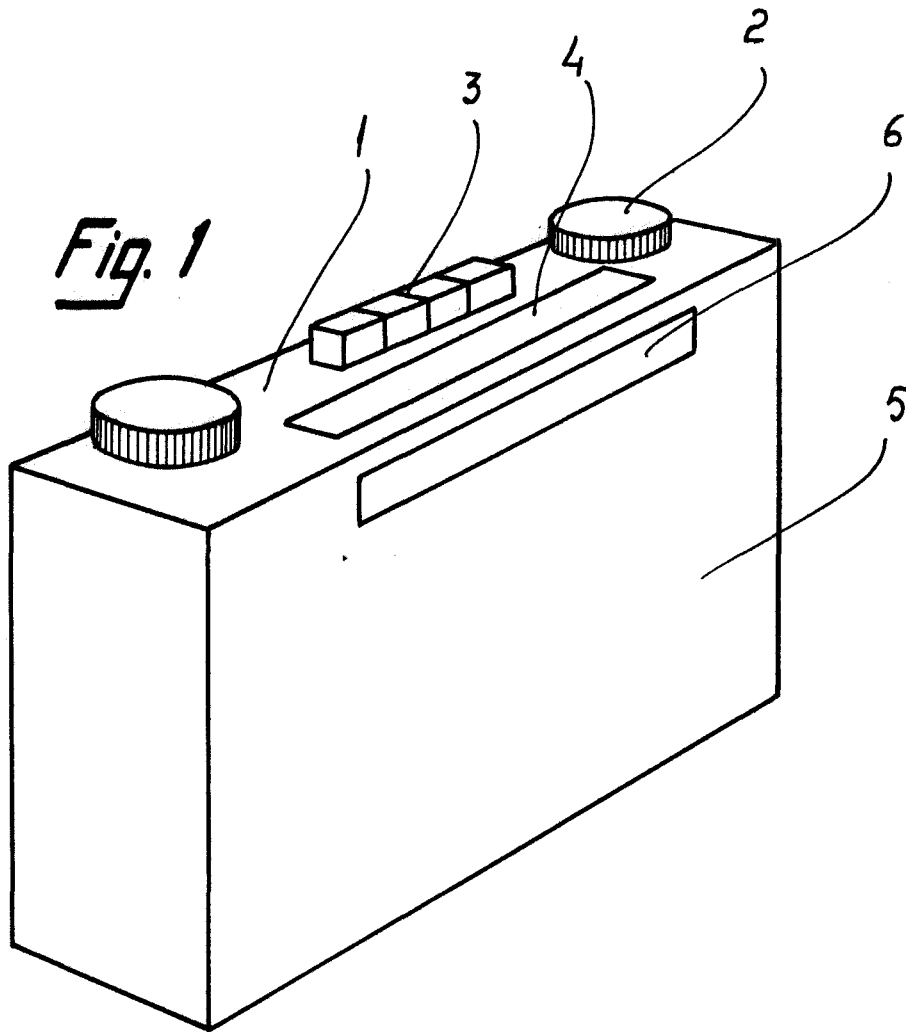

*Fig. 2*

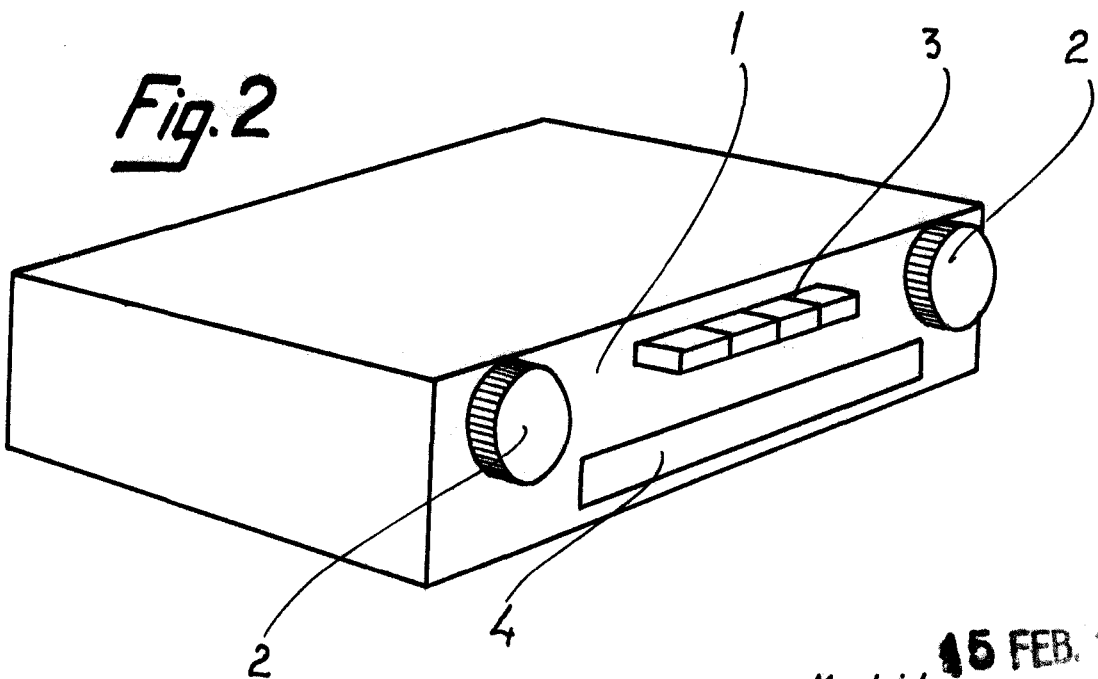

Madrid, 15 FEB. 1968  
p.p. Jaime Isern  
*Chaves*