



1 1 1 3

12

M O D E L O
D E
U T I L I D A D

para "UN REMOLQUE PERFECCIONADO PARA EMBARCACIONES", a favor
de DON GONZALO SANCHIS FONT, de nacionalidad española,
residente en BARCELONA, calle Pintor Mir 2.

= . =

MEMORIA DESCRIPTIVA

El presente modelo de utilidad se refiere a un
remolque perfeccionado para embarcaciones.

Más concretamente, en la invención se ha ideado un
remolque especialmente destinado para embarcaciones ligeras
de recreo, cuyo remolque presenta la novedad de comprender
los brazos de sustentación y centzaje de la nave en organiza-
ción articulada, al objeto de adaptarse perfectamente a los di-
versos tipos de cuadernas que definen la forma cóncava o conve-
xa del la superficie lateral de la embarcación.

5.

10.

La invención consiste en esencia, en que el brazo

119253 12 FEB



5. del remolque solidario del nervio central del mismo, presenta en su extremo libre otro brazo articulado, de menor longitud, estendo esta articulación formada por un embrague de bloqueo. El extremo libre del brazo móvil, presenta un elemento elástico para apoyo directo en la superficie de la embarcación, que evita el deterioro de la misma.

10. Con el fin de facilitar la información, se acompaña a la presente memoria descriptiva de una lámina de dibujos en la que se ha representado un caso de realización que se cita a título de ejemplo.

En los dibujos:

La figura 1, representa un detalle de la organización de la articulación del brazo del remolque.

15. La figura 2, es una vista esquemática del trabajo del remolque en el caso de una embarcación de costados convexos.

La figura 3, muestra otra vista similar para el caso de superficie cóncava.

20. Haciendo referencia a las figuras, se aprecia en su realización un remolque de cuyo nervio central 1, parten brazos 2, de soporte, dotados de articulación 3 extrema, para un segundo brazo 4, provisto de apoyo elástico 5.

25. La articulación 3, está integrada por dos ruedas dentadas frontalmente, 6 y 7, que constituyen un embrague de bloqueo de ambos brazos, merced al tornillo transversal 8 y tuerca de presión 9.

119553



5. El modelo, dentro de su esencialidad, puede ser llevado a la práctica en otras formas de realización que difieran en detalle de la indicada a título de ejemplo en la descripción, y a las cuales alcanzará igualmente la protección que se recaba. Podrá, pues, construirse en cualquier forma y tamaño, con los materiales más adecuados, por quedar todo ello comprendido en el espíritu de las reivindicaciones.

- . -

N O T A

10. Descrito el objeto y utilidad de la presente invención, lo que se declara como no divulgado ni practicado en España, lo comprendido en las siguientes reivindicaciones:

15. 1. Un remolque perfeccionado para embarcaciones, caracterizado esencialmente por el hecho de comprender los brazos solidarios del nervio central donde apoya la quila, un segundo brazo articulado, provisto en su extremo libre de una guarnición elástica para apoyo directo en el costado de la embarcación, estando la articulación antedicha formada por dos ruedas dentadas frontalmente que constituyen un embrague de bloqueo, mantenido en posición operativa por tornillo transversal y tuerca de presión.

20. 2. Un remolque perfeccionado para embarcaciones.

110553

12 FEB



Según se describe y reivindica en la presente memoria descriptiva que consta de cuatro hojas foliadas y escritas a máquina por una sola de sus caras, acompañadas de una lámina de dibujos.

Madrid, a 12 FEB 1966

p.a.

JAIME ISERN
P. P.

Jaime Isern

565611

Fig. 1

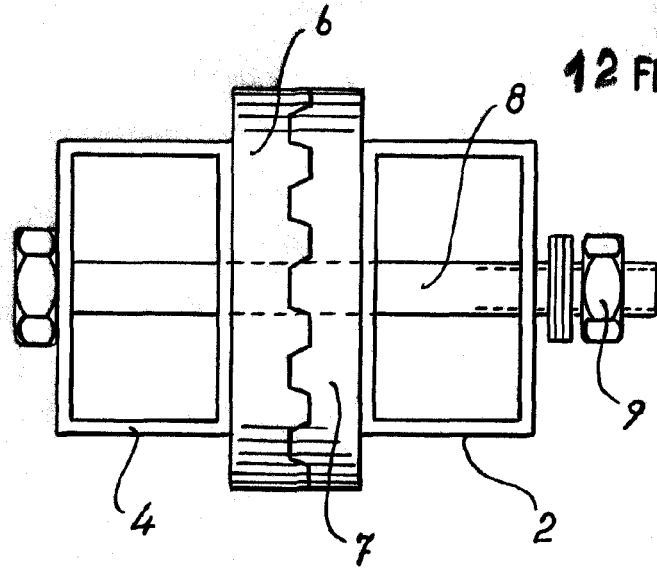

12 FEB



Fig. 2

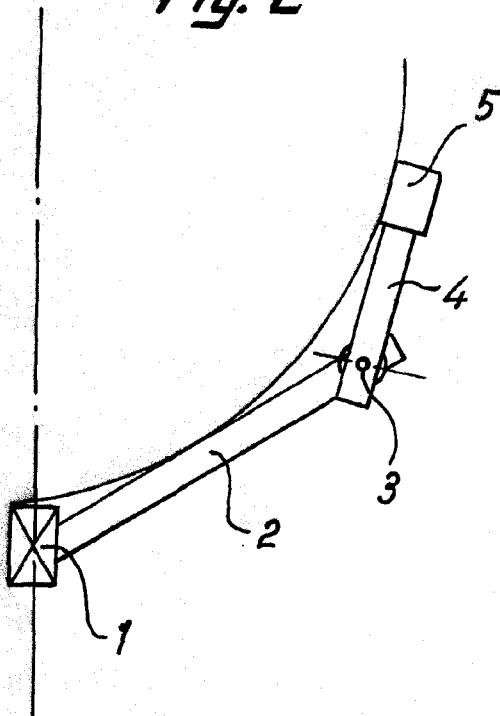
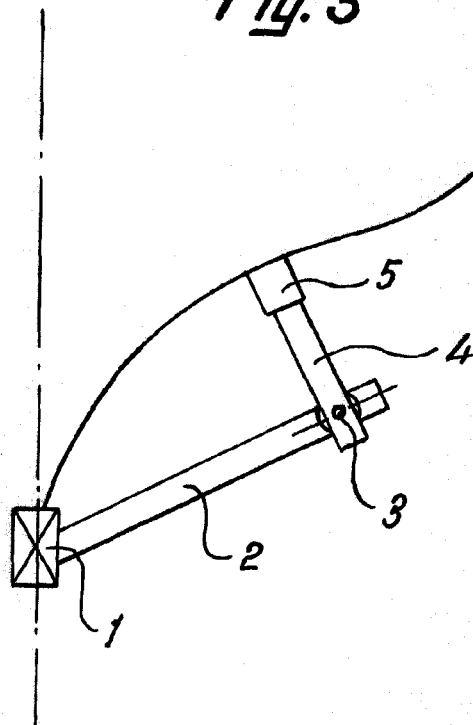

Fig. 3



12 FEB. 1964

Madrid,
p.p. Jaime Isern
[Signature]