



# MEMORIA DESCRIPTIVA

correspondiente a la solicitud de concesión de un...

## MODELO DE UTILIDAD

SOLICITANTE: D. EMILIO ORTEGA FERRER, de nacionalidad española.

RESIDENCIA: BENIMUSLEM (Valencia), calle Calvo -

Sotelo, núm. 1.-

ENUNCIADO: "VALVULA PERFECCIONADA PARA MOTORES"

gl/an

Prioridad: Patente ..... n.º ..... del .....



1

La invención a que se refiere la presente Memoria constituye una novedad industrial con características y ventajas que la hacen merecedora del privilegio de explotación exclusiva que por ella se solicita, de acuerdo con las prescripciones del Estatuto vigente sobre Propiedad Industrial de fecha 26 de Julio de 1.929, texto refundido publicado el 30 de Abril de 1.930.

5

10

Como es sabido, las valvulas conocidas para motores comprenden un vástago rematado por una cabeza que cierra un orificio practicado en la culata de los cilindros en función de gobernar el paso del combustible a la camara de combustión y la salida de gases hacia el escape.

15

20

Dichas valvulas están dotadas de un desplazamiento vertical dado por un árbol de levas al que se disponen vinculadas con auxilio de sendos resortes de expansión; pero puede asegurarse que presentan importantes deficiencias funcionales, sobre todo considerando que absorben un considerable porcentaje de la fuerza motriz necesaria para vencer la resistencia de los resortes combinados con aquellas, lo cual limita en definitiva el rendimiento útil del órgano motor disminuido complementariamente por las fuerzas de fricción que operan en sus distintos órganos.

25

30

La válvula para motores que constituye el objeto de la presente solicitud, se ha concebido especialmente para resolver los problemas inherentes a sus similares conocidos mediante una organización sencilla y economica, Por tanto, tiene la finalidad de simplificar no solo el proceso fabril de estos elementos, sino mejorar incluso y precisamente su actuación funcional bajo una nueva constitución - que le permite desarrollar con mayor precisión las funciones



1 que le son propias.

5 En tal sentido la válvula en cuestión viene caracterizada por estar constituida mediante un tubo estacionario que presenta una abertura parietal, comunicada con la camara de combustión a través de la culata, estando alojado en dicho tubo, con interposición de sendos anillos de estanqueidad, un segundo tubo cerrado por uno de sus extremos, - el cual experimenta desplazamientos axiales con relación al primero bajo la influencia del árbol de levas.

10 En una ulterior característica el citado tubo desplazable tiene practicada, a su vez, una abertura parietal, que lo comunica con la camara de combustión cada vez que dicha abertura coincide con la que corresponde al tubo estacionario quedando interrumpida esta comunicación cuando la pared del tubo desplazable cierra la abertura del tubo estacionario y viceversa en función de los desplazamientos que aquel experimenta.

15 Para ayudar a la comprensión de la idea expuesta, se ha confeccionado a título explicativo y sin caracter restrictivo alguno, una lámina de dibujos. Ilustra la presente Memoria como un ejemplo de realización del objeto que nos ocupa.

20 La figura 1ª corresponde a una sección transversal de una válvula para motores, obtenida según el invento. Como puede apreciarse está constituida mediante un tubo -1- o mediante una disposición de tubos -1- adyacentes entre sí, los cuales son estacionarios, pudiendo estar solidarizados sobre la culata -2- del cilindro del motor o bien quedar fijados sobre esta última por un procedimiento convencional.

25 Los citados tubos -1- presentan una abertura -3- que comuni

30



1 ca con la cámara de combustión a través de la culata -2-, -  
estando alojados en dichos tubos -1- con interposición de -  
anillos de estanqueidad otros tubos -4- cerrados por uno de  
5 sus extremos. Estos tubos internos -4- que, a su vez se ha-  
llan comunicados con la camara de combustión a través de la  
culata, experimentan desplazamientos axiales con relación a  
los tubos -1- bajo la influencia del árbol de levas que ac-  
ciona normalmente a las válvulas de un motor.

10 Finalmente la figura 2ª corresponde a una sec-  
ción longitudinal en planta de la válvula que se propone para  
motores. En efecto, según podemos comprobar el tubo o tubos  
exteriores -1- que la constituye presenta una abertura pa-  
rietal -3- a través de la que se comunica con la cámara de  
combustión por medio de la culata, pero con la particulari-  
15 dad de que los tubos desplazables -4- tienen practicada a -  
su vez otra abertura parietal -5- que comunica con la cáma-  
ra de combustión cada vez que esta abertura -5- coincide con  
la abertura -3- que corresponde a los tubos estacionarios -  
-1-.

20 Naturalmente la comunicación quedará interrumpi-  
da cuando la pared del tubo desplazable -4- cierre la aber-  
tura -3- del tubo estacionario -1- y viceversa en función -  
de los desplazamientos que el tubo -4- experimenta bajo la  
acción del eje -6- que le une al árbol de levas. El montaje  
25 entre los tubos estacionarios -1- y los tubos desplazables  
-4- por el interior de los primeros queda establecido con in-  
terposición de sendos anillos de estanqueidad de referencia  
-7-, mientras que los tubos estacionarios -1- se hallan pro-  
longados por sendas conducciones -8- que canalizan el combus-  
30 tible o los gases derivados de este último, según que la vál-



1 vula actue como admisora o expulsora en los ciclos que com-  
prende un motor de combustión.

5 En cualquier caso la realización industrial de  
la válvula descrita para motores, ofrece una serie de venta-  
jas decisivas. En efecto, su constitución a base de un tubo  
estacionario que, comunica con la camara de combustión a --  
través de la culata bajo el desplazamiento de un tubo inter-  
noaccionado por el árbol de levas, obedece a un proceso ele-  
10 mental de fabricación que no aumenta los costos habituales  
de producción permitiendo expender estos elementos, a pre-  
cios asequibles en el mercado.

15 Pero si consideramos ahora, que dicha organiza-  
ción de válvula mejora la actuación funcional de sus simila-  
res conocidas al presentar un accionamiento que no absorbe  
practicamente el esfuerzo motriz, sobre todo por carecer de  
muelles, mejorando además la canalización del combustible,  
con lo cual se perfecciona el rendimiento de un órgano motor,  
es evidente, que el modelo solicitado adquiere una utilidad  
práctica singular por el beneficio o efecto nuevo que apor-  
20 ta a la función a que se destina.

25 Hecha la descripción precedente, es necesario -  
añadir que los detalles de realización de la idea expuesta  
pueden variar sin que por ello cambie la esencia de la in-  
vención, que es la que se desprende de los parrafos que an-  
teceden y lo que se reivindica en la siguiente

N O T A

En resumen: El Modelo de Utilidad que se solicita  
ha de recaer sobre las reivindicaciones siguientes:

30 1ª.- VALVULA PERFECCIONADA PARA MOTORES, esencial-  
mente caracterizada por estar constituida mediante un conduc



410597

1 to estacionario que presenta una abertura parietal comunica-  
da con la cámara de combustión a través de la culata estando  
alojado en dicho conducto, con interposición de sendos ani-  
llos de estanqueidad, un tubo cerrado por uno de sus extre-  
5 mos, el cual experimenta desplazamientos axiales con realación  
al primero bajo la influencia del árbol de levas, pero con -  
la particularidad de que el citado tubo desplazable tiene --  
practicada, a su vez, una abertura parietal que lo comunica  
con la cámara de combustión cada vez que dicha abertura coin-  
10 cide con la que corresponde al conducto estacionario, quedand  
do interrumpida esta comunicación cuando la pared del tubo  
desplazable cierra la abertura del conducto estacionario y  
viceversa en función de los desplazamientos que aquel expe-  
rimenta.

15 2ª.- Se reivindica por último, como objeto sobre  
el que ha de recaer el Modelo de Utilidad que se solicita,  
por "VALVULA PERFECCIONADA PARA MOTORES".

20 Todo tal y como queda descrito y reivindicado en  
la presente Memoria que consta de seis hojas escritas a ma-  
quina por una sola cara y dibujos que se acompañan.

Madrid, 11 de febrero de 1.966

BERNARDO JUNGRIA  
P.P.

25

30



figura 1ª



figura 2ª



ESCALA VARIABLE

Madrid, 11 de Febrero de 1966

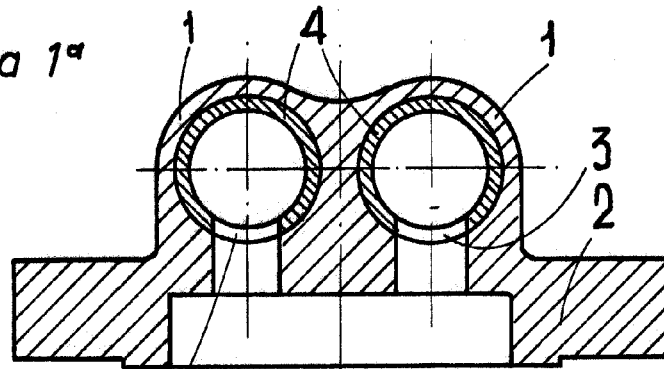
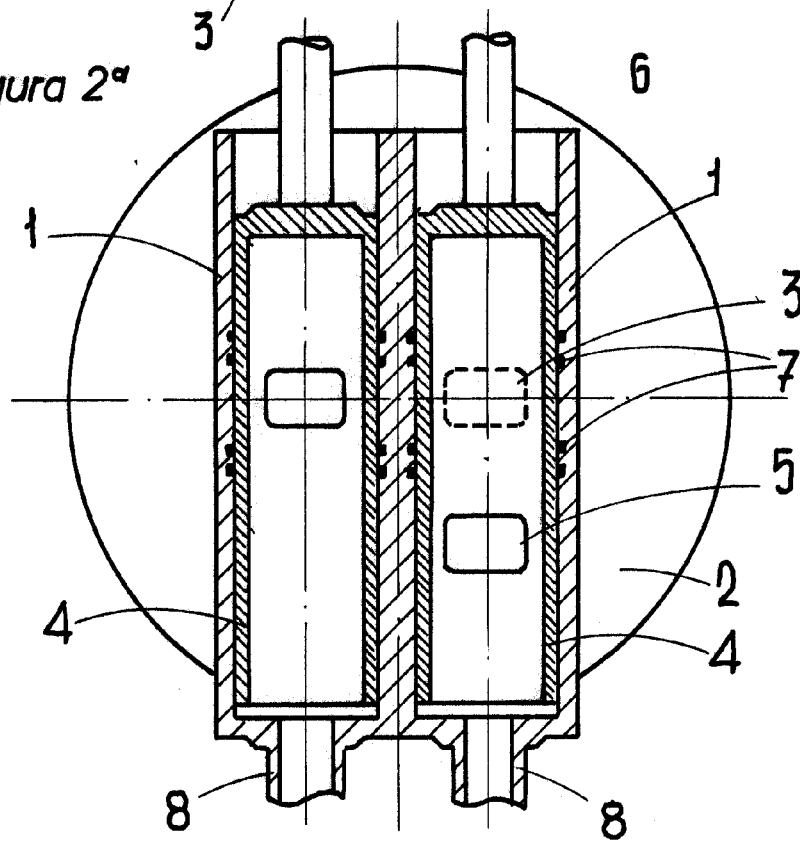
BERNARDO UNGRIA

P.P.