

110534

11 FEB



MEMORIA DESCRIPTIVA

que se acompaña a una solicitud de modelo de utilidad por veinte años, para España y sus Posesiones, por

EMBELLECEDOR PARA LA CARENA POSTERIOR DE MOTOCICLETAS DE RUEDA PEQUEÑA

Solicitante : D. Román BALLAZ EQUIZ
Nacionalidad : Española
Residencia : Pamplona
Domicilio : Iturralde y Suit nº 1.

119534
MEMORIA DESCRIPTIVA



El presente modelo de utilidad recae sobre un embellecedor para la carena posterior de motocicletas de rueda pequeña, dentro de la cual se aloja el motor.

5 Este dispositivo está constituido por cuatro piezas esencialmente: dos laterales iguales y simétricas, una pieza delantera de unión y otra pieza posterior, también de unión de ambas piezas laterales, todo ello en tubo metálico cromado, niquelado o sometido a cualquier tratamiento de protección y embellecimiento apropiados. Las piezas de
10 unión delantera y posterior son las que llevan los medios de acople a la máquina.

Para mejor comprensión de esta memoria, se acompaña una hoja de dibujos que muestra un despiece esencial del objeto de la invención, que debe tomarse a título meramente explicativo, no limitativo, ya que caben ciertas variaciones constructivas dentro del cuadro general de la invención sin que éste se altere.

15 De conformidad con dicha invención referida a los dibujos adjuntos, el dispositivo está compuesto por cuatro piezas esenciales, dos laterales simétricas, y las dos de unión, de los extremos.

20 Cada una de estas piezas laterales está formada por un primer tubo metálico que presenta un primer tramo frontal (4) que va recubierto por un cilindro de caucho o similar en buena parte de su longitud (9) y que termina en un apéndice tubular algo más estrecho de diámetro (8). A continuación, esta pieza presenta una acodadura redondeada a la que sigue un tramo recto (1) que después toma una amplia trayectoria formando una curva de gran radio (2) que por su extremo opuesto (3) se acoda formando un tramo
25
30

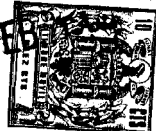

recto breve (5) hacia abajo, que termina en un vástago cilíndrico fileteado a rosca (6).

35

La otra pieza lateral es simétrica e idéntica a la descrita, y sus referencias se señalan en el plano con los mismos números con la adición de (').

40

Ambas piezas presentan un segundo tubo paralelo a las mismas, dispuesto en su parte superior (7-7') pero más corto, que va unido a las piezas base por medio de unas cortas varillas oblicuas, tal como se ve en el dibujo; este tubo, por su extremo delantero va soldado al tubo base antes descrito, y tras ascender en una breve curva, corre paralelo al mismo, pero termina antes de llegar al extremo final del otro tubo, llevando un remate embellecedor en su extremo libre.

45

Por la parte delantera, estos dos tubos que forman los laterales que bordean los costados de la carena de la motocicleta, van unidos a la máquina a través de un tubo recto (11) montado sobre dos orejetas metálicas (10) cada una de las cuales tiene una aleta a escuadra hacia fuera (12) con un agujero rasgado, para su acople.

50

Por la parte posterior, estos dos tubos se unen bajo la rueda de repuesto (si la lleva detrás la motocicleta, y si no, en un punto equivalente) a través de una pieza tubular (13) en forma de óvalo cortado por uno de sus lados, el interior, donde posee en cada extremo libre un doble juego de orejetas que forman un perfil curvo, de las cuales la exterior, que es algo más larga, tiene una perforación fileteada a rosca para recibir los tornillos de fijación (14). Este pieza posee dos perforaciones laterales (15) donde se introducen los vástagos fileteados a rosca (6) de las piezas laterales, antes descritas, y tras atravesarlas, se fijan mediante tuercas.

55

60

11 FEB 1953



119534

65

Finalmente, tras lo descrito sólo resta señalar que en la presente invención caben cuantas variantes de realización sean posibles sin que se altere el cuadro general de la misma, pudiéndose fabricar su objeto en toda clase de materiales, formas y tamaños apropiados, sin limitación.

- - - - -

70

NOTA - Descrito suficientemente lo que antecede sólo resta señalar que lo que se declara propio, nuevo y útil del solicitante es lo contenido en las siguientes:

REIVINDICACIONES

75

1 - Embellecedor para la carena posterior de motocicletas de rueda pequeña, caracterizado por estar compuesto, esencialmente, por cuatro piezas, dos que van junto al borde inferior de los costados de la carena de la motocicleta, y otras dos, una delantera y otra posterior, que unen entre sí a estas dos piezas, y que a su vez, sirven de unión del conjunto a la motocicleta.

80

2 - Embellecedor, según reivindicación 1ª caracterizado porque cada una de estas piezas laterales está formada por un primer tubo metálico que tiene un primer tramo frontal que va recubierto por un cilindro de caucho o similar en casi toda su extensión, y que termina en un apéndice tubular de diámetro algo más reducido; presentando esta

85

misma pieza lateral, tras el tramo frontal descrito, una acodadura redondeada a la que sigue un tramo recto que después describe una amplia curva de gran radio y por su extremo opuesto se acoda en ángulo redondeado, hacia abajo, que termina en un vástago cilíndrico fileteado a rosca.

90

11953



95

3 - Embellecedor, según reivindicaciones 1 y 2 caracterizado porque estas piezas laterales, que son iguales y simétricas, presentan un segundo tubo superior y paralelo a su pieza respectiva, algo más corto, unido a la pieza base mediante unas cortas varillas oblócuas, yendo este tubo superior soldado a la pieza tubular base, por el extremo delantero del mismo, y tras ascender formando una breve curva, corre paralelo al tubo inferior, pero termina antes de llegar al extremo final de éste, llevando en su terminal libre un embellecedor, que lo remata.

100

4 - Embellecedor, según reivindicaciones de 1 a 3 caracterizado porque estos dos tubos laterales, por su parte delantera van unidos a la máquina y entre sí a través de un corto tubo recto montado sobre dos orejetas metálicas cada una de las cuales tiene una aleta a escuadra, hacia fuera, con un agujero rasgado, para su acople a la máquina.

105

110

5 - Embellecedor, según reivindicaciones de 1 a 4 caracterizado porque por la parte posterior estos dos tubos laterales se unen y acoplan a la máquina a través de una pieza en forma de óvalo, cortado por un lado mayor, donde posee en cada extremo libre un doble juego de orejetas de las cuales la exterior es algo más larga y presenta en su plano una perforación fileteada a rosca para recibir los tornillos de fijación a la máquina; llevando esta misma pieza unas perforaciones que atraviesan el tubo de que está constituida, y en las que se introducen, atravesándola, los vástagos fileteados a rosca de las piezas laterales, antes descritas, fijándose mediante tuercas.

115

120

6 - EMBELLECEDOR PARA LA CARENA POSTERIOR DE MOTOCICLETAS DE RUEDA PEQUEÑA.

119534



Todo según va descrito en esta memoria que consta de seis hojas foliadas y mecanografiadas por una cara con un total de ciento veinticinco líneas y dibujo anexo.

125

Madrid 11 febrero, 1966

p.a.

115734

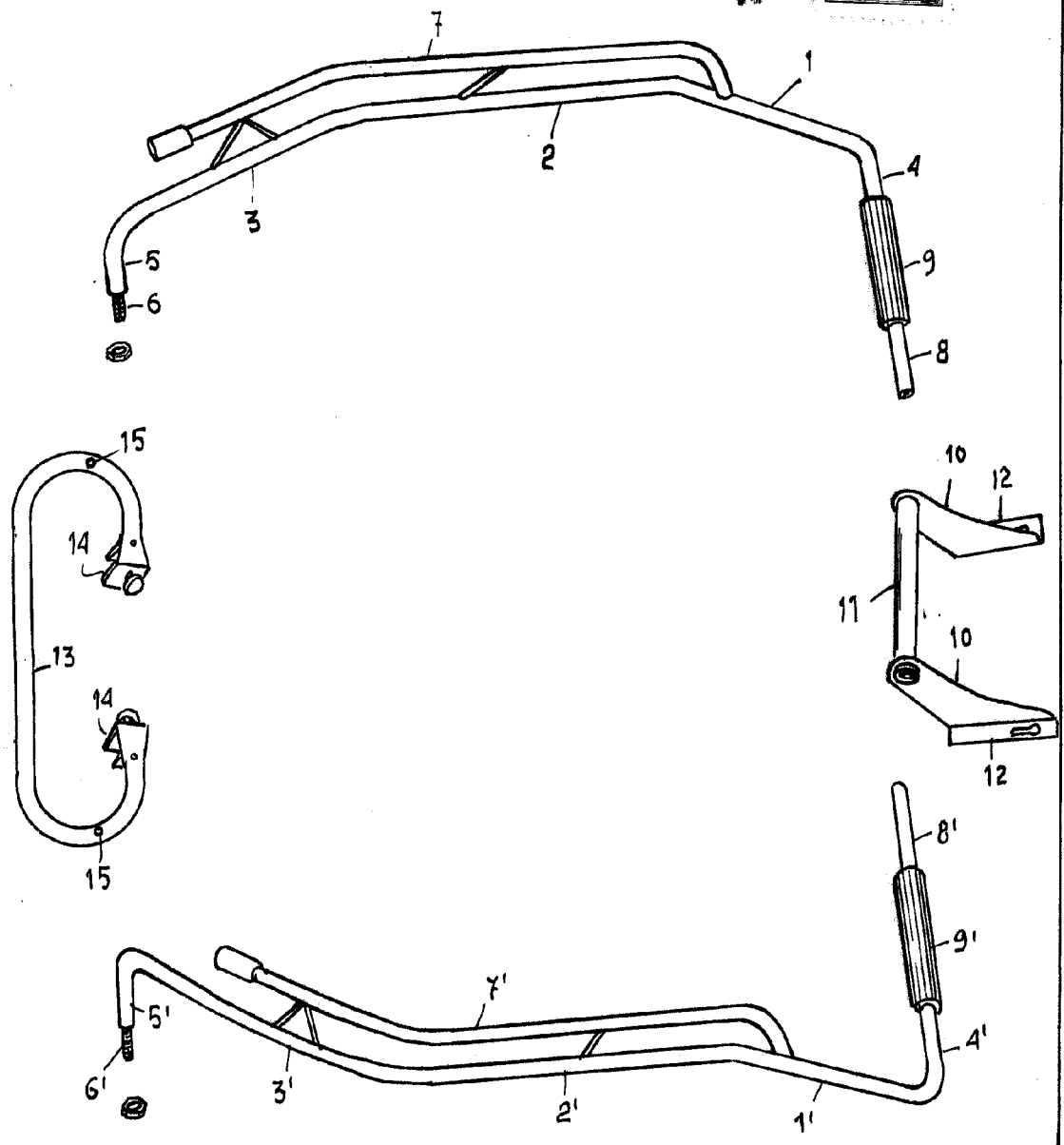

MADRID 11 Febrero 1906

ESCALA VARIABLE