



B. 1966

117515

- 2 -

que también podrá utilizarse para contener cualquier otro género de producto pastoso.

Posee como original característica el presente envase, el hecho de que cuando se ha consumido la mitad aproximada del

5. producto, se puede romper la estructura del mismo por su zona media, dando lugar a un nuevo envase de más cómodo manejo, llevando a tal efecto elementos que determinan la señalización del nivel a que se encuentra el producto, así como un simplificado sistema de corte de aquél.

10. Para mayor facilidad en las descripciones, nos vamos a referir a continuación a un dibujo que se adjunta a la presente memoria, y que a título de ejemplo no limitativo, representa un envase para productos pastosos realizado de acuerdo con el presente Modelo.

15. En dicho dibujo, la figura 1 es una sección longitudinal completa del envase en cuestión, según un plano de corte meridiano del mismo,

La figura 2 se corresponde con la propia sección longitudinal del mismo envase, tal y como entra en servicio.

20. La figura 3 muestra también una sección longitudinal de dicho envase, cuando una mitad del mismo se ha desechado.

Por último, la figura 4 se corresponde con una vista en perspectiva del mismo envase, mostrando los distintos elementos componentes de él.

25. Según tales figuras, el envase para productos pastosos objeto del presente Modelo, está constituido por un cuerpo principal cilíndrico -1-, abierto por sus dos bases, llevando en la inferior una caperuza -2-, deslizable a lo largo de las paredes internas del propio cuerpo -1-, llevando superiormente una lámina -3- que es la que actúa directamente contra el producto pastoso -4- contenido en el interior del cuerpo -1-, evitando que el mismo
- 30.



FEB 1966

119513

MODELO DE UTILIDAD

por 20 años

por "UN ENVASE PARA PRODUCTOS PASTOSOS", a favor de Finlandesa de Alimentación, S.A., de nacionalidad española, domiciliada en Barcelona, Loreto, 10, pral.

=====

MEMORIA DESCRIPTIVA

Este Modelo de utilidad se refiere a un nuevo tipo de envase, destinado esencialmente a la contención de productos pastosos, que aporta considerables mejoras, de orden funcional y práctico especialmente, sobre las diversas realizaciones de envases de tal tipo, ejecutados hasta el momento.

- 5.
- En efecto, es sabido que hoy en día son muy numerosos los productos pastosos que se vienen expendiendo en adecuados envases que por su constitución especial permiten el consumo del producto pastoso de una forma progresiva, Así, a tal efecto, son
10. diversas las realizaciones de envases, en los que la situación del producto en posición de uso se realiza a base de mecanismos más o menos complejos, dificultosos de fabricación y por tanto antieconómicos.

15. Por el actual Modelo de utilidad se da a conocer un nuevo envase, cuya aplicación preferente será la contención de productos pastosos de tipo alimenticio, como sobrasadas y similares, aun-



B. 1966

117815

que también podrá utilizarse para contener cualquier otro género de producto pastoso.

- Posee como original característica el presente envase, el hecho de que cuando se ha consumido la mitad aproximada del
5. producto, se puede romper la estructura del mismo por su zona media, dando lugar a un nuevo envase de más cómodo manejo, llevando a tal efecto elementos que determinan la señalización del nivel a que se encuentra el producto, así como un simplificado sistema de corte de aquél.
10. Para mayor facilidad en las descripciones, nos vamos a referir a continuación a un dibujo que se adjunta a la presente memoria, y que a título de ejemplo no limitativo, representa un envase para productos pastosos realizado de acuerdo con el presente Modelo.
15. En dicho dibujo, la figura 1 es una sección longitudinal completa del envase en cuestión, según un plano de corte meridiano del mismo,
- La figura 2 se corresponde con la propia sección longitudinal del mismo envase, tal y como entra en servicio.
20. La figura 3 muestra también una sección longitudinal de dicho envase, cuando una mitad del mismo se ha desechado.
- Por último, la figura 4 se corresponde con una vista en perspectiva del mismo envase, mostrando los distintos elementos componentes de él.
25. Según tales figuras, el envase para productos pastosos objeto del presente Modelo, está constituido por un cuerpo principal cilíndrico -1-, abierto por sus dos bases, llevando en la inferior una caperuza -2-, deslizable a lo largo de las paredes internas del propio cuerpo -1-, llevando superiormente una lámina
30. -3- que es la que actúa directamente contra el producto pastoso -4- contenido en el interior del cuerpo -1-, evitando que el mismo



1966

- 3 -

5. tome contacto con la caperuza -2-, que preferentemente será de material como cartón o similar. Lo propio sucede en la parte superior donde existe un tapón -5- y bajo él otra lámina -6-, asimismo discoidal como la -3-, también para evitar el contacto del producto -4- con dicho tapón -5-.

10. Es esencial en el presente Modelo que en la superficie del cuerpo -1-, hacia su mitad, exista una ranura o línea de debilitamiento -7- que posibilite su rasgado, existiendo internamente, a la altura de dicha ranura, otra lámina discoidal -8-, introducida entre el producto pastoso -4-, la cual una vez se ha consumido la mitad superior del producto asoma por la boca del cuerpo -1-, momento en el cual puede procederse a la rotura de la zona inferior del cuerpo -1-, quedando éste en la forma reseñada en la figura 3, que resulta mucho más fácil de manejo.

15. Por último, también se prevé en el actual Modelo que en la boca del cuerpo -1- exista un elemento filar -9- encargado de proceder al corte del producto por la zona deseada, de una forma simple, cómoda y eficaz.

20. Todo cuanto no afecte, altere, cambie o modifique la esencia del envase descrito, será variable a los efectos del actual Modelo.

N O T A.

Se reivindica como objeto de este registro por Modelo de utilidad:

25. 1.- Un envase para productos pastosos, caracterizado esencialmente por estar constituido por un cuerpo cilíndrico, abierto por sus dos bases, en la inferior de las cuales se sitúa una caperuza actuante contra el producto pastoso, con intermedio de una lámina discoidal de protección, al igual que una segunda lámina de protección superior, situada bajo el tapón del envase, existiendo
30. una tercera lámina discoidal intermedia, colocada hacia la mitad



B. 1966

- 4 -

119513

del interior del cuerpo principal, enrasada con una ranura debilitada externa practicada en la superficie del mismo, con el fin de que una vez se haya procedido al corte, mediante un elemento filar situado en la boca del mismo cuerpo, de la mitad superior

5. del contenido, asome esta lámina superiormente, pudiéndose efectuar entonces la rotura de la mitad inferior del envase.

Sean cuales fueren las circunstancias que concurren en la esencialidad del Modelo de utilidad definido en la anterior reivindicación, cuyo objeto es:

10. 2.- "UN ENVASE PARA PRODUCTOS PASTOSOS".

Consta la presente memoria de cuatro hojas foliadas, mecanografiadas por una sola cara y de los dibujos unidos a la misma.

Barcelona, - 3 FEB. 1966

15.

P.A. de Finlandesa de Alimentación, S.A.

MA

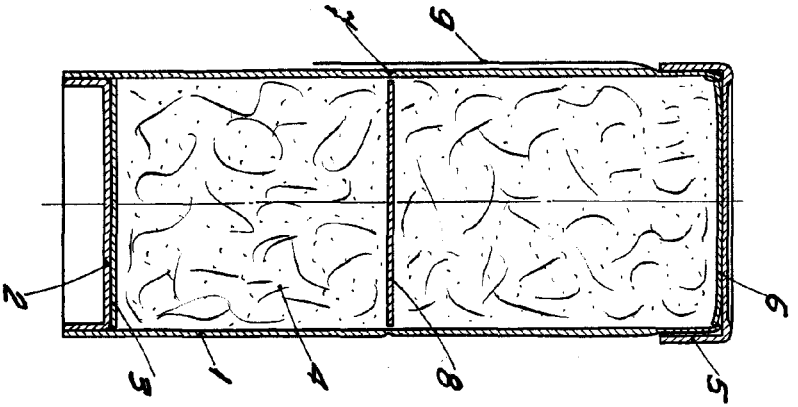

Fig. 1

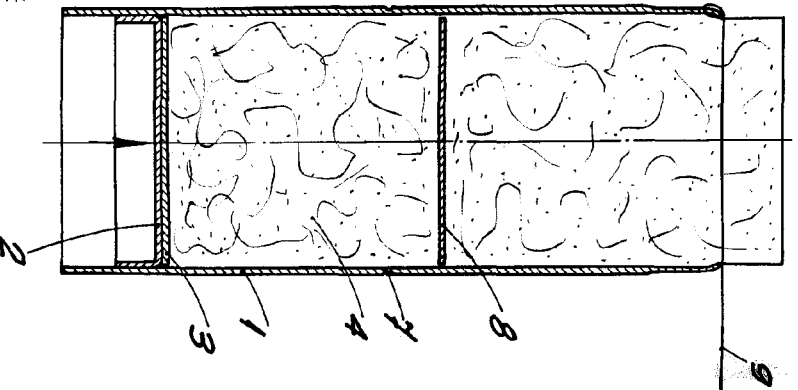

Fig. 2

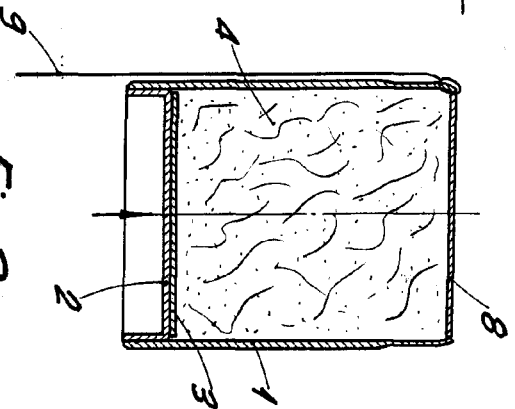

Fig. 3

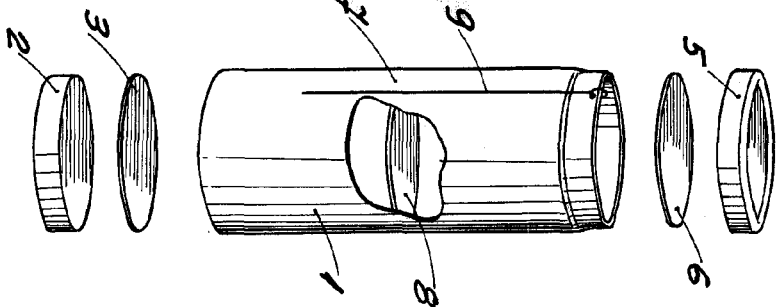

Fig. 4

BARCELONA FEB 1966
P. A.

ESCALA VARIABLE

