



EB. 1966

11 9499

MODELO DE UTILIDAD

por 20 años

por "UNA TAPA PERFECCIONADA PARA CAJAS DE JUGUETES", a favor de Ibérica Comercial, S.A., de nacionalidad española, domiciliada en Barcelona, Sicilia, 275-281.

=====

MEMORIA DESCRIPTIVA

Se refiere el presente Modelo de utilidad a una tapa, especialmente diseñada para su aplicación preferente a cajas de juguetes, que aporta sensibles mejoras de orden funcional y práctico especialmente, sobre todo lo conocido hasta el momento en

5. tapas para cajas de juguetes existentes.

En efecto, es sabido que la función primordial a desarrollar por la tapa de una caja es la de provocar el cierre correcto del conjunto. Hoy en día, se han utilizado asimismo dichas tapas para proceder a una determinada impresión sobre las mismas,

10. con el fin de lograr una señalización adecuada al artículo que contienen, especialmente cuando se trata de cajas para juguetes.

El actual Modelo viene a dar a conocer un nuevo tipo de tapa, aplicable a las referidas cajas de juguetes, que además de poseer la contextura adecuada para producir el cierre de la

15. caja, y permitir la impresión sobre la misma de las señalizaciones adecuadas al juguete que contiene, posee la originalidad de



EB. 1965

- 2 -

110479

ir dotada de un dispositivo que permite una determinada señalización complementaria, como pudiera ser la finalidad del regalo, la persona de la que proviene, etc.

- Además, el referido dispositivo permite también el
5. que, para el caso por ejemplo de muñecas, se pueda con un solo tipo de caja contener toda la gama de las mismas producidas por un propio fabricante, ya que sin más que variar la posición del dispositivo, puede hacerse visible el nombre de la muñeca o juguete que en su interior está contenido.
10. Para su mejor comprensión, y mayor facilidad en las descripciones, nos vamos a referir a continuación a un dibujo que se adjunta a la presente memoria y que representa, a título de ejemplo explicativo, no limitativo, una tapa perfeccionada para cajas de juguetes, realizada de conformidad con el actual
15. Modelo.
- En dicho dibujo, la figura 1 es una vista en perspectiva de la tapa en cuestión, en posición de servicio.
- La figura 2 se corresponde con otra vista en perspectiva de la misma tapa, totalmente despiezada para mostrar sus
20. distintos elementos componentes, mostrando tal y como ha de quedar acoplada en la caja para juguetes.
- Según tales figuras, la tapa perfeccionada para cajas de juguetes, objeto del presente Modelo está constituida por un
25. cuerpo prismático -1- en cuya superficie superior -2- existe una abertura -3- y cerca de ella un orificio -4-, quedando en la parte superior del lateral contiguo a dichas abertura -3- y orificio -4- una ventana apaisada -5-.
- Con tal disposición, un disco -6- ligeramente dentado en su periferia según -7- lleva un orificio central -8- que se
30. enfrenta con el -4- de la caja -1- y permite el acoplamiento de ambos mediante un remache -9- o cualquier otro medio de sujeción,



EB. 1966

- 3 -

119499

- que permita el libre giro de dicho disco en él. Este disco asoma parcialmente, tal y como se muestra en la figura 1, por la ventana -5- anteriormente referida desde la cual es accionable en giro, permitiendo que las diversas señalizaciones -10- impresas en el propio disco -6- asomen por la abertura -3- de la caja -1-, según la posición que se dé al mismo disco -6-.

- Como es comprensible, el referido dispositivo podrá ser aplicado igualmente a tapas de cajas que contengan objetos de regalo en general, así como que la caja -11- sobre la que ha de ir montada la susodicha tapa -1- llevará en correspondencia con la situación del disco -6- y demás elementos, bien un entrante -12- o bien un rebaje a lo largo de todo el lateral correspondiente, con el fin de permitir que el disco -6- pueda ser accionado libremente, sin roces con la caja -11-.

15. Todo cuanto no afecte, altere, cambie o modifique la esencia de la tapa descrita, será variable a los efectos del actual Modelo.

N O T A.

20. Se reivindica como objeto de este registro por Modelo de utilidad:

- 1.- Una tapa perfeccionada para cajas de juguetes, caracterizada esencialmente por estar constituida por un cuerpo prismático, en cuya superficie superior aparece una abertura transversal, y junto a ella un pequeño orificio encarable con el orificio central de un disco situado bajo dicha superficie superior, y dotado de un dentado periférico para su mejor manejo, así como de unas señalizaciones susceptibles de asomar alternativamente, según la posición de dicho disco, por la abertura referida, a cuyo efecto, el propio disco sale parcialmente al exterior a través de una ventana apaisada situada en el lateral correspondiente de la propia tapa.



EB. 1966

110499

- 4 -

Sean cuales fueren las circunstancias que concurren en la esencialidad del Modelo de utilidad definido en la anterior reivindicación, cuyo objeto es:

2.- "UNA TAPA PERFECCIONADA PARA CAJAS DE JUGUETES".

5. Consta la presente memoria de cuatro hojas foliadas, mecanografiadas por una sola cara y de los dibujos unidos a la misma.

Barcelona, - 1 FEB. 1966

P.A. de Ibérica Comercial, S.A.,

MA

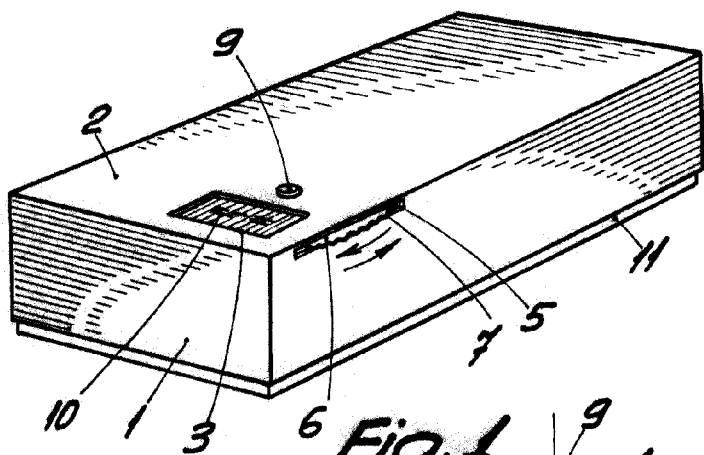

Fig. 1

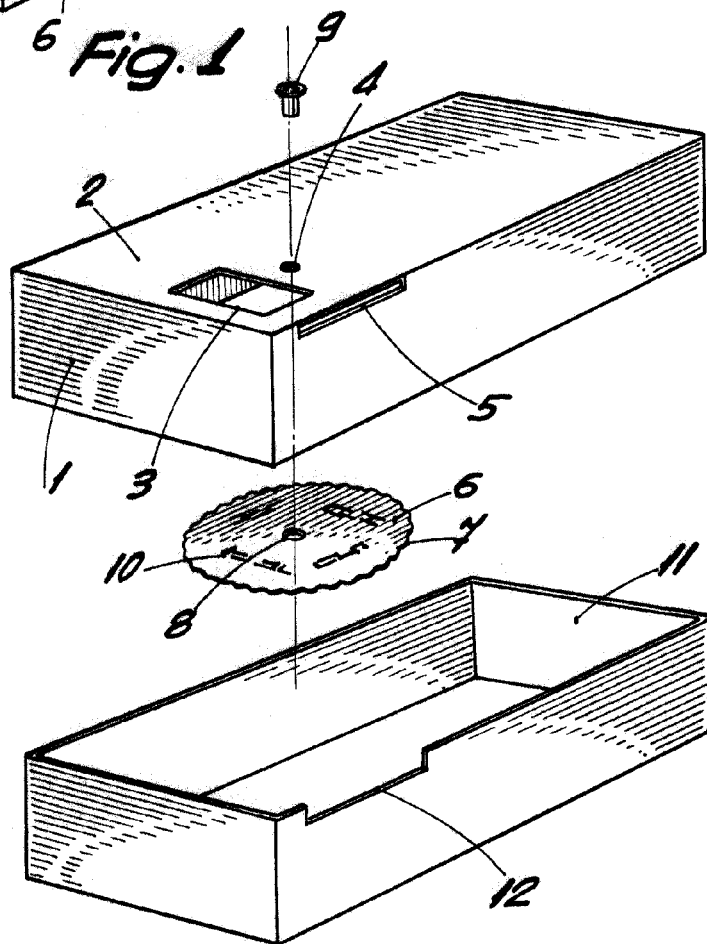

Fig. 2

BARCELONA, FEB. 1966  
P. A.

ESCALA VARIABLE