



1966

MODELO DE UTILIDAD

por 20 años

por "UN PUENTE PARA CERRADURAS", a favor de D. José JARDÍ Serralta, de nacionalidad española, domiciliado en PARETS DEL VALLES (Barcelona), Vía General Aranda, 9.

=====

MEMORIA DESCRIPTIVA

El presente Modelo de utilidad se refiere a un puente para cerraduras, cuya especial constitución le hace aportar considerables mejoras, de orden funcional y práctico especialmente, sobre las diversas realizaciones de puentes de tal tipo ejecutados hasta hoy día.

- 5.
- En efecto, es sabido que en la actualidad los puentes para cerraduras están constituidos por una placa laminar dispuesta en la cara opuesta en la caja envolvente a la de situación del pomo de la cerradura, efectuándose la sujeción de dicho puente a la referida caja envolvente mediante una serie de tornillos alojables en casquillos remachados en el interior de la propia cerradura. Esta ejecución indudablemente presenta diversos inconvenientes, entre los que puede citarse, en primer lugar, el hecho de que hay que proceder a la operación de remachado de los referidos casquillos, lo cual supone un mayor tiempo en la fabricación de una caja para cerraduras, amén del aspecto económico, que resulta tam-
- 10.
- 15.



FEB. 1966

11944

bién considerables. Por otra parte, la propia ejecución mentada, posee el inconveniente de la dificultad de situación de elementos y mecanismos en el interior de la propia caja envolvente, ya que quedan dificultados en numerosas ocasiones por la propia si-

5. tuación de los mentados casquillos.

Por el presente Modelo de utilidad se da a conocer un nuevo tipo de puente para cerraduras, que elimina de una forma total los inconvenientes referidos, a base de una realización de puente sumamente simple, y más económica que los tipos de puentes

10. actuales.

Para ello, elimina totalmente la colocación de casquillos remachados en el interior de la cerradura, lo que da lugar a conseguir un mayor espacio interior, sin obstáculos, para situar los mecanismos de la cerradura, no precisando tampoco de

15. ninguna operación especial en la fabricación de la caja de la cerradura, a la cual basta con practicarle en sus caras laterales unos agujeros para alojamiento de los tornillos que han de sujetar al puente, mediante aletas situadas a propósito en los extremos del mismo.

20. Para mayor facilidad en las descripciones y su mejor comprensión, nos vamos a referir a continuación a un dibujo que se adjunta a la presente memoria y que representa a título de ejemplo explicativo, no limitativo, un puente para cerraduras, realizado de conformidad con el actual Modelo.

25. En dicho dibujo, la figura 1 es una sección longitudinal completa del puente en cuestión, acoplado a una cerradura.

La figura 2 se corresponde con una sección transversal de la propia figura 1, según el plano de corte A-A de la misma.

Según tales figuras, el puente para cerraduras objeto
30. del presente Modelo está constituido por una placa laminar -1- dotada en sus extremos superior e inferior respectivamente de sen-



EB. 1966

119494

- 3 -

- das aletas -2- y -3- dobladas en ángulo recto, con el fin de alojarse en el interior de la cerradura bajo las caras laterales menores -4- y -5- de la caja -6- envolvente de la misma, llevando dichas aletas unos orificios -7- y -8-, por donde pasan sendos
5. tornillos -9- y -10- destinados a efectuar la sujeción de dicho puente por las aletas -2- y -3- precitadas.

Todo cuanto no afecte, altere, cambie o modifique la esencia del puente descrito, será variable a los efectos del actual Modelo.

10. N O T A.

Se reivindica como objeto de este registro por Modelo de utilidad:

- 1.- Un puente para cerraduras, caracterizado esencialmente por estar constituido por una placa laminar dotada de una o más aletas
15. dobladas en ángulo recto, que se alojan en el interior de la caja envolvente de la cerradura, concretamente superpuestas con las caras laterales de la misma, las cuales llevan unos agujeros de alojamiento de los tornillos de fijación entre la caja envolvente y las aletas precitadas.

20. Sean cuales fueren las circunstancias que concurren en la esencialidad del Modelo de utilidad definido en la anterior reivindicación, cuyo objeto es:

2.- "UN PUENTE PARA CERRADURAS".

- Consta la presente memoria de cuatro hojas foliadas, mecanografiadas por una sola cara y de los dibujos unidos a la mis-
- 25.



FEB. 1966

118484

- 4 -

ma.

Barcelona, - 1 FEB. 1966

P.A. de D. José JARDÍ Serralta,

MA

D. JOSÉ JARDÍ SERRALLA

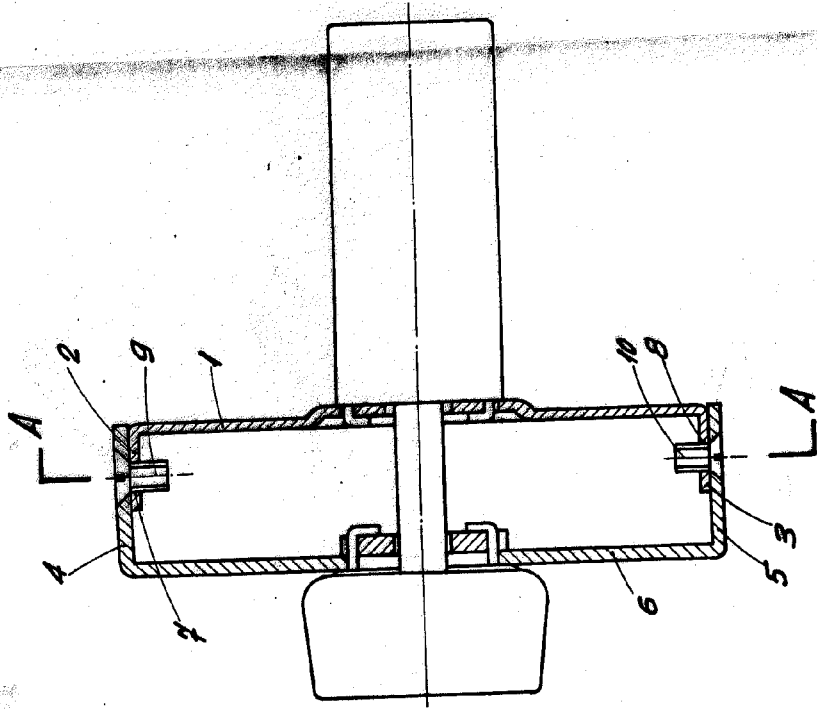

Fig. 1

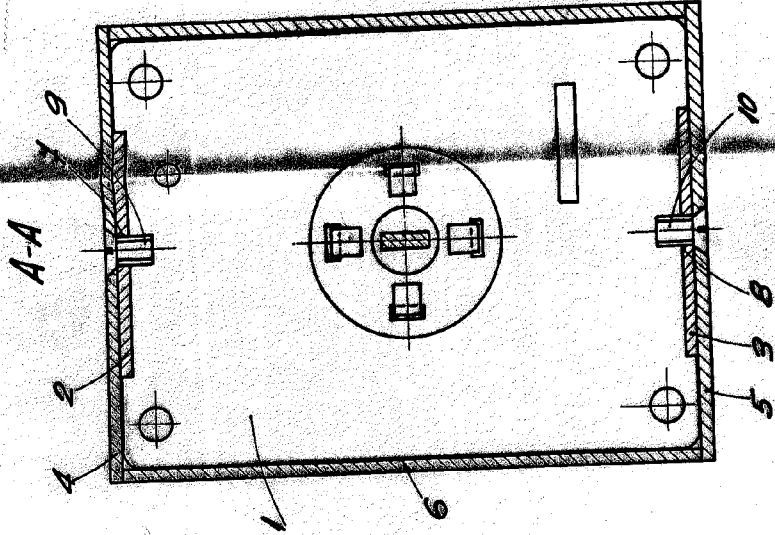

Fig. 2

NOVA SINCRA
1 FEB 1966
1 FEB 1966

BARCELONA 1 FEB 1966
P. A. *[Signature]*