

115487



29

P A T E N T E   D E   M O D E L O   D E   U T I L I D A D

por VEINTE AÑOS

a favor de D o n F e r m í n R O D R I G U E Z P é r e z  
de nacionalidad española, domiciliado en Barcelona, calle  
Campoamor, número 149. p o r :

" TUBO PERFECCIONADO "

M E M O R I A   D E S C R I P T I V A

1            El presente Modelo de Utilidad tiene por objeto, según  
se indica en su enunciado, un tubo perfeccionado, cuya caracte-  
rística esencial estriba en hallarse constituido por una  
cinta continua de un material laminar apropiado, como por ejem-  
5            plo, una plancha metálica de espesor adecuado, papel, cartón,  
etc., doblada en forma tubular, preferentemente formando una  
sección circular o aproximadamente circular, con sus bordes  
longitudinales superpuestos o no, pero no soldados entre sí,  
y recubierto con un a capa continua de material plástico extru-  
10            sionado, que puede ser flexible o rígido y opaco a transparente;

110487

29



y que queda solidarizado en todo su extensión a las paredes del anima tubular interior.

Los tubos formados a partir de un fleje o cinta metálica u otro material laminar apropiado, curvado en forma tubular y sin soldadura entre sus bordes longitudinales enfrentados o en contacto, pueden ser fabricados en longitudes indefinidas a precios de coste muy reducidos, pero carecen prácticamente de aplicaciones. Ahora bien, si el propio tubo indicado se recubre con una capa continua de material plástico, preferentemente rígido, se obtiene un artículo dotado de suficiente resistencia para ser utilizado en una multiplicidad de aplicaciones, especialmente en el ramo sanitario, muebles y decoración. Esta capa continua de material plástico, puede por otra parte, ser extrusionada directamente sobre el anima tubular interior con toda rapidez y precisión, utilizando máquinas de tipo conocido. Además, existe la posibilidad de realizar el recubrimiento exterior con un material plástico transparente, lo que permite alcanzar los más variados efectos al resultar el tubo interior visible que puede presentar diferentes coloraciones, o hallarse grabado o impreso en la forma que en cada caso se considere conveniente. Por último, para mejorar la adherencia y solidarización entre el ánima tubular interior, y el recubrimiento exterior de material plástico, puede prepararse convenientemente aquel con un adhesivo apropiado, antes de proceder a la realización del recubrimiento.

Con el único fin de aclarar cuanto queda expuesto, con la presente memoria se acompaña un dibujo, en el que, en forma esquemática, y, desde luego, sin caracter limitativo de ninguna clase, se ha representado un ejemplo concreto de realización práctica del tubo perfeccionado que se trata de registrar.

Tal como puede verse en el indicado dibujo, el tubo compres

118487



29 FND

de un ánima interior constituido por una cinta continua de material laminar 1, preferentemente un fleje o cinta metálica, doblado en forma tubular, adoptando una sección circular, aproximadamente circular, ovalada, poligonal u otra cualesquiera que se considere apropiada. En el ejemplo representado en el dibujo, los bordes longitudinales 2-3 del tubo constituido en la forma expuesta, se hallan superpuestos, pero sin ningún inconveniente estos bordes podrían también hallarse simplemente enfrentados, habiéndose establecido una separación mínima entre los mismos. En ningún caso resulta necesario soldar o solidarizar por otro sistema estos bordes entre sí. Finalmente, sobre esta ánima se halla extrusionado un recubrimiento tubular continuo 4, realizado a base de un material plástico de tipo cualesquiera apropiado, que se solidariza en toda su extensión a las paredes de aquella, si es necesario, por medio de un pegamento adecuado, que se coloca sobre el ánima antes de proceder a efectuar el recubrimiento.

Resta ya únicamente hacer constar de una manera general y expresa que, como se comprende y es lógico, en la realización práctica del tubo perfeccionado que ha quedado descrito, cabrá introducir todas aquellas adiciones y modificaciones de detalle que no afecten a lo que constituye la esencialidad del registro que se solicita.

N O T A

SE REIVINDICA:

1 - Tubo perfeccionado, caracterizado por hallarse constituido por una cinta continua de material laminar, doblada en forma tubular y con sus bordes longitudinales no solidarizados entre sí, recubierta con una capa continua de material extrusionado, formando una sección cerrada, que queda solida-

119487



rizado en toda su extensión a las paredes del ánima tubular interior.

2 - Tubo perfeccionado.

Consta la presente Memoria Descriptiva de cuatro hojas mecanografiadas, escritas por una sola cara numeradas del 1 al 4 y con sus líneas numeradas, a su vez, de cinco en cinco y de dibujos anexos.

Barcelona, 29 ENE. 1966

P. A.

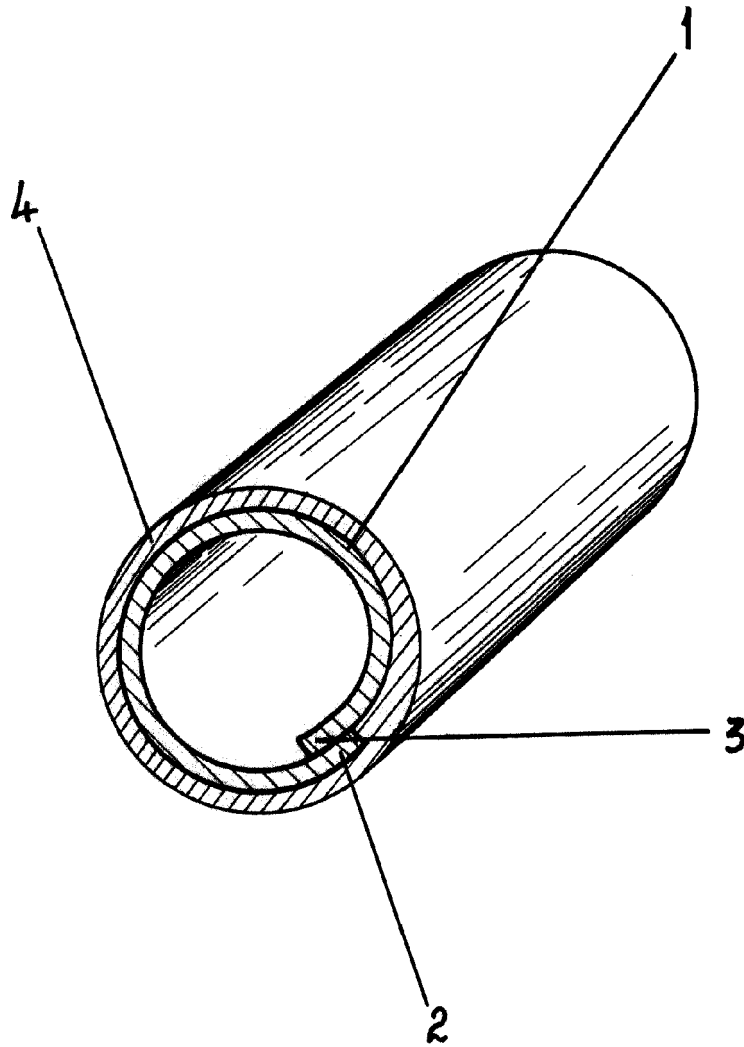

Barcelona, 29. Enero 1966  
P.A.

Escala variable