

11 9473

11 9473



MEMORIA DESCRIPTIVA

Correspondiente a la solicitud de registro de Modelo de Utilidad que, por veinte años, se solicita para España y sus Colonias, a favor de Don Benito MANSO ALONSO, de nacionalidad española, residente en San Sebastián, calle Iparraguirre nº 8-2º.

p o r

" SUPLEMENTO ROTULADO PARA PATAS DE MUEBLES DE MADERA "

El Modelo de Utilidad a que se refiere la presente Memoria está destinado a garantizar la explotación y la propiedad exclusivas, en España y sus Colonias, de un suplemento rotulado para patas de muebles de madera.

5

El suplemento que vamos a describir está previsto para ser

-2- 19473

10 FEB 1948



directamente incorporado a una pata de un mueble de madera, cualquiera que sea la sección de la misma, mediante la fuerza de introducción de un clavo de características especiales -- que forma parte del conjunto y que va montado de forma tal --
10 que permite un juego de rótula entre sus dos principales --- elementos, de los que uno sirve de asiento a la superficie -- inferior de la pata del mueble mientras que el otro descansa directamente sobre el suelo y está recubierto de un casqui-- llo metálico de cantos redondeados que facilita en grado su--
15 mo su deslizamiento y evitan que puedan dañarse, rayarse o -- deteriorarse los pisos de parquet o recubiertos de capas de plástico, moquetas, alfombras, etc.

Para mejor comprensión del objeto y sólo a título de ejemplo, adjuntamos una hoja de planos en la que, la fig. 1ª
20 representa la sección en alzado del conjunto del suplemento rotulado, la fig. 2ª representa su vista exterior también en alzado, y la fig. 3ª representa la vista en planta desde la parte superior.

Refiriéndonos a dicha hoja de planos, podemos ver que el
25 suplemento rotulado consiste esencialmente en un subconjunto integrado por un clavo (1) cuya superficie está transversalmente estriada y cuya cabeza plana resulta apoyada contra el fondo plano de un casquillo metálico (2) que eleva sus bor-- des redondeados para agrafarlos sobre la parte inferior de
30 una pieza de caucho blando (3) que adopta en general la forma de una semi-esfera convexa y que constituye el elemento -- "macho" de la rótula.

La citada pieza (3) está atravesada por un agujero cónico (4) cuya base menor inferior se acopla contra la cabeza del
35 clavo (1) que pasa por él, mientras que la base mayor de dicho agujero (4) queda orientada hacia arriba a fin de consen tir que el citado clavo (1) pueda, con cierta limitación, --



40 adoptar posiciones oblicuas en cualquier sentido con respec-
to al fondo del casquillo (2) que podemos considerar hori-
zontal por estar apoyado sobre el suelo.

45 El repetido clavo (1), pasa ajustado por el interior de
un agujero central practicado en el espesor de una pieza de
goma dura (5) que, en su base inferior posee una concavidad
esférica en la que se aloja la zona superior, también esfé-
rica de la pieza (3), constituyendo por tanto la dicha pie-
za de goma dura (5) el elemento "hembra" de la rótula y pre-
sentando su base superior perfectamente plana para ofrecer
asiento a la pata de madera (6), en la que se introduce for-
zado el extremo del clavo (1).

50 En la hoja de planos que adjuntamos hemos presentado un
ejemplo de realización en el que, por ser cuadrada la pata
de madera, el perímetro de la pieza "hembra" (5) es también
cuadrado, pero esta circunstancia puede ser alterada a fin
de adaptarse, en su caso, a la forma circular de una pata -
55 redonda, ovalada, etc.

La ventaja que presenta ~~la~~ disposición rotulada del su-
plemento que hemos detallado es la de que, la base de con-
tacto contra el suelo del casquillo metálico (2), puede per-
manecer apoyada sobre el mismo aún en el caso de que la pa-
60 ta de madera no sea perfectamente vertical, siendo absorbi-
das estas desviaciones por el juego deslizante entre las --
piezas "macho" (3) y "hembra" (5) consentido por el montaje
elástico del clavo (1).

65 Podrán variar las circunstancias de tamaño, forma y ma-
terial particularmente referidas a cada uno de los elemen-
tos que integran el conjunto, en el que podrá ser variado -
todo aquello que no suponga alteración de la esencialidad -
del objeto expuesto en la pasada descripción, la cual debe-
rá ser tomada en su más ámplio sentido y no como una limita



70 ción de posibilidades de realización.

N O T A

EN RESUMEN: El Modelo de Utilidad que, por veinte años, se solicita para España y sus Colonias, ha de recaer sobre las siguientes reivindicaciones:

75 1ª.- "SUPLEMENTO ROTULADO PARA PATAS DE MUEBLES DE MADE-
RA", caracterizado por un clavo cuya superficie está trans-
versalmente estriada y cuya cabeza plana resulta apoyada --
contra el fondo plano de un casquillo metálico que eleva --
sus bordes redondeados para agrafarlos sobre la parte infe-
80 rior de una pieza de material elástico blanco que adopta en
general la forma de una semi-esfera convexa y que constitu-
ye el elemento "macho" de la rótula, cuya pieza "macho" es-
tá atravesada por un agujero cónico cuya base menor infe---
rior se acopla contra la cabeza del clavo que pasa por él,
85 mientras que la base mayor queda orientada hacia arriba a -
fin de consentir que, el citado clavo pueda, con cierta li-
mitaci'ón, adoptar posiciones oblicuas en cualquier sentido
con respecto al fondo del casquillo metálico.

90 2ª.- "SUPLEMENTO ROTULADO PARA PATAS DE MUEBLES DE MADE-
RA", según la reivindicación 1ª, caracterizado porque el --
cuerpo del clavo estriado pasa ajustado por el interior de
un agujero central realizado en el espesor de una pieza de
material elástico endurecido que, en su base inferior posee
una concavidad esférica que constituye el elemento "hembra"
95 de la rótula que admite en su interior el elemento "macho"
de material blando y que presenta su base superior perfecta-
mente plana para ofrecer asiento a la pata de madera en la
que se introduce, forzado, el extremo del citado clavo, ---
mientras que el perímetro del repetido elemento "hembra" se
adaptará si es necesario a la configuración de la sección -
100 de la pata.



3ª.- Por último, se reivindica el objeto sobre el cual --
ha de recaer el Modelo de Utilidad que, por veinte años, se
solicita para España y sus Colonias,-----

p o r

105

" SUPLEMENTO ROTULADO PARA PATAS DE MUEBLES DE MADERA "

Todo conforme queda expresado en la presente Memoria des-
criptiva que, consta de cinco hojas escritas a máquina por --
una sólo cara y dibujos que se acompañan.

Madrid, a 10 de Febrero de 1.966

P.A.,
ANTONIO ABICHA
P.P.

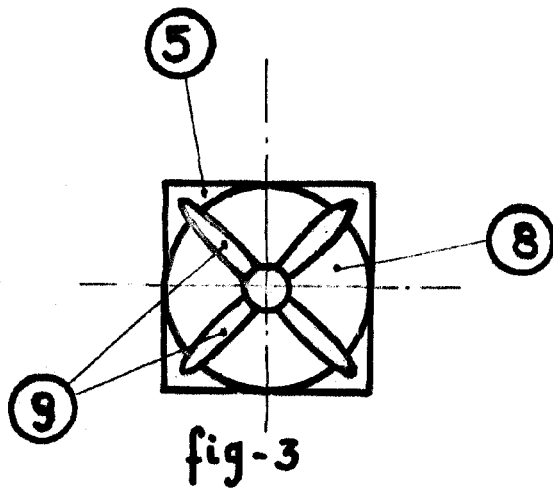
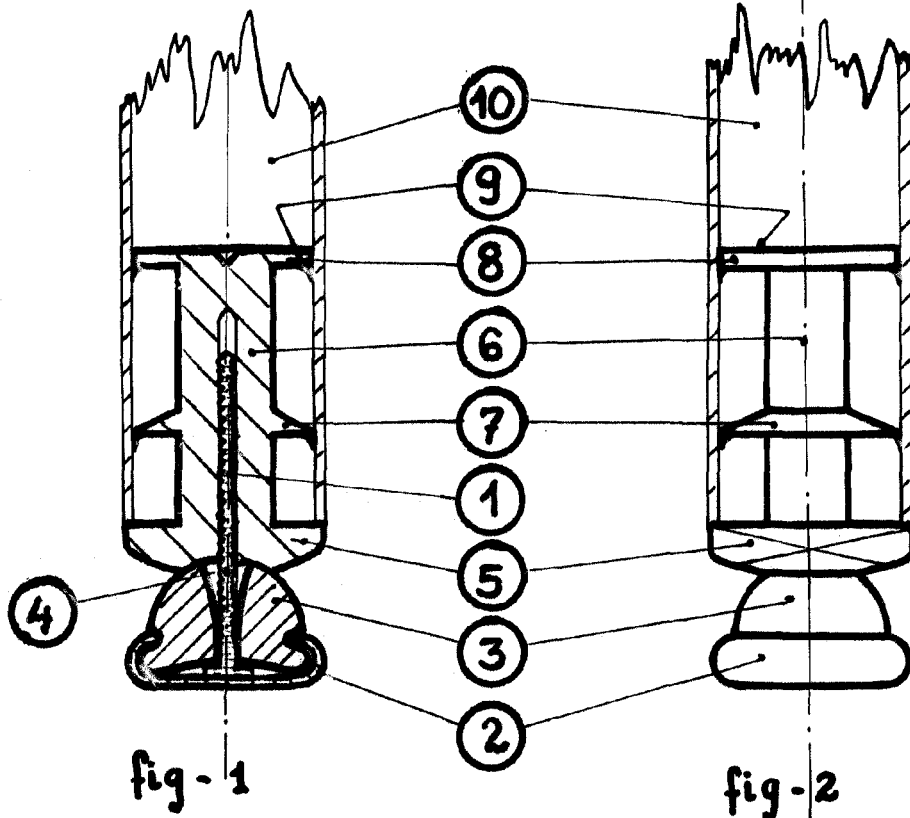

Escala Variable.
Madrid, 19 Febrero 1966.

P.A.-

[Handwritten signature]