



1966

9406

MODELO DE UTILIDAD

por 20 años

por "UNA MAQUINA SELLADORA DE BOLSAS", a favor de D. Hans E. BAHR, de nacionalidad española, domiciliado en SABADELL (Barcelona), Carretera de Sabadell a Mollet, Km. 2.

=====

MEMORIA DESCRIPTIVA

Se refiere el presente Modelo de utilidad a una máquina selladora de bolsas, preferentemente de las de material plástico, corrientemente utilizadas para uso doméstico, que aporta considerables mejoras de orden práctico en especial,

5. sobre todo lo conocido hasta el momento en tal sentido.

En efecto, como es sabido son muy numerosos los artículos como víveres, pescado, embutidos, etc., que se desea normalmente conservar o empaquetar, almacenándolos en bolsitas a medida. Asimismo son numerosos los víveres de índole perecedera que resultan difíciles de conservar aún incluso en un frigorífico, por lo que éstos también se ven precisados de tener que ser alojados en el interior de una bolsita apropiada.

10.

Esta necesidad obliga pues a que para uso doméstico el ama de casa deba poseer un cierto número de bolsitas de plástico para poder ir utilizando según los casos que se presenten.

15.

Por el presente Modelo de utilidad se da a conocer



ME 1966

- 2 -

una nueva máquina selladora de bolsas, sumamente práctica para uso doméstico, ya que permite que el ama de casa pueda ella misma fácil y rápidamente confeccionar envases sumamente higiénicos y herméticos.

5. Otra importante ventaja dimanante de la presente máquina es que al sellar las provisiones se puede aprovechar el espacio en la nevera o similar más eficientemente, y en el caso donde se dispone de una instalación frigorífica pueden incluso congelarse comidas ya preparadas y así envasadas.
10. En esencia, la presente máquina está constituida por un cuerpo prismático, en cuyo interior existe un rollo o carrete de polietileno el cual se va extrayendo haciéndolo pasar por el cabezal de la máquina, y cuyo cabezal es el encargado de proceder al sellado de las bolsas.
15. Para mayor facilidad en las descripciones, nos vamos a referir a continuación a un dibujo que se adjunta a la presente memoria y que representa a título de ejemplo explicativo, no limitativo, una máquina selladora de bolsas realizada de conformidad con el presente Modelo.
20. En dicho dibujo, la figura 1 es una vista en perspectiva de la máquina en cuestión, mostrando tal y como se procede al sellado de las bolsas.
- La figura 2 representa otra vista en perspectiva de la máquina, antes de proceder a la operación de sellado.
25. Según tales figuras, la máquina selladora de bolsas objeto del presente Modelo está constituida esencialmente por una carcasa o caja prismática -1-, por cuya pared trasera, y superiormente, va articulada por -2- una tapa asimismo en forma de placa -3- con una aleta superior -4- que facilite el manejo de dicha tapa.
30. nejo de dicha tapa.

Es esencial en el presente Modelo que bajo la aleta



1966

- 3 -

- 4- referida exista un cabezal -5- portador de unos elementos de calentamiento -6-, que son los encargados de proceder por impulsos eléctricos al sellado de la bolsa, la cual se conforma a base de un rollo de polietileno que se encuentra alojado
5. en el interior de la caja -1- y que sale al exterior a través del cabezal referido, efectuándose el sellado mentado a base de impulsos de calentamiento, con el manejo de la tapa -3- por medio de su aleta -4-.

- Como se comprende, tal disposición resulta en extremo simplificada, ya que incluso la máquina no precisa un calentamiento previo por trabajar como se ha mencionado a impulsos eléctricos de calentamiento, cada vez que se prensa la tapa -3- sobre la zona de apoyo de la bolsa -7-.
- 10.

- Se prevé también en el presente Modelo que el cabezal -5- lleve interiormente un elemento de corte, para una mayor rapidez en la confección de una bolsa.
- 15.

Todo cuanto no afecte, altere, cambie o modifique la esencia de la máquina descrita, será variable a los efectos del actual Modelo.

20. N O T A.

Se reivindica como objeto de este registro por Modelo de utilidad:

- 1.- Una máquina selladora de bolsas, caracterizada esencialmente por estar constituida por una caja prismática, en cuya zona
25. trasera se articula una tapa superior laminar, dotada de una aleta de manejo, bajo la cual va dispuesto un cabezal que al presionar dicha aleta hacia abajo transmite impulsos eléctricos de calentamiento contra la zona que se le enfrenta de un rollo de plástico alojado en la caja inferior de la máquina y
30. saliente al exterior de la misma, cuando se desea proceder al sellado de una bolsa.



ENE 1966

- 4 -

Sean cuales fueren las circunstancias que concurran en la esencialidad del Modelo de utilidad definido en la anterior reivindicación, cuyo objeto es:

2.- "UNA MAQUINA SELIADORA DE BOLSAS".

5. Consta la presente memoria de cuatro hojas foliadas, mecanografiadas por una sola cara y de los dibujos unidos a la misma.

Barcelona, 27 ENE 1966

P.A. de D. Hans E. BEHR,

mo.

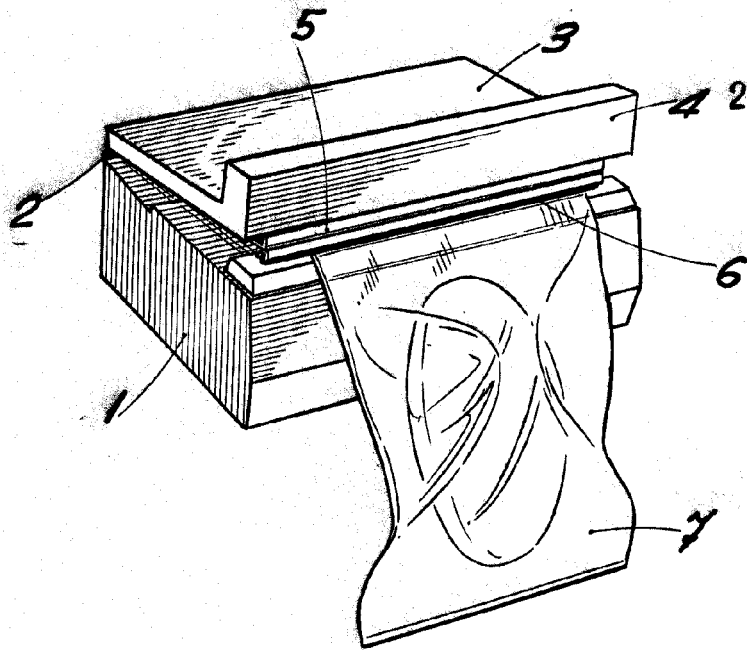

Fig. 1

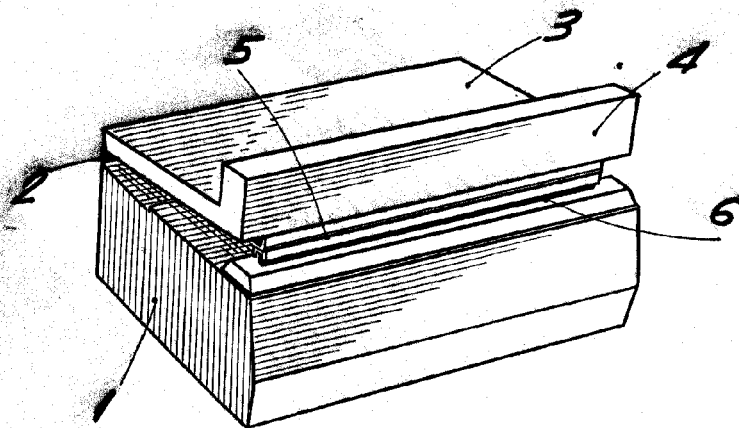

Fig. 2

BARCELONA, 27 ENE. 1966
P. A.

ESCALA VARIABLE