



119364

1936

MODELO DE UTILIDAD  
por 20 años

a favor de PALFER, S.A., sociedad Española, residente en Barcelona y domiciliada en la calle Virgili, nº 24, - - - -  
por: "MUEBLE METALICO PERFECCIONADO".-----

MEMORIA DESCRIPTIVA

La principal característica del nuevo mueble metálico perfeccionado que se trata de Patentar y cuya descripción, en lo que tiene de esencial es objeto de ésta Memoria consiste en que todas sus paredes, se hallan constituidas por simples planchas planas dobladas por sus extremos laterales formando pestañas de apoyo y sujeción mutua mediante orificios que permiten una unión a base de pernos, roblones o espigones roscados y dejando la parte anterior libre para la colocación de puertas, estantes horizontales o compartimentos verticales según la clase de mueble que se quiera obtener, y todas ellas quedan enlazadas con dos marcos formados por tubos de sección rectangular que son los que dan solidez y traban todo el conjunto,

La fabricación de muebles según las características del nuevo Modelo que venimos describiendo presenta innumerables ventajas sobre los métodos hoy utilizados ya que permite una gran sencillez de ejecución, una robustez insuperables de los productos obtenidos y una solidez perfecta de las uniones y ensambles conseguidos, todo ello

1219304



20. con la máxima sencillez de medios, materiales y procedimientos utilizados.

Hay que tener en cuenta que si los muebles metálicos se fabrican partiendo y utilizando únicamente planchas planas que se unen por cualquiera de los medios conocidos: soldadura, roblonado, troquelado u otros, se puede lograr sencillez y rapidez de producción, pero siempre en detrimento de la solidez de los productos obtenidos. Si, en cambio, para obtener una mayor solidez, utilizamos perfiles intermedios de union y enlace entre las planchas que constituyen los diversos paneles, la compra, preparación y utilización de dichos perfiles intermedios, encarece el producto y aumenta la mano de obra necesaria para obtenerlo.

En definitiva podemos definir el nuevo Modelo como un mueble metálico perfeccionado que consiste en un armazón constituido por sus superficies superior, interior y paredes posterior y laterales, capaz de ser provisto por la parte delantera de puertas o compartimentos verticales u horizontales y cuya construcción se ha obtenido por simple union de las pestañas extremas que se producen al doblar en ángulo recto, una o dos veces, los perfiles laterales de planchas, que se enlazan todas con dos marcos constituidos por tubos de sección rectangular que dan solidez y traban todo el conjunto, y proveer, eventualmente, de patas de sustentación al conjunto del mueble obtenido.

Sin que ello signifique restricción alguna en el alcance de la protección legal solicitada y únicamente a título de ejemplo ilustrativo y no limitativo, en lo que sigue y en los planos adjuntos nos referiremos a un caso muy concreto de industrialización del nuevo Modelo.

En la figura primera se representa en perspectiva la parte superior del armazón del nuevo Modelo constituida

112364



55. por una plancha -1- sostenido por un marco tubular de seccion rectangular de paredes laterales -2-, -2- y parte superior de enlace -3-.....-3- de la manera explicada.

60. La figura segunda muestra uno de los paneles laterales obtenido de igual forma que la antes descrita por doblado de los perfiles laterales de una plancha plana -4- formando superficies exteriores -5-.....-5- y pestañas de unión -6-.....-6- a los elementos contiguos.

65. En la figura tercera se muestra la parte posterior del mueble segun el modelo a que nos venimos refiriendo en la que el marco -7-.....-7- está formado por tubos de seccion rectangular de la manera explicada unidos por las líneas -8-.....-8- entre sí y a la parte central plana -9-.

70. La figura cuarta muestra la parte inferior del mueble que efecta iguales características que las antes indicadas con la adición de unas patas de soporte -10-... -10-, que no es característica esencial.

75. Finalmente en la figura quinta se describe gráficamente la manera de montar el nuevo mueble por union de las pestañas terminales de los diversos bordes de los paneles utilizados.

80. No alteraran la esencialidad del Modelo descrito aquellas variantes accidentales de tamaño, forma accidental materiales empleados y, en general cuantas no alteren o cambien fundamentalmente las características principales dichas.

80.

NOTA:

Este Modelo se caracteriza por:

1º - Mueble metálico perfeccionado, que consiste en un armazon constituido por sus superficies superior

1-4-9304



1966

inferior y paredes posterior y laterales, capaz de ser  
85. provisto por la parte delantera de puertas o compartimientos verticales u horizontales y cuya construcción se ha obtenido por simple unión de las pestañas extremas que se producen al doblar en ángulo recto, una o dos veces, las perfiles laterales de planchas planas que se enlazan  
90. todas con dos marcos constituidos por tubos de sección rectangular que dan solidez y traban todo el conjunto y proveer, eventualmente, de patas de sustentación al conjunto del mueble obtenido.

2ª - "MUEBLE METÁLICO PERFECCIONADO",

95. Todo tal y como queda descrito, reivindicado y representado en los dibujos adjuntos.

Consta la presente memoria de cuatro hojas foliadas escritas a máquina por una sola de sus caras.,

Madrid a 5 de febrero de 1966.

100.

P.A.

Javier Fina

*[Handwritten signature]*

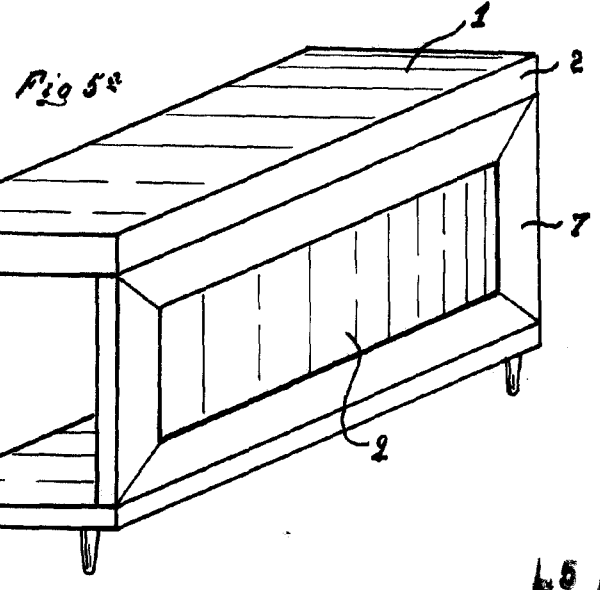
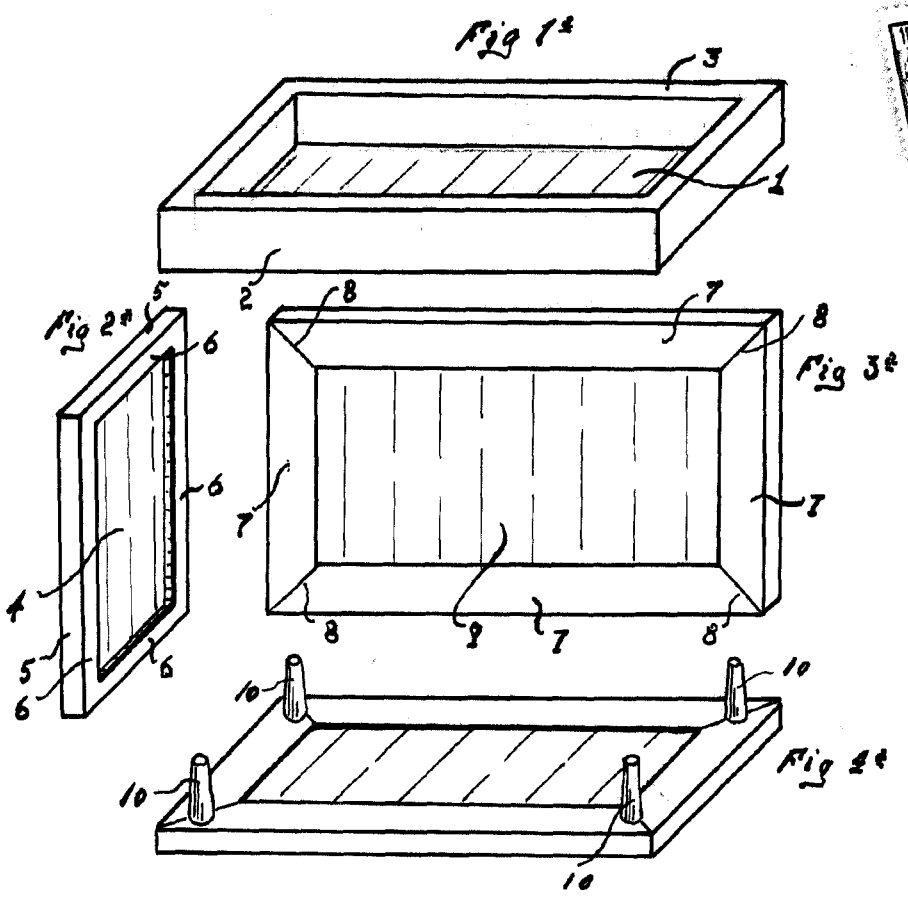

65 FEB. 1966

Desarrollado por

Escala variable