

112339

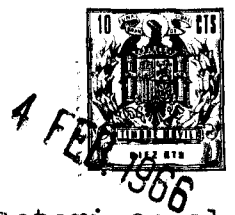

Los perfeccionamientos que caracterizan al presente Modelo de Utilidad afectan a los catrecillos de tijera de constitución tubular y tienen por objeto dotar a estos -
10 prácticos muebles plegables de reposabrazos, con lo cual -
se mejora notablemente su comodidad, en relación con los -
catrecillos de distintas clases conocidos actualmente.

Consisten en esencia los mencionados perfeccionamientos, en disponer en la parte superior de cada uno de
15 los dos marcos o bastidores de tubo, unidos uno a otro en
forma de tijera, o sea de aspa, un tubo doblado en forma de
U, invertida, con sus extremos unidos con ejes pasadores -
que posibilitan su giro, cuyos tubos actuarán de reposabrazos del catrecillo cuando se coloquen verticalmente hacia
20 la parte superior. Para mantenerlos en esta posición, en -
cada uno de los tubos, también articulados, que soportan -
al respaldo, se dispondrá un apéndice lateral en forma de
gancho, en los que se enganchan y retendrán los tubos de -
los reposabrazos.

Para que las características generales que se han especificado en los párrafos anteriores, puedan ser más
25 fácilmente comprendidas, se acompaña a esta descripción una
lámina de dibujos, en cuya única figura se vé, representado en perspectiva, un catrecillo montado, dispuesto para -
30 su uso.

Puesto que el dibujo citado se acompaña a título de ejemplo, conviene tenerlo presente para no darle -
una interpretación más amplia que la que corresponde.

119339

- 3 -



35 Como se aprecia en los referidos dibujos, el ejemplo de catrecillo que nos muestran, se compone de dos marcos o bastidores rectangulares de tubo metálico -1- y -2-, unidos articuladamente por su centro, mediante los ejes pasadores -3-, para conseguir un catrecillo de tijera, que en sus porciones superiores soporta la lona -4- que actua
40 de asiento.

En la parte posterior, vemos dos tubos -5- y -6-, articulados por los ejes de giro -7-, a los dos bastidores -1- y -2-, siendo estos dos tubos los que, al llevar tendida entre ellos la lona -8-, actuan de respaldo.

45 Como parte característica del catrecillo, hemos de señalar los tubos doblados en forma de U, -9- y -10- cuyos extremos van unidos a la parte superior de los bastidores -1- y 2-, por medio de los pasadores -11-, que les facilitan el giro, siendo tales tubos los que actuan de reposabrazos.
50

Constituyen tambien un elemento característico de este mueble, los dos apéndices -12- y -13-, solidarios de los tubos -5- y -6-, formando en ellos a modo de dos gan
55 chos destinados a a-coger y retener a los reposabrazos -9- y -10-.

Partiendo de la posición de uso que muestra la figura única del dibujo, para plegar el catrecillo procederemos como sigue: primeramente abatiremos hacia adelante los tubos -5- y -6- del respaldo, con lo cual los gan
60 chos -12- y -13- se desenganchan de los reposabrazos -9- y -10-. Estos, al quedar libres, se abaten hacia los lados -

110339

- 4 -



externos, plegándose sobre los respectivos bastidores -1- y -2-, que a su vez se pliegan por sus ejes de articulación.

65 El catrecillo descrito puede fabricarse de diferentes tamaños y con tubo metálico de diversas clases, pudiendo variar también las formas y otros detalles secundarios que no alteren lo esencial que se pone de manifiesto en la siguiente

N O T A

70 Los puntos no conocidos ni practicados en España que se reivindican en este Modelo de Utilidad, son:

75 1º.- Catrecillo plegable perfeccionado, caracterizado porque en la parte superior de cada uno de los dos bastidores articulados en tijera, hay dispuesto un tubo doblado en forma de U, invertida, con sus extremos articulados mediante ejes pasadores a los bastidores citados, constituyendo los reposabrazos, mientras que en los tubos soporte del respaldo, que se hallan también unidos articuladamente, a la parte superior de los bastidores en tijera, hay dispuesto, en cada uno, un apéndice que actúa de gancho, para enganchar y retener a los reposabrazos en posición de uso, desenganchándose de los mismos, cuando los tubos soporte del respaldo, se abaten hacia adelante, al plegar el mueble, abatiéndose hacia los lados exteriores los reposabrazos.

80 2º.- "CATRECILLO PLEGABLE PERFECCIONADO", de conformidad en un todo en lo esencial y fines industriales a lo descrito en la precedente memoria descriptiva, y grá-

118339

- 5 -



ficamente representada en el adjunto plano para su mejor -
comprensión.

Esta memoria consta de CINCO hojas escritas o
mecanografiadas por una sola cara a doble espacio en 88 lí-
neas.

Madrid, 4 FEB. 1966

Por autorización del interesado.

A large, stylized handwritten signature in black ink, written over the text 'Por autorización del interesado.' The signature is highly cursive and loops around the text.



Fig. 1

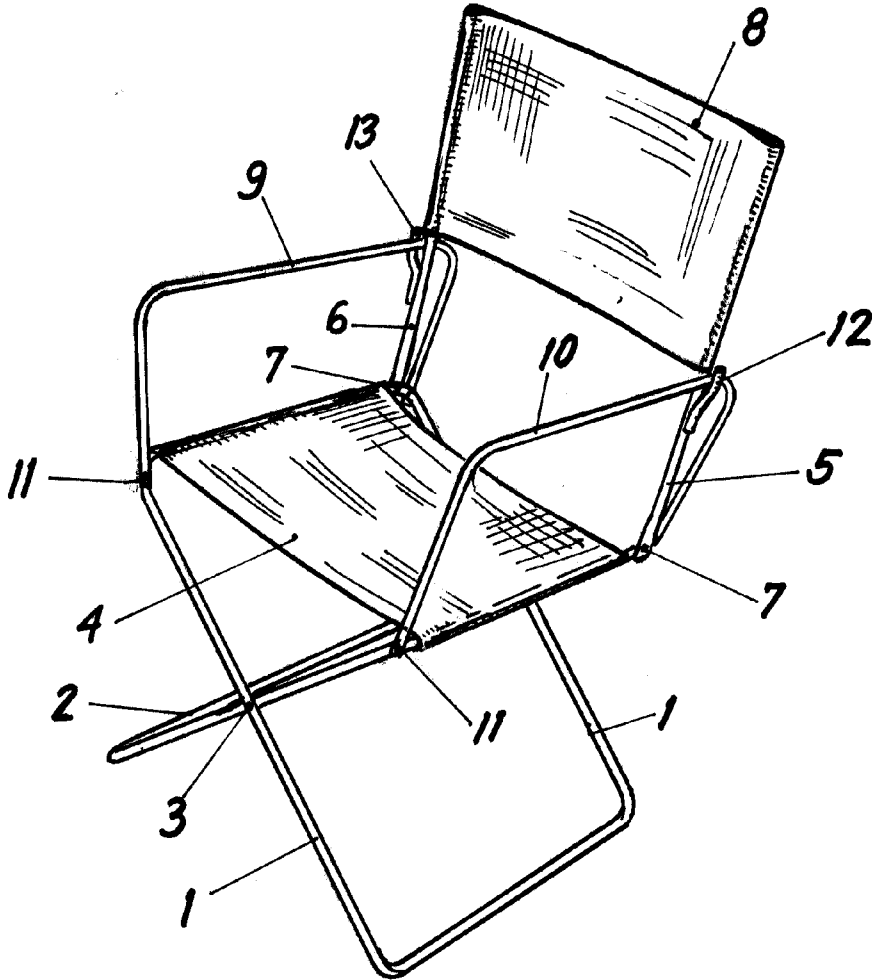

Escala Variable

Madrid 4 FEB. 1968

P. A.