



MODELO DE UTILIDAD  
POR VEINTE AÑOS  
EN ESPAÑA

Solicitado a favor de D. JORGE BALLESTER BOSCH, de nacionalidad española, residente en TARRASA (Barcelona) - C/. Arquimedes nº. 79

p o r

;;;;;;;;;"PAÑUELO DE ADORNO PERFECCIONADO";;;;;;;;

~~~~~

MEMORIA DESCRIPTIVA

=====

En el presente Modelo de Utilidad vamos a referirnos a un pañuelo de adorno perfeccionado, que ofrece considerables ventajas en comparación con todos los pañuelos de adorno para bolsillo, utilizados hasta la fecha.

5

Dicha ventaja se obtiene de una manera sumamente simplificada e ingeniosa, al permitir la realización de un pañuelo de adorno para bolsillo, de utilización múltiple y todo ello con las máximas garantías de nitidez y estética.

10

Consiste esencialmente este nuevo pañuelo de adorno para bolsillo de utilización múltiple, en una pieza de tejido o plástico u otro material adecuado, ya sea blanco, de



15

color, estampado o cualquier dibujo que convenga y cuya pieza de forma tubular presenta una pluralidad de prolongaciones radiales, susceptibles de ser plegadas sobre el conjunto y formar una pieza rectangular plana la cual se coloca en el interior de un envase o petaca que presenta en su extremo cerrado una prolongación, susceptible de ser recortada para coincidir con la profundidad del bolsillo del usuario, quedando el pañuelo de multiple utilización, plegado plano, de forma que su extremo superior sobresalga de la citada petaca y por consiguiente del bolsillo.

20

25

Para que la idea general anteriormente expuesta pueda ser más facilmente comprendida, en la descripción que sigue nos vamos a referir a la lámina de dibujo que se acompaña que nos muestra un caso de realización práctica, naturalmente que tratándose de un ejemplo aclaratorio el dibujo en cuestión deberá interpretarse con amplio criterio y sin caracter limitativo alguno.

30

En dicho dibujo se representa en la figura 1 una vista en perspectiva del nuevo pañuelo de adorno perfeccionado y en la figura 2 una vista del conjunto dispuesto para su utilización debidamente plegado el pañuelo.

35

40

En los dibujos tenemos la pieza central -1- que se prolonga radialmente en determinado número de prolongaciones, seis en el ejemplo del dibujo, señaladas con el número -2- y susceptible de quedar plegado plano para ser posteriormente introducido en el interior del envase -3- provisto en su extremo de una prolongación -4- que puede contarse a la altura conveniente según la profundidad del bolsillo del usuario, quedando un extremo -2- del pañuelo sobresaliendo del envase -3- y naturalmente del bolsillo.

Para cambiar el extremo -2- que sobresale del enva



vase -3- basta simplemente con efectuar un pequeño giro del pañuelo -1- y la prolongación radial -2-, que sobresalga por la parte superior del envase -3- será otra, con la consiguiente ventaja de su múltiple utilización que ello constituye y con la particularidad de poder presentar siempre el pañuelo de adorno en unas condiciones máximas de presentación nitida e impecable tantas veces como prolongaciones radiales presente el pañuelo tubular.

Descrita suficientemente la naturaleza y características de este pañuelo de adorno perfeccionado, se ha de hacer constar la posibilidad de que sean variables sus materiales, formas y tamaños, así como también podrán introducirse variaciones secundarias que no alteren la esencialidad de su objeto que se pone de manifiesto en la siguiente

N O T A  
=====

Los puntos nuevos no conocidos ni practicados en España, sobre los cuales se desea recaigan las reivindicaciones del presente Modelo de Utilidad, son:

1ª.- Pañuelo de adorno perfeccionado, caracterizado esencialmente por estar constituido por una pieza tubular que presenta una pluralidad de prolongaciones radiales, susceptibles de ser plegadas sobre la pieza tubular formando una pieza rectangular plana y ser colocada en el interior de un envase o petaca que presenta en su extremo cerrado, una prolongación recortable, para que la longitud de la petaca coincida con la profundidad del bolsillo del usuario, quedando una de las prolongaciones radiales del pañuelo tubular sobresaliendo de la citada petaca y del bolsillo, y porque dicha prolongación radial que sobresale puede cambiarse tantas veces como prolongaciones radiales presente la pieza tu

11237 4FE



bular.

2ª.- "PAÑUELO DE ADORNO PERFECCIONADO", de conformidad en un todo en lo esencial y fines industriales a lo descrito en la precedente Memoria Descriptiva y graficamente representado en el adjunto plano para su mejor comprensión.

Madrid, 4 de Febrero de 1.966

Por autorización del interesado.

JOSÉ LÓPEZ

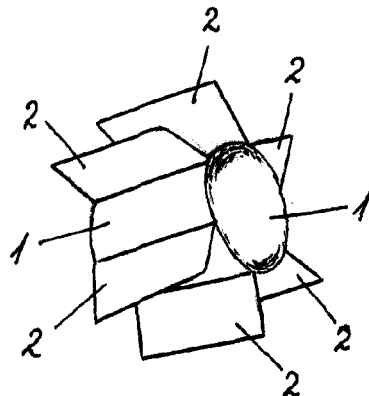

FIG. 1

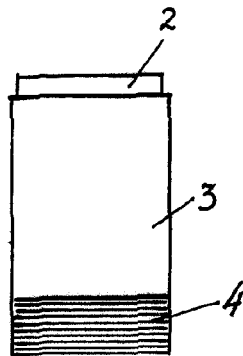

FIG. 2

Escala variable

ESTADOS UNIDOS  
SINCO CTS  
*J. Ballester Bosch*