



118323

M O D E L O
D E
U T I L I D A D

a favor de Don Enrique ROVIRA VILAMITJANA, de nacionalidad española, residente en Barcelona, Travesera de Dalt, 110, por "RECORDATORIO PARA CONDUCTORES DE VEHICULOS".

- . -

MEMORIA DESCRIPTIVA

La presente invención se refiere a un recordatorio para conductores de vehículos, tales como automóviles, motocicletas y similares, con el que se obtienen resultados prácticos altamente eficientes.

5. Como se sabe, los conductores de dichos vehículos carecen de elementos apropiados para la anotación de diversos datos, que deben conocer para la buena conservación y funcionamiento del vehículo, o con otros fines. Entre tales datos figuran las fechas de engrase y cantidades,
10. el control de la presión de los neumáticos, etc.,

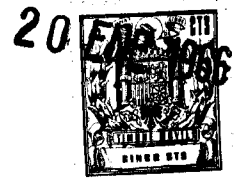

115323

o bién los kilómetros recorridos entre determinados puntos y fechas, así como la gasolina o aceite consumidos, y otros datos necesarios.

5. Con el recordatorio objeto de este modelo de utilidad quedan debidamente atendidas dichas necesidades. El mismo consiste, esencialmente, en un cajetín en cuyo interior se encuentran varios rodillos provistos de salientes anulares estriados que sobresalen por aberturas de la cara frontal del cajetín y son aptos para provocar
10. el giro de los rodillos con los dedos, presentando estos rodillos unos números que son visibles por ventanillas contiguas a las citadas aberturas. Con dichos números pueden formarse cantidades, que corresponden a kilómetros, litros de gasolina, de aceite, etc. Los rodillos giran a
15. fricción dura, con lo que se mantienen en la posición en que se les sitúe, de manera que las cifras obtenidas permanecen en las ventanillas a voluntad del usuario.

- Los dibujos adjuntos muestran, a título de ejemplo, no limitativo del alcance de la presente invención,
20. una forma preferida de llevarla a la práctica, en representación esquemática.

- En tales dibujos, la figura 1 ilustra el recordatorio en perspectiva; la figura 2 permite apreciarlo en sección lateral alzada, y la figura 3 corresponde a un
25. detalle en planta del propio recordatorio.

Esta realización comporta una caja -1- de forma y dimensiones adecuadas para ser guardada en el interior del vehículo o fijada al mismo en un lugar apropiado para



su manejo y visión por el conductor.

En el interior de la aludida caja se halla montada una pluralidad de rodillos -2- giratorios mediante ejes -2a- independientemente a fricción, gracias a lo cual pueden ser mantenidos en diversas posiciones por el usuario, que los acciona mediante sendos salientes anulares estríados -3- sobresalientes por respectivas aberturas -4- provistas en la cara frontal de dicha caja, que ostenta unas ventanillas -5- formadas en prolongación de las aberturas -4+, por cuyas ventanillas son visibles los rodillos -2-, en los que están marcados sendos números -6-.

Los rodillos en cuestión están alineados y situados en grupos, de manera que con los aludidos números -6- y gracias al oportuno giro de tales rodillos pueden formarse cantidades correspondientes a datos diversos, como kilómetros, litros de combustible, de aceite, etc., fechas y otros.

El recordatorio es sumamente práctico, ya que en forma sencilla permite anotar datos muy interesantes para los conductores de automóviles, motocicletas y otros vehículos, con gran ventaja con respecto a los medios usuales, que, generalmente, son un bloc de notas y un lápiz o equivalente, fáciles de extraviar y susceptibles de producir errores.

A pesar de estos buenos resultados, el recordatorio descrito no presenta complicaciones constitucionales de ningún género, sino al contrario, ya que ha sido concebido a base de una extraordinaria simplicidad, lo que



permite su rápida fabricación en buenas condiciones económicas.

- Por lo demás, debe hacerse constar que serán independientes del objeto de la invención los detalles y características accesorias empleadas en su puesta en práctica y, en general, cuanto no altere la esencialidad de las siguientes reivindicaciones.
- 5.

- . -

N O T A

Se reivindica como objeto de este modelo de utilidad:

10. 1. Recordatorio para conductores de vehículos, caracterizado por estar constituido por una caja provista en su interior de rodillos alineados formando grupos, cuyos rodillos son giratorios independientemente a fricción dura para ser mantenidos en diversas posiciones y accionables mediante sendos salientes anulares de que son poseedores y que, dotados de estrías adherentes de los dedos, sobresalen por respectivas aberturas practicadas en el frente de la caja, en prolongación de las cuales en tal frente existen sendas ventanillas por las que son visibles otros tantos signos numéricos marcados en los rodillos para componer cada serie de rodillos cantidades relativas a distintos datos de interés para el conductor del vehículo.
- 15.
- 20.

-F19323

00



2. Recordatorio para conductores de vehículos.

La presente memoria consta de cinco hojas foliadas escritas a máquina por una sola cara.

Barcelona, 20 de enero de 1966.

Enrique ROVIRA VILAMITJANA

p.a.



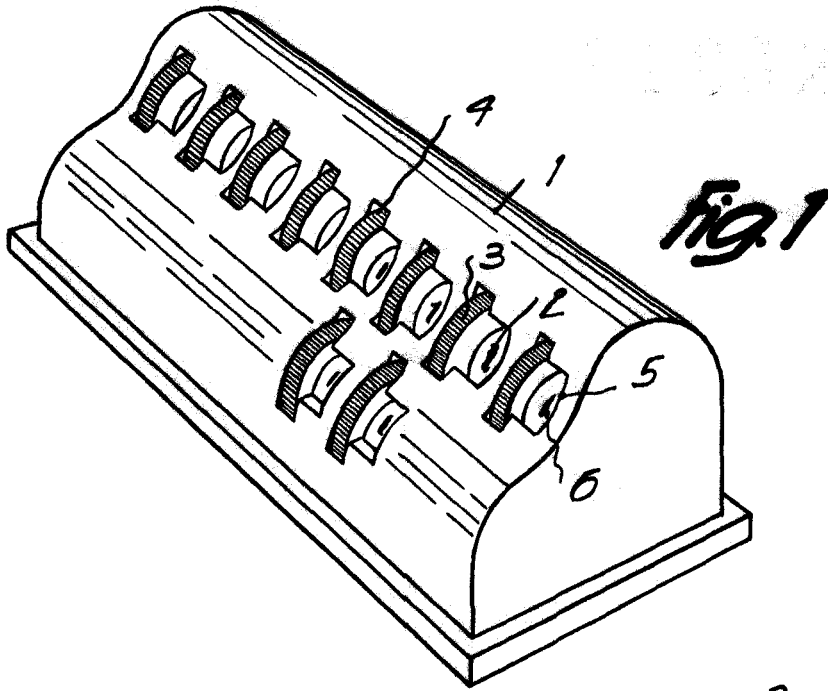

Fig. 2

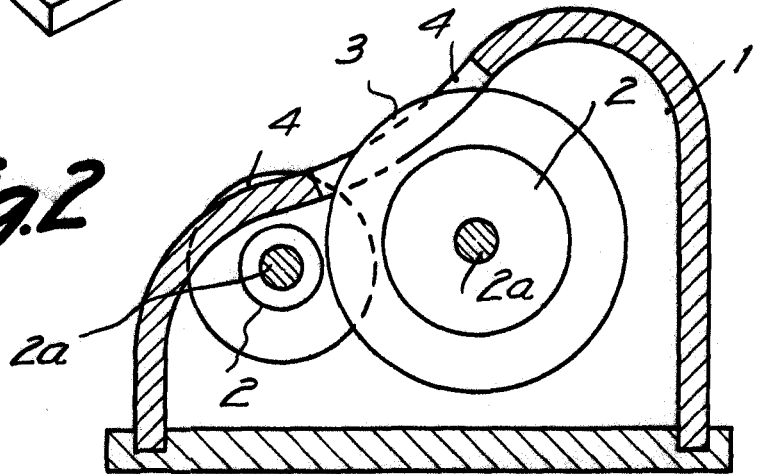
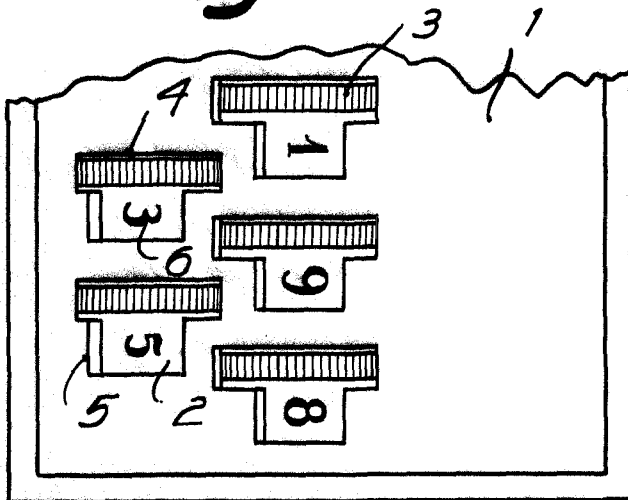

Fig. 3



Barcelona, 0 ENE. 1966
Enrique Romera Vilamitjana
p.a.

13345