



ENE 1966

MODELO DE UTILIDAD

por 20 años

por "UN SIFON DOBLE PARA DESAGÜES", a favor de D. Antonio GARCÍA Guardia y D. Luis GARCÍA Guardia, de nacionalidad española, domiciliados en Hospitalet de Llobregat (Barcelona), Amadeo Vives, 8

=====

MEMORIA DESCRIPTIVA

El presente Modelo de utilidad se refiere a un nuevo tipo de sifón para desagües, cuya característica más esencial radica en ser de doble efecto, lo que le hace aportar considerables mejoras, de orden constructivo, funcional y práctico,

5. sobre las diversas realizaciones de sifones de tal tipo ejecutadas hasta ahora.

En efecto, es sabido que en las cocinas, generalmente se dispone de fregaderos dobles, lo cual actualmente se resuelve, en lo que se refiere al desagüe, utilizando dos sifones parciales confluyentes a un desagüe común, o bien a base de un solo sifón de los denominados de tubo curvado, los cuales no dan unos satisfactorios resultados en la práctica.

10.

Otro tanto suele suceder cuando se precisa instalar conjuntos en batería de lavabos, lavaderos, etc. puesto que

15. asimismo se tiene que ir utilizando un sifón para cada uno de los elementos que precisa poseer un desagüe.



1966

- 2 -

El presente Modelo de utilidad viene a dar a conocer un sifón de doble efecto, que elimina totalmente el problema referido, ya que en una sola pieza da a conocer un dispositivo para conseguir el desagüe, de los elementos precitados, de una forma totalmente satisfactoria, y sumamente económica.

Así, el presente sifón posee los elementos necesarios tanto para la correcta circulación del agua, como para el desagüe de la misma.

Para mayor facilidad de las descripciones, nos referiremos a continuación a un dibujo que se adjunta a la presente memoria y que, a título de ejemplo no limitativo, representa un sifón doble para desagües, realizado de acuerdo con el actual Modelo.

En dicho dibujo, la figura 1 es una vista en perspectiva del sifón en cuestión.

La figura 2 se corresponde con una sección longitudinal completa del propio sifón, según un plano de corte meridiano del mismo.

La figura 3 representa una sección transversal del mismo sifón, según el plano de corte A-A de la figura 2.

La figura 4 muestra otra sección longitudinal del sifón según el plano de corte B-B, de la propia figura 2.

Según tales figuras, el sifón doble para desagües objeto del presente Modelo, está constituido por un cuerpo principal -1-, de naturaleza cilíndrica, prolongado en un casquete inferior -2-, en cuyo vértice se sitúa el tapón -3-, encargado de permitir la limpieza del interior del sifón.

Cerca de la zona superior del cuerpo -1- parte, perpendicularmente al mismo, una tubuladura -4- de conducción del agua hacia el desagüe general, mientras que en la base superior del propio cuerpo -1- existen sendas tubuladuras -5- y -6- ligeramen-



ENE 1966

- 3 -

te inclinadas hacia el centro del sifón, para facilitar la conducción del agua, siendo ambas sensiblemente perpendiculares al eje principal del propio sifón.

- Estas dos tubuladuras -5- y -6- están separadas interiormente por un tabique -7-, que ocupa la mitad del círculo de separación de ambas tubuladuras, que evita el pasode una a otra tubuladura, obligando al agua que llega a las mismas a caer en el interior del cuerpo -1- y su casquete inferior -2- a través de una abertura correspondiente -8- existente interiormente, siendo de apreciar asimismo en el interior del propio cuerpo -1- un tabique vertical -9- prolongación de las propias tubuladuras -5- y -6-, que es el encargado de efectuar la labor de sifón propiamente dicho, enviando el agua hacia la conducción -4- primeramente citada.
15. Todo cuanto no afecte, altere, cambie o modifique la esencia del sifón descrito, será variable a los efectos del actual Modelo.

N O T A.

- Se reivindica como objeto de este registro por Modelo de utilidad:
- 1.- Un sifón doble para desagües, caracterizado esencialmente por estar constituido por un cuerpo principal cilíndrico, prolongado en un casquete semiesférico inferior, dotado en su vértice de un tapón, que facilita la limpieza del interior del sifón, emergiendo de dicho cuerpo, una tubuladura perpendicular al mismo, para la salida hacia el desagüe general, existiendo en la parte superior del mismo cuerpo principal cilíndrico, sendas tubuladuras, prolongación una de otra, ligeramente inclinadas hacia el centro para facilitar la conducción del agua, adoptando una posición perpendicular al eje principal del conjunto, y hallándose separadas por un tabique intermedio, que ocupa la mitad del círculo de con-



20 ENE 1966

- 4 -

110319

fluencia, para evitar el paso de agua de una a otra tubuladura, obligándola de este modo a pasar hacia abajo a través de la abertura existente en la zona inferior de aquellas tubuladuras, de la cual a su vez surge un tabique vertical interno que es el

5. que hace de sifón propiamente dicho.

Sean cuales fueren las circunstancias que concurren en la esencialidad del Modelo de utilidad definido en la anterior reivindicación, cuyo objeto es:

2.- "UN SIFON DOBLE PARA DESAGÜES".

10. Consta la presente memoria de cuatro hojas foliadas, mecanografiadas por una sola cara y de los dibujos unidos a la misma.

Barcelona, 20 ENE 1966

P.A. de D. Antonio GARCÍA Guardia y

D. Luis GARCÍA Guardia,

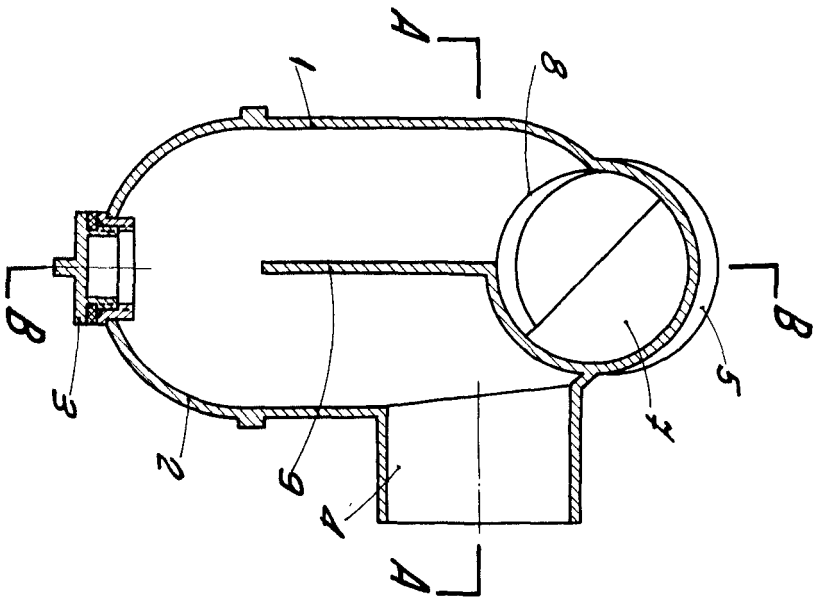

FIG. 2

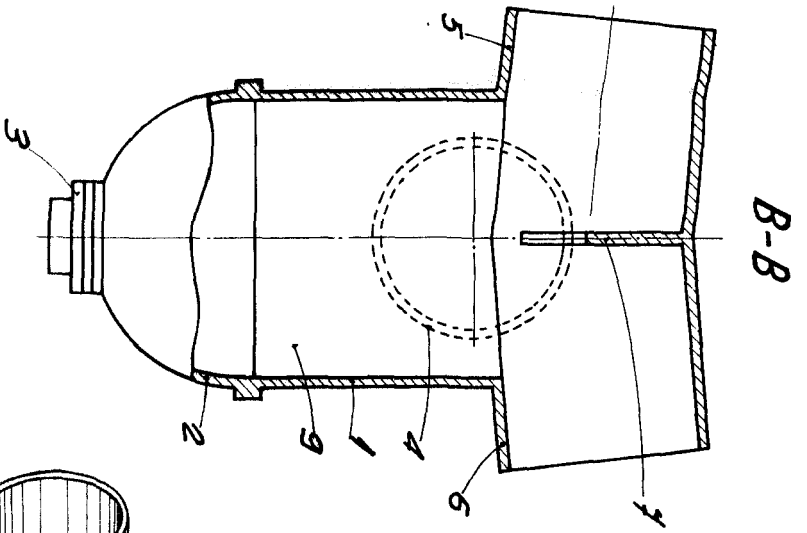

FIG. 4

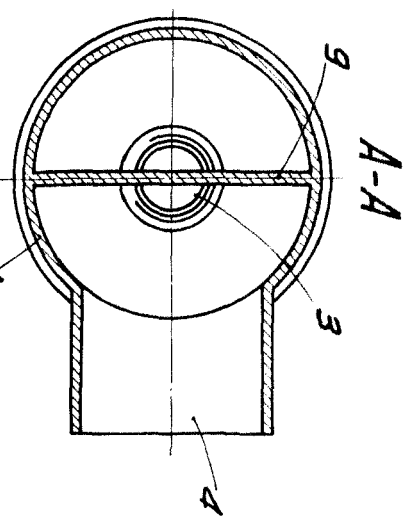

FIG. 3

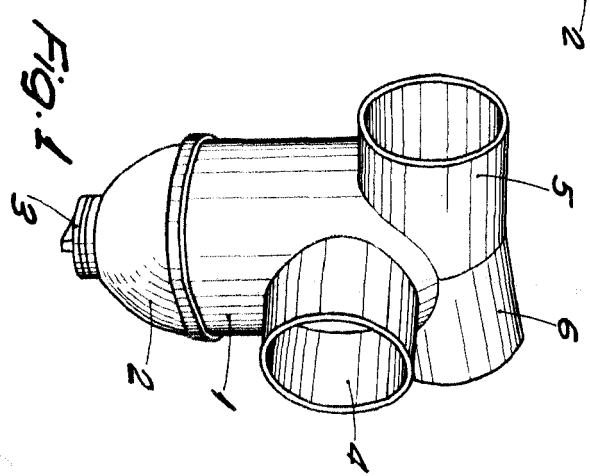

FIG. 1

ESCALA VARIABLE

BARCELONA
P. A.

