

119310



MODELO DE UTILIDAD

por VEINTE años

cuyo privilegio se solicita para España y todos sus territorios y plazas de soberanía, a favor de :

D^a CONCEPCION ROCA BARO

de nacionalidad española, domiciliada en Tremp (Lérida), calle Navarra, núm. 31, relativo a :

"JUEGO DE CONSTRUCCION"

=====

118316



MEMORIA DESCRIPTIVA

La presente invención se refiere a un juego de construcción, destinado a la doble finalidad de proporcionar al niño una agradable y entretenida distracción y la de servir como prueba en pedagogía y psicotecnia para determinar ciertos aspectos de la capacidad mental y realizadora. - - - - -

5.

Este juego es de fácil fabricación y de coste reducido, permitiendo una gran variedad de combinaciones en las que la mente infantil puede desarrollar su imaginación. - - -

10.

Dicho juego se caracteriza por el hecho de estar constituido de unas tablillas planas y rectangulares, provistas de una multitud de agujeros regularmente distribuidos en toda su extensión, y de una pluralidad de figuras corpóreas representativas de vehículos, edificaciones, árboles y otros elementos análogos, en que los de tipo fijo se acoplan en los citados agujeros por medio de un tetón propio o intermediario, de modo que, estando dibujados en cada tablilla unos trazos representativos de caminos, vías férreas, superficies líquidas y otros medios naturales y urbanísticos, se trata de aplicar a discreción en la tablilla los expresados elementos, en concordancia con los trazos en cuestión, en orden a obtener una composición imaginativa y con sentido de veracidad. - - - - -

15.

20.

110310

20 ENERO



Las figuras corpóreas se obtienen por acoplamiento de piezas elementales, con el concurso de medios de trabazón a base de palillos a insertar en sendos orificios de aquellas piezas. - - - - -

5. Las tablillas se apoyan sobre unas piezas a modo de zócalo con tetón superior para acoplamiento en los agujeros próximos a los vértices de aquellas. - - - - -

10. Otros objetos y características de la invención se irán dando a conocer en detalle a lo largo de la descripción que sigue, haciendo referencia a los dibujos ilustrativos que la acompañan. En los dibujos: - - - - -

15. Figura 1, representa, en perspectiva, el conjunto del juego según una determinada composición constructiva a título de ejemplo, a base de una tablilla y de una variedad de elementos de tipo fijo o móvil. - - - - -

Figuras 2 y 3, representan, vistos lateralmente, vehículos automóviles a aplicar sobre una tablilla de juego.

Figuras 4 y 5, representan, vistos lateralmente, una máquina y un vagón ferroviario. - - - - -

20. Figura 6, representa, vista en perspectiva, una embarcación ligera. - - - - -

Figura 7, representa, en sección, la copa de un árbol con orificio para introducción de un tronco fijable en la tablilla. - - - - -

119310



Figura 8, representa unos cuerpos esféricos, con orificio ciego, para simular farolas, arbustos y otros elementos. -----

5. Figura 9, representa, en perspectiva, un cuerpo prismático, con orificio pasante, como elemento para construir edificaciones. -----

Figura 10, representa, en perspectiva, un cuerpo para techar edificaciones, provisto de orificio de acoplamiento. -----

10. Figura 11, representa, visto en alzado, un poste para conductores aéreos. -----

Figura 12, representa unos palillos para servir de medio complementario y de acoplamiento para cuerpos constructivos de los representados en figuras anteriores. -----

15. Figura 13, representa, visto en alzado, un hito con tetón de acoplamiento. -----

Figura 14, representa, en perspectiva, un zócalo para apoyo de la tablilla de juego. -----

20. El juego de referencia consta de una o más tablillas planas y rectangulares 1, obtenidas en madera, cartón, plástico u otro material adecuado, presentando unos agujeros 2 distribuidos regularmente en toda su superficie. -----

Las tablillas 1 poseen, en una o ambas caras, unos trazos o coloridos como elementos de fondo que representan

118316

20 EN



carreteras 3, vías de ferrocarril 4, cauces o superficies líquidas 5 y otros medios naturales o urbanísticos. - - - - -

5.

Para apoyo de las tablillas 1, se disponen unos zócalos troncocónicos 6, de madera o plástico, con tetón superior 7 aplicable a fricción en los orificios 2, particularmente en los situados junto a los vértices de dichas tablillas. - - - - -

10.

Como elementos constructivos se dispone de unos vehículos, realizados en madera o plástico, tales como un automóvil 8, un camión 9, una máquina 10 y vagones 11 de ferrocarril. Para aplicar en superficies simulando agua se dispone de unas barcas 12, dotadas de orificio 13 para colocar el palo de una vela. - - - - -

15.

Como elementos constructivos fijos se dispone de unas copas de árbol 14, con orificio 15 para un tronco, de unos bloques prismáticos 16 para edificaciones, también provistos de orificio 17 para ensamblar varios de los mismos bloques. Unas piezas 18 en prisma triangular y orificio 19 sirven para techo de las referidas edificaciones, con acoplamiento a los bloques 16 mediante palillos interiores. - - - - -

20.

Unos cuerpos esféricos 20 y 21, de tamaños diversos, provistos de orificio 22, permiten servir de globos de farola, plantas y otros elementos, Unos palos 23, con tetón inferior 24 y orificio transversal 25, sirve a modo de poste para hilos eléctricos o telefónicos, con aplicación de un travesaño por el citado orificio. Unos hitos 26 con tetón inferior 27, son igualmente útiles para marcar límites, cerrar pasos, etc. - -

25.

119316

20 E



Unos palillos 28 y 29 sirven para completar o acoplar elementos de los anteriormente citados, sea para servir de troncos de árboles, fuste de farolas, ánima para ensamble de bloques 16, mástil de barca, etc. - - - - -

5. El desarrollo del juego es como sigue. El niño, situado delante de una tablilla 1, dispone de una amplia dotación de los diversos elementos a aplicar sobre ella. A la vista de los trazos que la propia tablilla contiene, el niño debe ir situando elementos fijos o móviles en consonancia con dichos trazos, siempre bajo su criterio e imaginación, hasta que juzgue completo el conjunto. - - - - -

10.

Como se comprende, este juego presenta un aspecto como juguete entretenido, con múltiples recursos para lograr combinaciones diversas, y un aspecto como prueba o test psicotécnico de gran valor para encuestas acerca de las condiciones y aptitudes de un niño. - - - - -

15.

En el orden pedagógico, el juego es apto para establecer, comparativamente entre diversos alumnos, psicogramas que delaten determinadas características de capacidad o inteligencia, permitiendo además observar el grado de imaginación que posee cada escolar. - - - - -

20.

Un juego puede constar de una sola tablilla 1 o de varias de ellas, impresas por una o por las dos caras, y de un lote más o menos numerosos de los diversos elementos constructivos reseñados o de otros de tipo similar. - - - - -

25.

Descritas convenientemente las características de la

119316



invención, se hace constar que en la misma podrán introducirse cuantas variantes de detalle la experiencia y la práctica puedan aconsejar, siempre que con ello no se modifique la esencialidad de la misma que es la que se resume y concreta en las reivindicaciones que siguen. - - - - -

5.

N O T A

Se declaran de novedad, utilidad y propiedad para España y todos sus territorios y plazas de soberanía, las siguientes: - - - - -

10.

R E I V I N D I C A C I O N E S

1.- Juego de construcción, caracterizado por el hecho de estar constituido de unas tablillas planas y rectangulares, provistas de una multitud de agujeros regularmente distribuidos en toda su extensión, y de una pluralidad de figuras corpóreas representativas de vehículos, edificaciones, árboles y otros elementos análogos, en que los de tipo fijo se acoplan en los citados agujeros por medio de un tetón propio o intermediario, de modo que, estando dibujados en cada tablilla unos trazos representativos de caminos, vias férreas, superficies líquidas y otros medios naturales o urbanísticos, se trata de aplicar a discreción en la tablilla los expresados elementos, en concordancia con los trazos en cuestión, en orden a obtener una composición imaginativa y con sentido de veracidad. - - - - -

15.

20.

25.

2.- Juego de construcción, según la reivindicación anterior, caracterizado por el hecho de que las figuras cor-

118316

20 ENE



póreas se obtienen por acoplamiento de piezas elementales, con el concurso de medios de trabazón a base de palillos a insertar en sendos orificios de aquellas piezas. - - - - -

5. 3.- Juego de construcción, según las reivindicaciones anteriores, caracterizado por el hecho de que las tablillas se apoyan sobre unas piezas a modo de zócalo con tetón superior para acoplamiento en los agujeros próximos a los vértices de las propias tablillas. - - - - -

4.- "JUEGO DE CONSTRUCCION". - - - - -

10. Todo ello tal como se describe y reivindica en la presente memoria que consta de ocho hojas, foliadas y mecanografiadas por una sola de sus caras, y de catorce figuras que la ilustran.

BARCELONA, 20 ENE. 1966

P. A. M. CURELL SUÑOL

Carboner

Por Poder
Firmado: J. Carboner

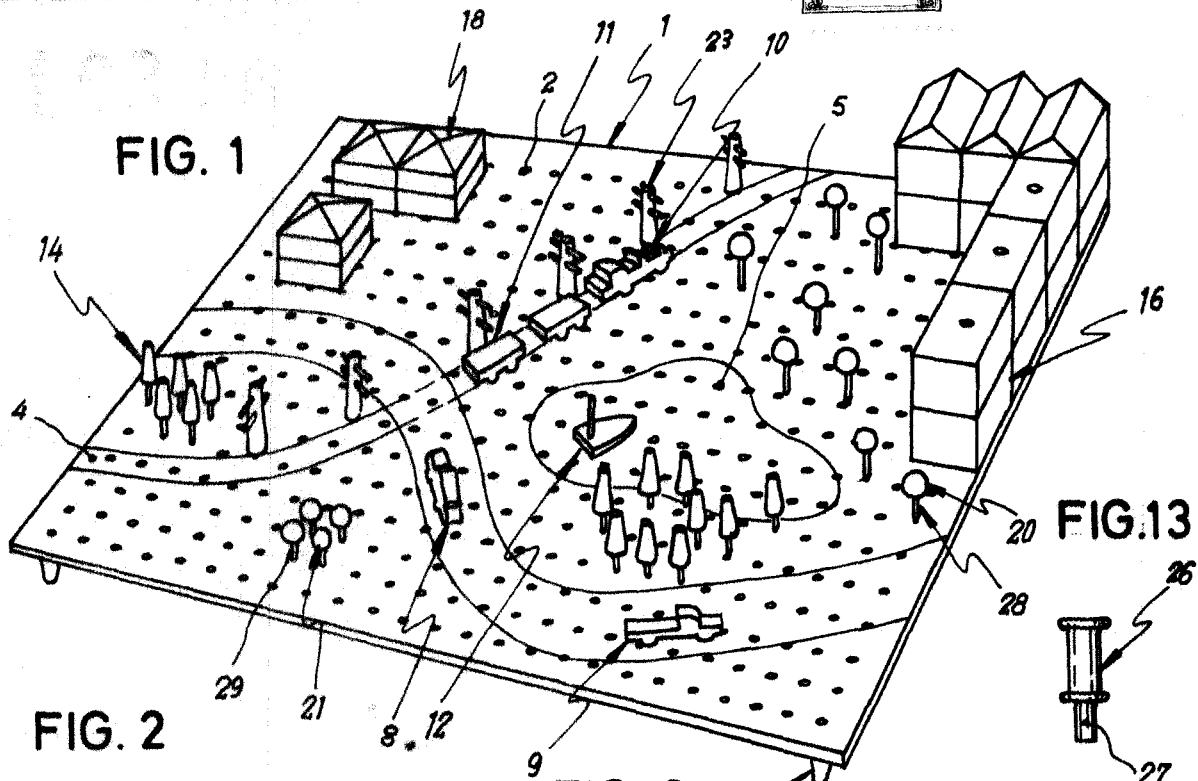
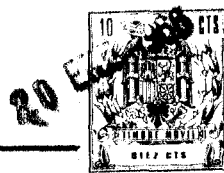

FIG. 2

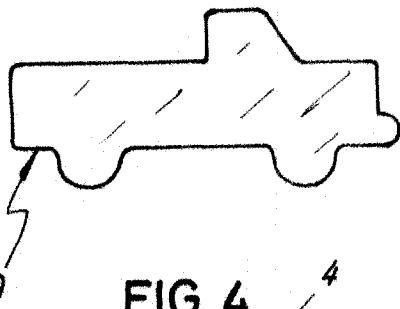

FIG. 4

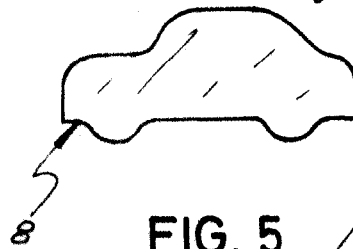

FIG. 5

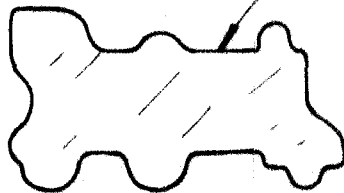

FIG. 6

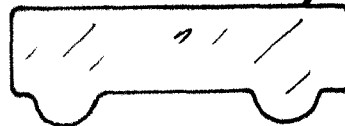

FIG. 9

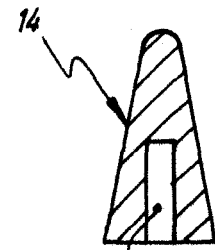

FIG. 7

FIG. 8

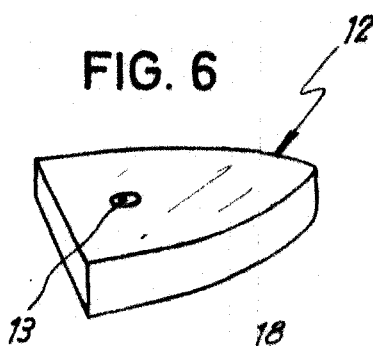

FIG. 10

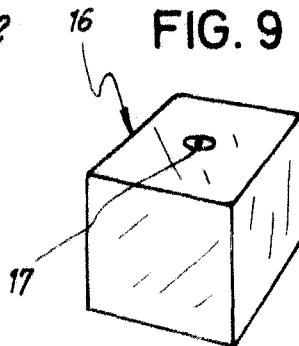

FIG. 12

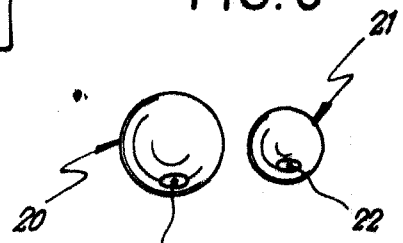

FIG. 11

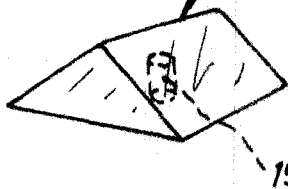

FIG. 13

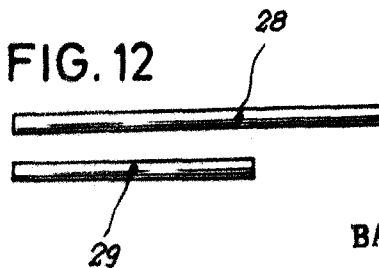

FIG. 14

