



112298

M O D E L O  
D E  
U T I L I D A D

por "CAJA-ENVASE PERFECCIONADA", a favor de la firma española  
COMERCIAL EBRO, S.A., residente en BARCELONA, Rocafort nº 80.

= . =

MEMORIA DESCRIPTIVA

El presente modelo de utilidad se refiere a una caja  
envase perfeccionada.

- Esencialmente se trata de una caja constituida por una  
tapa y un fondo encajables entre sí, y en donde se ha previs-  
to en un lateral del fondo una ventana, a través de la cual  
sobresale una asa plegada, y en el lateral coincidente de la  
5. tapa, otra ventana enfrentada, la cual normalmente se cubre  
con una etiqueta provista de dos aletas introducidas en la  
ventana, que sirve para indicar referencias del contenido  
10. de la caja, bastando quitar dicha etiqueta y estirar



115228

el asa, para que esta sobresalga y se pueda transportar dicha caja envase en posición suspendida.

Para evitar la separación de fondo y tapa en la posición suspendida se ha previsto un aro elástico de goma que rodee el conjunto.

5.

Con el fin de facilitar la explicación, se acompaña la presente memoria de una lámina de dibujos en la que se ha representado un caso de realización que se cita a título de ejemplo.

10.

En el dibujo:

La figura 1 muestra en perspectiva un conjunto del envase.

La figura 2 muestra en perspectiva el conjunto del envase, con la etiqueta extraída y el asa semidesplegada.

15.

La figura 3 es un detalle del fondo en la zona correspondiente al asa.

Haciendo referencia a las figuras es de observar una caja envase, cuya tapa 1, presenta una ventana 2 en la que se sujeta la etiqueta 3 mediante la introducción de las aletas 4.

20.

Al desprender la etiqueta (figura 2) puede extraerse un asa 5, adosada al fondo, y fijada entre el lateral 6 de dicho fondo y una tira de retención 7. Para su salida del lateral 6 del fondo, este presenta asimismo una ventana coincidente con la ventana 2 de la tapa 1.

25.

Complementariamente se prevé un aro elástico 8 que sujeta tapa y fondo.

El modelo, dentro de su esencialidad, puede ser lle-



112288

- vado a la práctica en otras formas de realización que difieren en detalle de la indicada a título de ejemplo en la descripción. Podrá, pues, construirse en cualquier forma y tamaño, con los materiales más adecuados por quedar todo ello comprendido en el espíritu de las reivindicaciones.
- 5.

- . -

#### N O T A

Descrito el objeto y utilidad de la invención, lo que se declara como nuevo y no divulgado ni practicado en España, comprende las siguientes reivindicaciones.

10. 1. Caja-envase perfeccionada, caracterizada esencialmente por el hecho de que la tapa y el fondo presentan en un lateral una ventana coincidente, comprendiendo en el lateral de fondo, un asa plegada, frente a la ventana y el lateral de tapa, una etiqueta que se fija a la ventana mediante unas aletas, que facilitan su rápida extracción, permitiendo el desplegado del asa a través de las
15. ventanas de fondo y tapa para el transporte de la caja envase suspendida.-

2. Caja-envase perfeccionada.

Según se describe y reivindica en la presente



- 4 - 1 1 2 2 9 8

memoria descriptiva que consta de cuatro hojas foliadas y escritas a máquina por una sola cara, acompañadas de una lámina de dibujos.

Madrid, a 2 FEB. 1966

p.a. JAIME ISERN

B. P.



Fig.1

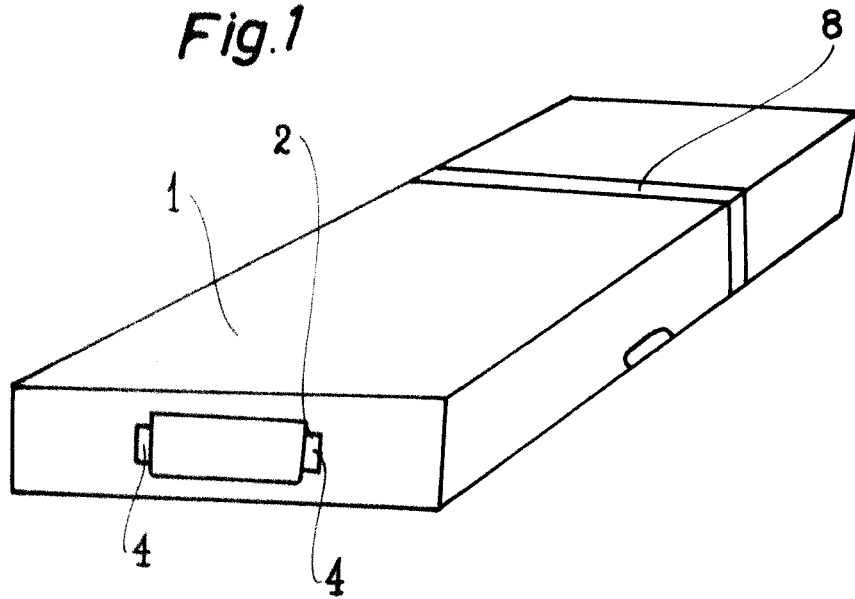

Fig.2

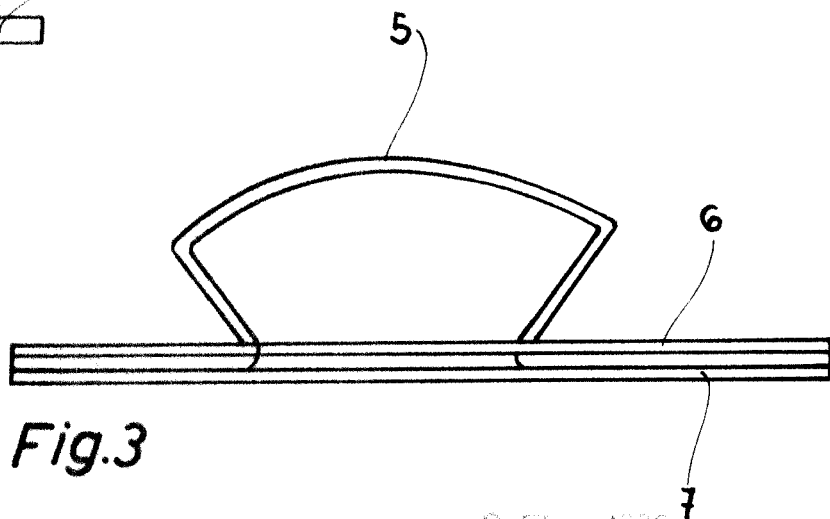
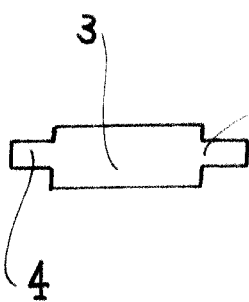
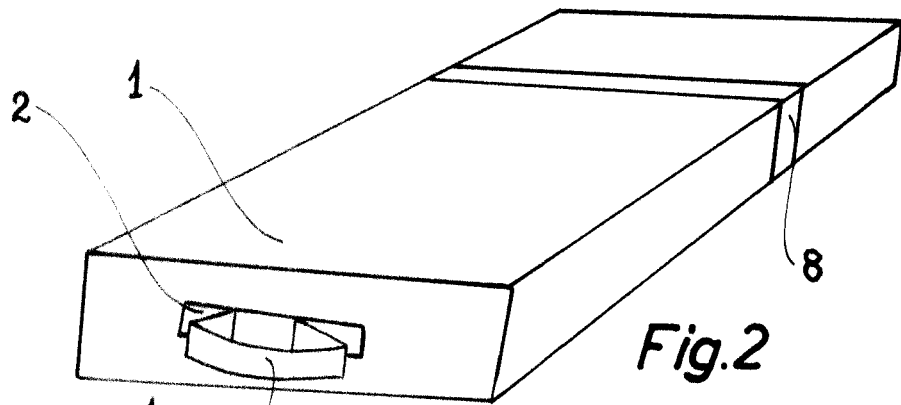

Fig.3

Madrid. 2 FEB. 1966  
Jaime Isern  
pp. [signature]