



M O D E L O D E U T I L I D A D

por veinte años,

para todo el territorio español, por " EXTRACTOR DE
LOS COJINETES DEL PIÑON DE ATAQUE ", cuyo privilegio
se solicita a favor de la entidad nacional COMERCIAL
DISTRIBUIDORA HERRAMIENTAS, S.L., residente en SABADELL
(Barcelona), Plaza Junqueras, nº 30.-

M E M O R I A D E S C R I P T I V A

El presente Modelo de Utilidad, tal como indica
su enunciado, se refiere a un extractor de los co-
jinetes del piñón de ataque, cuyas nuevas caracterís-
ticas de diseño, y constitución permiten obtener un
objeto auxiliar de gran utilidad dentro de la indus-
5 tria mecánica. Viene a representar una notable eco-
nomía de tiempo para la extracción de los cojinetes
del piñón de ataque, pues actualmente debe proceder-
se manualmente y sin ningún aparato que permita el



desmante de los mismos.

5 El extractor de los cojinetes del piñón de
ataque que se preconiza, está caracterizado por
comprender un cuerpo cilíndrico tubular único,
10 hueco y abierto por ambos extremos, el cual pre-
senta determinada en su superficie lateral inter-
na y en una de sus extremidades una serie de hen-
diduras que dan lugar a sendos resaltes, cuyo nú-
mero, distribución y configuración están en corres-
pondencia con las hendiduras del engranaje que pre-
senta el piñón de ataque, sobre el cual precisamente
está destinado a ser montado aquél cuerpo, para que,
mediante la oportuna y ulterior presión ejercida
sobre tal piñón de ataque, el cuerpo en cuestión
15 establezca contacto, a través de sus aludidos re-
saltes, con el cojinete y determine así su extracción.

Otros detalles y características del actual Modelo
se irán poniendo de manifiesto en el trascurso de la
descripción que a continuación se da, que hace re-
20 ferencia a la lámina de dibujos que a esta Memoria
se acompaña en la que, de manera un tanto esquemá-
tica, se representan los detalles preferidos del
Modelo. Estos detalles se dan a título de ejemplo,
haciendo referencia a un caso posible de realización
25 práctica, pero el Modelo no queda limitado exacta-
mente a los detalles que allí se exponen; por tanto
esta descripción debe ser considerada desde un pun-
to de vista ilustrativo y sin limitaciones de nin-
guna clase.

119261



Las figuras 1 y 2 representan, respectivamente, una vista inferior en planta y una en alzado con un corte convencional, del extractor de que se trata.

5 Según se representa en los diseños adjuntos, el presente extractor de los cojinetes del piñón de ataque, está caracterizado por comprender un cuerpo cilíndrico tubular único, hueco y abierto por ambos extremos 11 y 12, el cual presenta determinada en su superficie lateral interna 13 y en una de sus extremidades, una serie de hendiduras 14 que dan lugar a sendos resaltes, cuyo número, distribución y configuración están en correspondencia con las hendiduras del engranaje que presenta el piñón de ataque, sobre el cual precisamente es susceptible de ser montado aquel cuerpo 10, para que mediante la oportuna y ulterior presión ejercida sobre tal piñón de ataque, el cuerpo 10 en cuestión establezca contacto a través de sus aludidos resaltes 15 con el cojinete y determine así su extracción.

10
15
20
25 Puede intuirse que pese a que en las figuras 1 y 2 se ha representado al cuerpo 10 provisto únicamente de ocho resaltes 15, el número de tales resaltes 15 vendrá de acuerdo con el de las hendiduras del engranaje que presenta el piñón de ataque de los distintos tipos de automóviles.

Se comprenderá, después de observados los dibujos y la explicación que hemos efectuado de ellos, que el Modelo que motiva la presente Memoria proporciona

119331



una construcción sencilla y efectiva que puede ser llevada a la práctica con gran facilidad, asegurando la obtención de un extractor de gran rendimiento, dentro de una manufactura relativamente barata, constituyendo sin duda alguna, un resultado industrial.

Se hace constar, a los efectos oportunos, que en el objeto que constituye el presente Modelo podrán introducirse todas aquellas variaciones y modificaciones de detalle que las circunstancias y la práctica pudieran aconsejar, siempre y cuando con las variantes que se introduzcan, no se altere o modifique la esencia del Modelo que queda resumido en las siguientes reivindicaciones que constituyen la

NOTA REIVINDICATORIA

1ª - " EXTRACTOR DE LOS COJINETES DEL PIÑÓN DE ATAQUE ", caracterizado, esencialmente, por comprender un cuerpo cilíndrico tubular único, hueco y abierto por ambos extremos, el cual presenta determinada en su superficie lateral interna y en una de sus extremidades, una serie de hendiduras que dan lugar a sendos resaltes, cuyo número, distribución y configuración, están en correspondencia con las hendiduras del engranaje que presenta el piñón de ataque, sobre el cual precisamente es susceptible de ser montado aquel cuerpo, para que mediante la oportuna y ulterior presión ejercida sobre tal piñón de ataque, el cuerpo en cuestión establezca contacto



a través de sus aludidos resaltes, con el coji-
nete y determine así su extracción.

2ª - " EXTRACTOR DE LOS COJINETES DEL PIÑON
DE ATAQUE ".

5 Todo tal y conforme queda descrito y reivin-
dicado en la Memoria Descriptiva que antecede y
que consta de cinco hojas escritas a máquina por
una sola de sus caras y un plano que la ilustra.

MADRID, 31 de Enero de 1.966

COMERCIAL DISTRIBUIDORA HERRAMIENTAS S/L,

P. A.,

J. J. MORGADES Y GRANER

P. P.

Fdo. M.ª del Carmen Morgades Manonelles

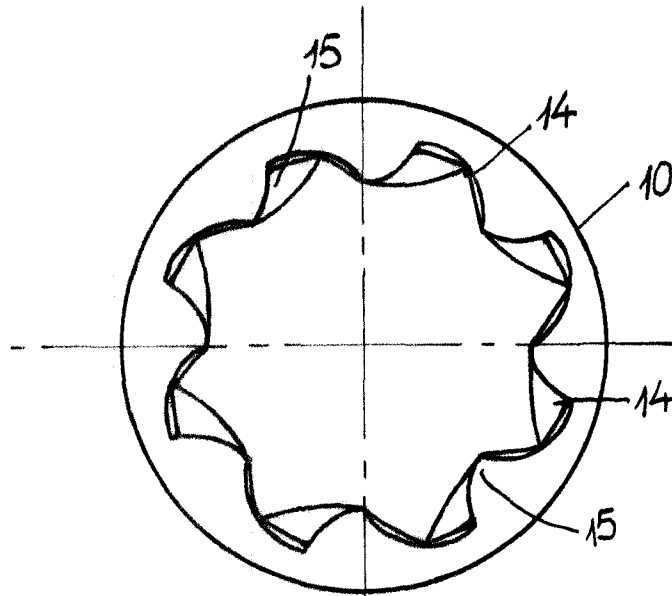

Fig 1

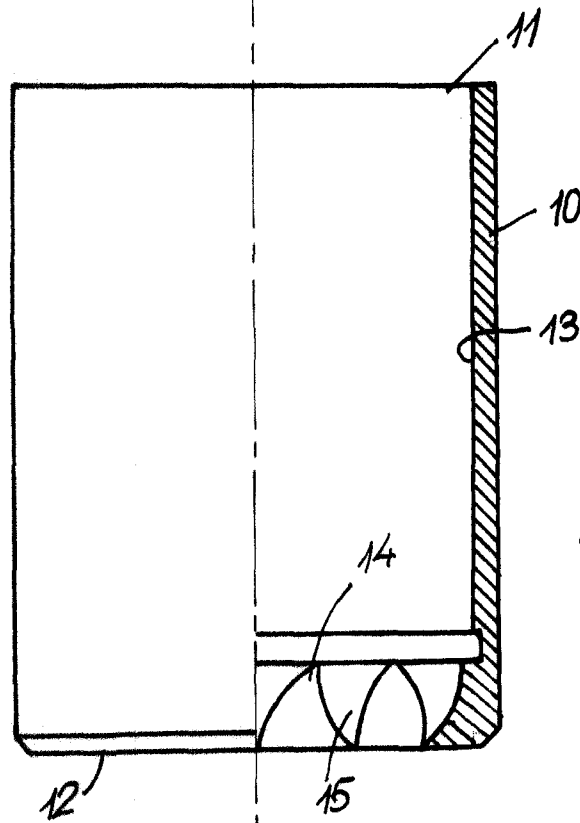

Fig 2

MADRID 31 ENE. 1966

pa. J.J. Morgades Graner

P.P.