





El presente modelo de utilidad se refiere como su enunciado indica a un cuerpo de zambomba perfeccionado, el cual, viene a sustituir a los anticuados cuerpos de ellas que estaban constituidos por botes, ésto es, envases desechados de conservas, los cuales ofrecían las desventajas é inconvenientes de orden sanitario de infección al poderse lastimar con las rebabas de los mismos, pués de todos es sabido el origen de tales envases y el estado en que los mismos se encuentran después de haber permanecido durante meses en depósitos de basura.

10 Con el cuerpo de zambomba perfeccionado que se preconiza en el presente modelo de utilidad se obvian éstos defectos y también con el mismo se consigue un cuerpo normalizado para dicho fin, ya que al estar integrado el mismo por un cilindro moldeado en material plástico que por su perímetro superior presenta un cajeadado o rebaje circular apto y especialmente diseñado para acoplar y 15 recoger sobre el mismo la piel de que tales instrumentos van provistos, para finalmente emplazar sobre la misma la caña corriente y normal que complementa a dicho instrumento, cuyo uso está principalmente indicado en las fiestas navideñas.

20 Para la mejor comprensión de la presente memoria descriptiva se acompaña a la misma una lámina de dibujos en la cual se han representado:

Figura 1 - Muestra un corte axial de dicho cuerpo de zambomba en la cual se ven: Con -1- cuerpo, -2- cincho circular, -3- cajeadado interior, -4- cordón y -5- piel. 25

La figura derecha superior representa un detalle ampliado de la misma anterior en la cual se aprecian: Con -1- cuerpo, -2- cincho circular, -3- cajeadado interior, -4- cordón y -5- piel.

30 Con referencia a dichas figuras y a los números que sobre las mismas designan las distintas partes del modelo que tratamos,

- 2 - 119253



su descripción es como sigue:

Una vez obtenido el cuerpo propiamente dicho -1- mediante moldeo de plástico y habiendo previsto en su perímetro superior el cajeado interior -3-, se monta sobre el mismo la piel -5- la cual queda perfectamente sujeta a dicho cuerpo mediante el cordón -4- que tiene cabida junto con los frunces de la piel en dicho cajeado interior, ocultándose el conjunto frunces de piel -5- y cordón -4- mediante el cincho circular -2-, que por presión y con aditamento de pegamento si ello fuese necesario, queda fijo a dicho contorno, consiguiéndose así el cuerpo de zambomba perfeccionado que de esta forma queda descrito.

Las ventajas que el mismo aporta a su finalidad son, en el orden sanitario su no contaminación de gérmenes infecciosos, la imposibilidad de producirse cortes con rebabas, su presentación normalizada y la posible impresión en su contorno de figuras y leyendas alusivas a las fiestas en que dichos instrumentos han de emplearse.

Descrito suficientemente el objeto del presente modelo de utilidad, solo queda por hacer constar que las modificaciones de detalle que en el mismo puedan introducirse aconsejadas por la práctica, siempre y cuando no lleguen a alterar la esencialidad que se va a reivindicar como asimismo la elección de materiales idóneos para ello quedarán comprendidas y protegidas por el presente registro.

- - - - -

115000

3



1966

= N O T A =

El presente modelo de utilidad comprende las siguientes reivindicaciones:

1 - Cuerpo de zambomba perfeccionado, caracterizado esencialmente por estar integrado por un cilindro de la gama de los termoplásticos en cuya parte superior y por todo su perímetro presenta un cajeado apto y especialmente diseñado para acoplar y recoger en su interior los frunces de la piel formados por la presión del cordel sujetador y éste, ocultándose éste conjunto mediante un cincho circular que por presión y pegamento queda fijo a dicho contorno y limitado inferiormente por el escalón resultante del rebaje exterior establecido para ello, pudiendo llevar dicho cuerpo en su contorno figuras y leyendas alusivas al fin a que está destinado dicho instrumento.

2 - Cuerpo de zambomba perfeccionado.

Según se describe y reivindica en la presente memoria y se ilustra en los dibujos que a la misma se acompañan.

Consta la presente memoria de tres hojas escritas a máquina por una sola de sus caras y lámina de dibujos.-

Madrid, a 31 ENE. 1966

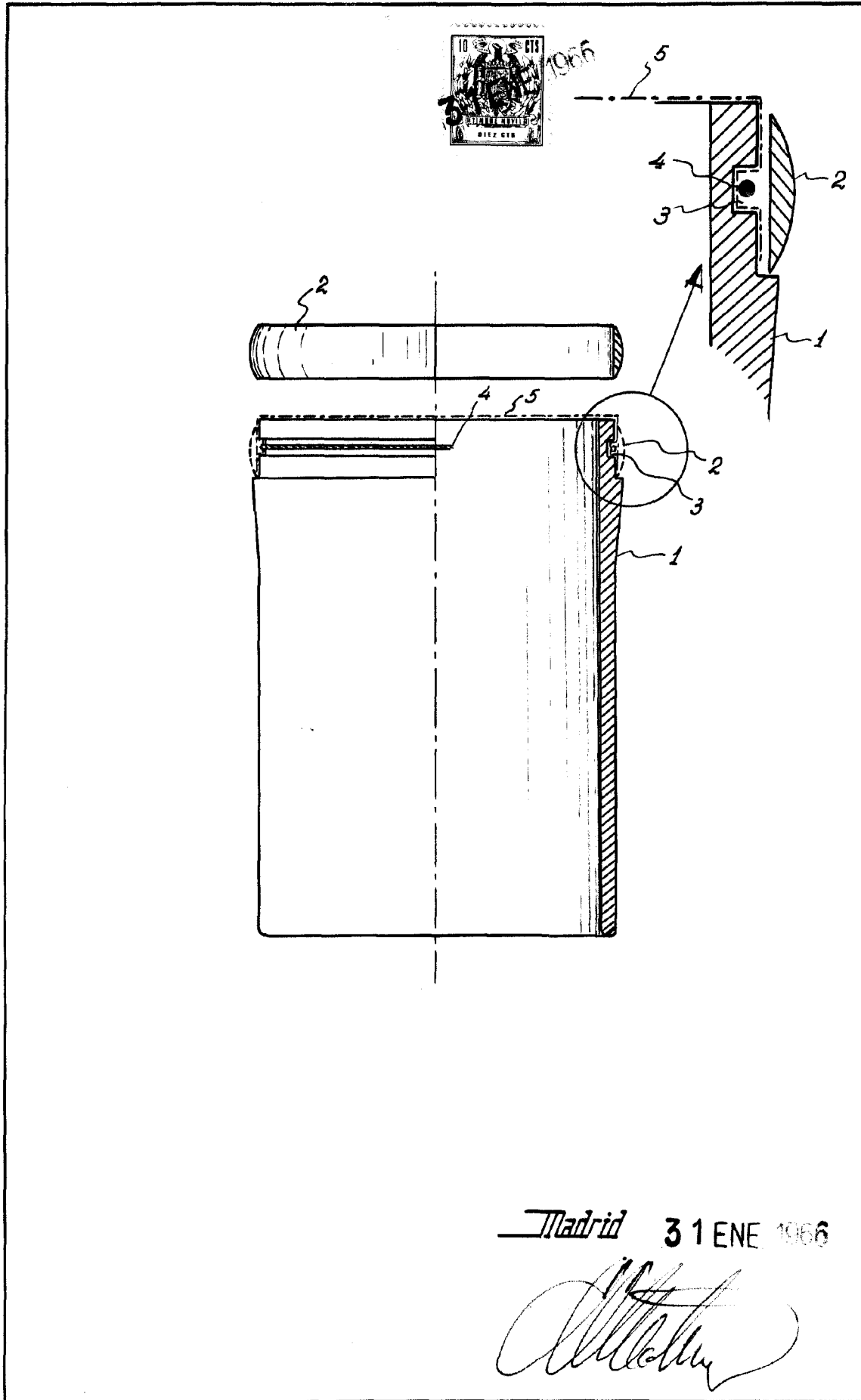

Madrid 31 ENE 1966

Escala Variable