

119226

19 EN



M O D E L O  
D E  
U T I L I D A D

a favor de INDUSTRIAS VIBRO, S.A., entidad española,  
domiciliada en Barcelona, Paseo de Carlos I, 127, por  
"CUBO PARA LA LIMPIEZA".

- . -

MEMORIA DESCRIPTIVA

La presente invención se refiere a un cubo para  
la limpieza que gracias a sus especiales características  
se halla situada en un elevado plano de superioridad con  
respecto a los conocidos del tipo empleado para el fregado  
de suelos, lavado de automóviles, paredes, etc.

5.

En efecto, y como es sabido, al guardar dichos  
cubos se necesita, además del espacio que ocupan por sí  
mismos, otros espacios o lugares para guardar los utensilios  
y productos propios de la limpieza, cuales son el  
jabón, detergentes, la bayeta de fregar, el estropajo, es-

10.

119226

19 EN



ponjas, cepillos, etc.

5. Ello constituye un serio inconveniente, habida cuenta la escasez de lugares para el acondicionamiento de dichos utensilios y productos, que han de ser colocados en sitios poco apropiados, teniendo en ocasiones que disponerlos desordenadamente o amontonarlos, o guardarlos en el interior de los cubos, con las consiguientes molestias y desventajas de pérdida de tiempo y mala conservación de los aludidos artículos.

10. También ocurre que, durante la limpieza, por carecer igualmente de lugares donde colocar los referidos elementos, se han de poner en el suelo, en platos, botes o recipientes culinarios y otros lugares inadecuados, lo cual dificulta considerablemente el trabajo.

15. Los expresados inconvenientes han sido solventados en forma plenamente satisfactoria con el cubo para la limpieza objeto de este modelo de utilidad, que se particulariza por el hecho de estar provisto de una tapa acoplable a presión, y que presenta la forma de una bandeja o receptáculo especialmente apto para la colocación de los elementos de limpieza. Este receptáculo puede hallarse dotado de tabiques para separar debidamente los citados elementos. La tapa- recipiente en cuestión presenta una o más asas por medio de las que puede ser colocada y extraída cómodamente.

20. Gracias a la referida disposición, además de que se cuenta con un lugar idóneo para la colocación de los elementos limpiadores, se mantiene el cubo limpio, ya que

25.



es protegido contra el polvo y suciedad por medio de la mencionada tapa, lo que representa igualmente una gran ventaja con relación a todos los cubos conocidos, pues carecen de tapa.

5. Los dibujos adjuntos muestran, a título de ejemplo, no limitativo del alcance de la presente invención una forma preferida de llevarla a la práctica, en representación esquemática.

10. En dichos dibujos, la figura 1 ilustra el cubo en perspectiva, y la figura 2 permite apreciarlo en sección alzada.

15. El cubo que se describe consiste en una vasija -1- que, en el presente ejemplo, es de forma de tronco de pirámide, si bien puede tener otra configuración, tal como en tronco de cono, u otra que se considere conveniente.

20. Característicamente, el cubo en cuestión está provisto de una tapa -2- en forma de bandeja o recipiente poseedor de un reborde plano -3- mediante el que se apoya en un reborde -4- previsto en la boca del cubo, en la que dicha tapa entra a presión, manteniéndose en posición.

La expresada bandeja es portadora de un tabique intermedio -5- en el que está formada una asa -6- que facilita la colocación y extracción de la misma.

25. Esta bandeja permite la colocación de los diferentes utensilios y productos necesarios para fregar, lavar y, en general, limpiar el suelo, paredes y otras superficies, cuyos elementos de limpieza se disponen debidamente acondicionados en los compartimentos -7- y -8- formados en la bandeja por el tabique -5-. Además de estos

119226 19E



compartimentos, el receptáculo -2- puede presentar otros, a cuyo fin dispondrá de los necesarios tabiques.

5. La bandeja facilita notablemente la limpieza, ya que durante la misma, los diversos elementos con que se realiza se colocan en tal bandeja. Además, gracias a esta bandeja se ahorra un considerable espacio, resolviéndose el problema de la carencia de lugares para guardar los elementos de limpieza, que se colocan en tal bandeja al guardar el cubo, que, por otra parte, queda protegido contra el polvo y suciedad mediante la propia tapa-bandeja.

10. A pesar de estos buenos resultados, el cubo no presenta complicaciones constitucionales, por lo que su fabricación es sencilla y rápida, en favor de su coste.

15. Por lo demás, debe hacerse constar que serán independientes del objeto de la invención los detalles y características accesorias empleadas en su puesta en práctica y, en general, cuanto no altere la esencialidad de las siguientes reivindicaciones.

20. - . -

N O T A

Se reivindica como objeto del presente modelo de utilidad:

1. Cubo para la limpieza, que se caracteriza por el hecho de estar provisto de una tapa que, acoplable a su boca, presenta la configuración de una bandeja de

11922619 ENF



suficiente profundidad para colocar los utensilios y productos necesarios para la limpieza, con lo que, además de facilitar la misma, permite guardar dichos elementos limpiadores juntamente con el cubo, sin necesidad de emplear otros lugares y ahorrándose el consiguiente espacio.

5.

2. Cubo para la limpieza, según la anterior reivindicación, caracterizado por el hecho de que la tapa recipiente está provista de tabiques que forman compartimentos para la clasificación de los artículos limpiadores, cuya tapa es portadora de asas que facilitan su colocación y extracción.

10.

3. Cubo para la limpieza.

La presente memoria consta de cinco hojas foliadas escritas a máquina por una sola cara.

Barcelona, 19 de enero de 1966

INDUSTRIAS VIBRO, S.A.

p. a.

13362

Fig. 1

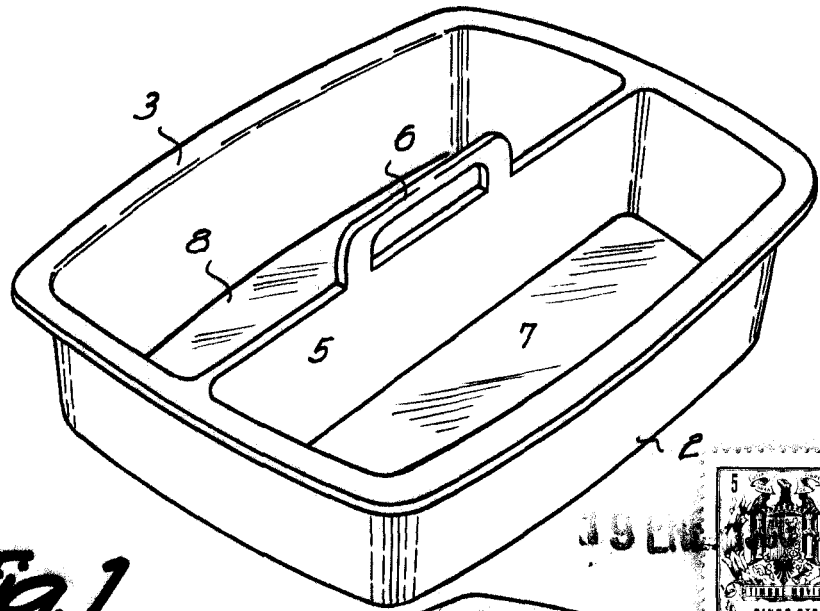
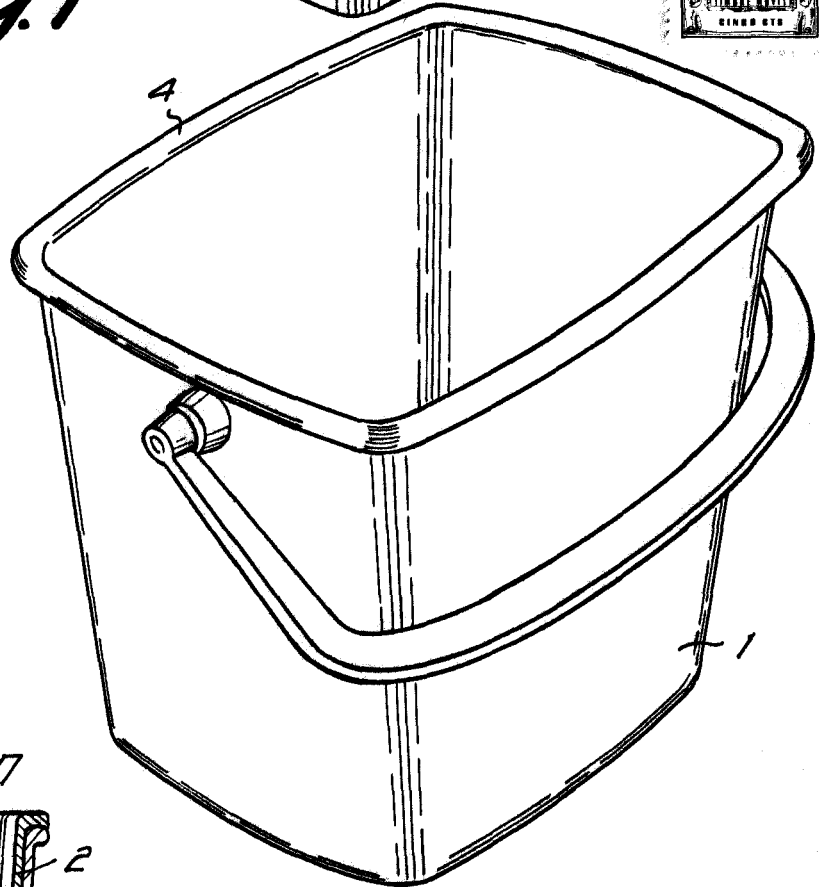
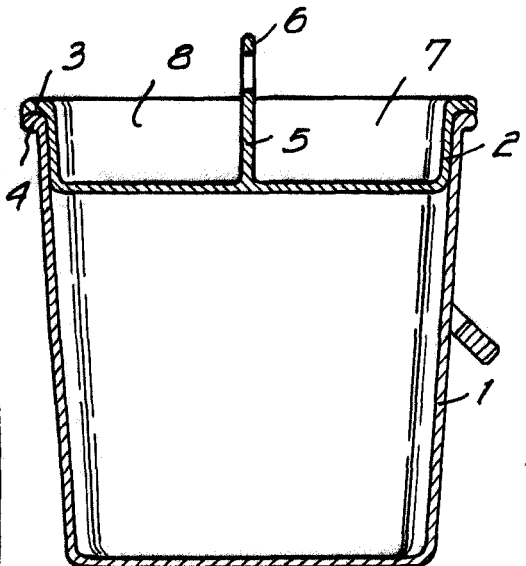

Fig. 2



Barcelona,  
Industrias Vibro, S.A.  
p.a.