

119207

MEMORIA DESCRIPTIVA de la Patente de Invención solicitada a favor de D. Federico Avila y Cores, de Pamplona, por " UN NUEVO PROCEDIMIENTO DE ENVASAR JUNTAMENTE LA CREMA Y EL TINTE PARA LA LIMPIEZA DEL CALZADO, CUEROS, CORREAJES, ó SIMILARES."



1930

=====

Diversos han sido los ensayos hechos para envasar en un solo continente los dos elementos esenciales para la limpieza del calzado que son la crema ó betún y el tinte. Este último para dar color y la crema para dar brillo.

5.) El betún es de fácil envase por utilizarse en forma de grasa ó crema, pero no así el tinte que por ser líquido requiere un envase mas costoso.

10.) Se ha ensayado para el Tinte presentarlo en forma de polvo ó en forma de pasta para disolverlo posteriormente antes de su uso pero en ninguna de estas formas se llega a obtener un resultado satisfactorio.

15.) Pero en cambio, después de diversas pruebas efectuadas por el solicitante de esta Patente se ha llegado a la deducción de que la forma mas apropiada para envasar el tinte es la de comprimidos, que convenientemente disueltos después, proporcionan dicho tinte líquido.

Bajo esta forma de comprimidos está pues basado el procedimiento que se describe de envasar juntamente la crema y el Tinte, según puede verse en el plano.

20.) El envase presenta la forma de caja en que generalmente se expenden las cremas para el calzado, pero en este sistema de envase la tapa (a-a') de la caja tiene adaptada una membrana (e-e') que con dicha tapa forma el compartimento que contiene los comprimidos (d-d')

El fondo de la caja (b-b') es el que contiene la crema ó betún (c-c').

25) Para extraer los comprimidos la membrana (e-e') presenta una pequeña trampilla que puede ser de cualquier forma y que en la figura 2 del Plano proyección horizontal: del envase, se representa en forma semicircular, consistiendo en este caso dicha trampilla en una endadura semicircular practicada en la membrana, y que permite levantar doblándolo, un segmento circular que deja la correspondiente abertura en dicha membrana.



30.) Para la mayor sencillez y generalidad en la representación del envase en que se funda este procedimiento, no se indican en las figuras del plano ninguno de los dispositivos que se utilizan para abrir las cajas de betún en general y que se adaptarán según convenga a la que queda descrita en la presente Memoria.

Estos dispositivos pueden consistir en la llave giratoria lateral; los bordes salientes en la tapa y fondo para practicar la apertura introduciendo una moneda, etc.

=====

NOTA.- Se reivindica la propiedad de ésta Patente por:

PRIMERO.- Por el procedimiento descrito.

SEGUNDO.- Por la caja envase fundamental de este procedimiento descrita y representada esquemáticamente y á la que se aplicará cualquier de los dispositivos de apertura, conocidos.

La Patente que se solicita ha de recaer sobre " UN NUEVO PROCEDIMIENTO DE ENVASAR JUNTAMENTE LA CREMA Y EL TINTE PARA LA LIMPIEZA DEL CALZADO, CULROS, CORREAJES O SIMILARES."

Madrid 31 de Julio de 1.930

MARIO SOLER  
Por Poder

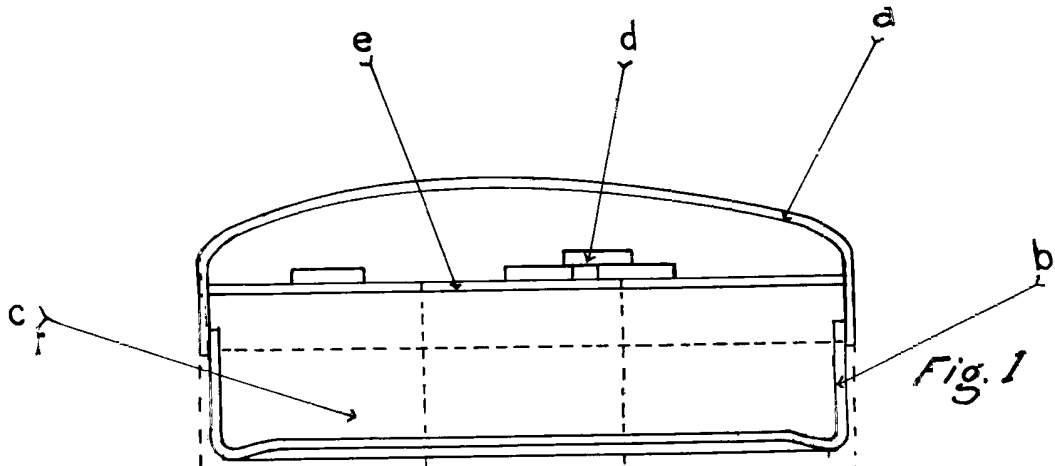

Fig. 1

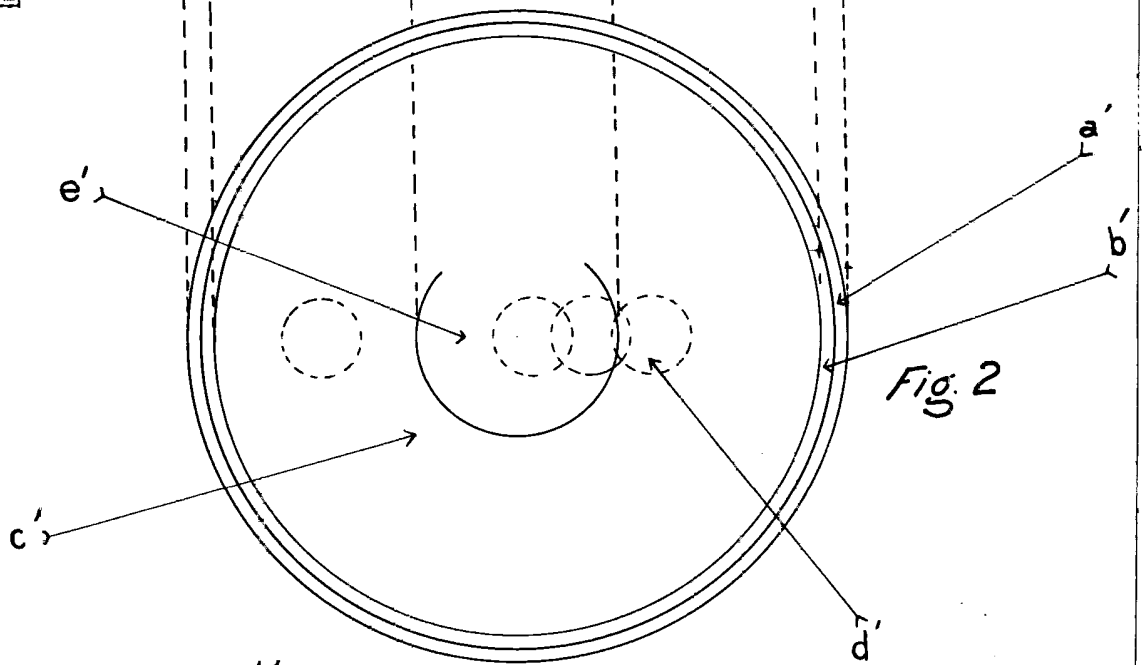
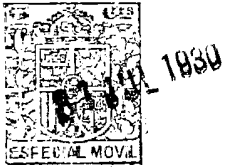

Fig. 2

Escala variable  
por *Mario Scler*  
**MARIO SCLER**  
Por Poder  
*Mario Scler*