



11 91 95

PATENTE

DE

MODELO DE UTILIDAD

por 20 años

a favor de INDUSTRIA ESPAÑOLA DE PERLAS IMITACION, S.A.

de nacionalidad española

residente en Barcelona, calle Numancia, 33-41

por:

"GUIA PARA TURISMO, COMPRAS Y ORIENTACION
COMERCIAL EN GENERAL"

MEMORIA DESCRIPTIVA

La presente Patente de Modelo de Utilidad se refiere a un objeto orientativo e informativo, unico en su género por las características propias que reúne.

5. La guía propia de esta demanda consiste, en esencia, en una serie de cartulinas o tarjetas sueltas, de formato manejable, las cuales constituyen un conjunto acondicionable dentro de un estuche protector de dimensiones apropiadas, permitiendo tales tarjetas una cómoda orientación turística y comercial y eliminando el inconveniente que presentan las realizaciones
10. hasta ahora utilizadas, consistente en su engorrosa manipulación y en las incompletas informaciones que suministran, para las cua-

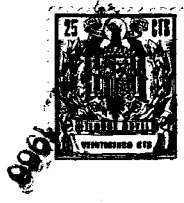

- les no se dispone del suficiente espacio. La búsqueda de lo que interesa resulta a menudo complicada, lo que ocasiona molestias y pérdida de tiempo, tan necesario éste para el usuario turista o viajero. Estos problemas se solucionan utilizando la nueva guía,
5. cuya esencial característica reside en el hecho de que dichas cartulinas o tarjetas contienen, graficos, textos, localizaciones y demás detalles de interés turístico o comercial, presentando cada una de tales tarjetas, en un punto visible, una referencia numerica, literal o gráfica que remite a un indice de conceptos que aparecen en la primera de las aludidas tarjetas, de modo
10. tal que al usuario le basta buscar en esta primera tarjeta lo que le interesa (por ejemplo un restaurante, un museo, un comercio de una cierta especialidad o análogo) para hallar al instante, en la siguiente tarjeta que responde a la oportuna referencia, una amplia información.
- 15.

El manejo de la guía resulta muy cómodo, pues no es necesario tener que llevar consigo todo un librito, como ocurre usualmente, sino que para las compras o vistas que han de efectuarse basta utilizar la tarjeta correspondiente separándola del

20. resto del conjunto, que continua recogido dentro del estuche.

Para la mejor comprensión de la presente Memoria se describe seguidamente un ejemplo ilustrativo, no limitativo, de realización del objeto de la presente Patente de Modelo de Utilidad, acompañándose a tal fin una lámina de dibujos aclarativos,

25. en la que:

Fig. 1. Muestra una perspectiva esquemática del paquete de tarjetas integrantes de la guía .

Fig. 2. Es una vista del estuche protector de las citadas tarjetas.

30. Fig. 3. Muestra, esquemáticamente, una sucesión de las



primeras tarjetas para explicar la relación de todas ellas con la tarjeta-índice.

5. En dichas figuras se ha representado por (1) el paquete de tarjetas, que son todas ellas rectangulares y de dimensiones concordadas con las de un bolsillo corriente. Este paquete puede acondicionarse en el interior de un estuche (2), preferentemente transparente por su cara frontal, en tanto que la posterior (3) puede ser opaca. Ambas caras pueden ir unidas por una soldadura (4), completándose todo ello con una abrazadera de cierre (5) que sujeta a una tapa (6).

10. La primera tarjeta (7) actúa de índice y posee en un punto visible, por ejemplo en un ángulo superior, un número o letra de orden (8) eventualmente combinado con una ilustración (9) alusiva a conceptos geográficos generales o locales o similar. A continuación aparece un índice formado por una serie de referencias gráficas, literales o numéricas (10), (11), (12)..., acompañadas de leyendas (13), (14), (15)..., correspondientes a nombres de lugares, establecimientos comerciales, monumentos y demás.

20. Las restantes tarjetas (7') que acompañan a la índice (7) poseen, asimismo en una zona visible, que puede ser igualmente un ángulo superior, las mismas referencias (10), (11), (12)... que constan en aquella primera tarjeta (7).

25. Igualmente tales tarjetas (7') ostentan las leyendas (13), (14), (15)... de la propia tarjeta (7), así unas amplias explicaciones (16) y gráficos auxiliares (17), todos ellos relativos a la indicación principal (13), (14), (15)..., dispuesta como epigrafe.

30. Es evidente que la primera orientación la proporciona la tarjeta-índice (7) y que las aclaraciones de los conceptos



resumidos en (13), (14), (15)... se hallan en las siguientes tarjetas (7').

5. Para el manejo basta, por tanto, que el usuario busque primero el concepto (13), (14), (15)... que le interesa, mire la referencia que le corresponde (10), (11), (12)..., busque entre las tarjetas siguientes (7') aquella cuya referencia (10, - 11, - 12 -...) coincida con la del índice, compruebe la concordancia entre los terminos de (13), (14), (15)... de la tarjeta (7) con los (13), (14), (15)... de la respectiva tarjeta (7'), lea las explicaciones (16) y examine los gráficos eventuales (17) para obtener un amplio conocimiento del objeto motivo de consulta.

15. Estas tarjetas pueden ser de una o de dos caras. En el segundo caso, la cara posterior poseerá también necesariamente la referencia (10), (11), (12)..., así como los precisos textos (16) y, si conviene, los gráficos (17).

Las ventajas de esta guía son varias, cabiendo resumirlas en los puntos siguientes:

20. a) Las cartulinas o tarjetas son de material consistente, por lo que resultan de larga duración. Pueden ser incluso plastificadas, con lo cual son impermeables y pueden lavarse si conviene.

b) Se guardan con gran facilidad dentro de su estuche, el cual, al ser de dimensiones reducidas, es muy manejable.

25. c) Cabe la posibilidad de utilizar sólo la tarjeta que interese sin tener que llevar consigo el resto del paquete.

d) La localización de los lugares elegidos es muy rápida, ya que el sistema de índice y referencias es intuitivo.

30. 3) Además de las leyendas, y gráficos de función específica pueden hacerse constar otras de carácter propagandístico,



358

con lo cual se aumenta el valor de la guía.

- Serán independientes del objeto a que se contrae la presente Patente de Modelo de Utilidad la forma, dimensiones y materiales empleados en la fabricación de la guía, siempre que con ello permanezca inalterada la esencialidad propia de la invención, que es la que se concreta en los términos de la siguiente:

N O T A

REIVINDICACIONES

10. Se reivindica como objeto de la presente Patente de Modelo de Utilidad:
- 1ª.-Guia para turismo, compras y orientación comercial en general que se caracteriza esencialmente por estar constituida por un paquete de cartulinas o tarjetas sueltas, de material semirrigido adecuado y de forma y dimensiones concordadas con las de un bolsillo para su fácil transporte, poseyendo dichas cartulinas indicaciones, textos y gráficos relativos a motivos turisticos, comerciales y demás y presentando una de las repetidas tarjetas un índice con referencias que constan también en las cartulinas sucesivas, que son las que proporcionan extensa información relacionada con unos conceptos básicos combinados con aquellas referencias, las cuales pueden ser numericas, literales o de dibujo.
- 2ª.-Guia para turismo, compras y orientación comercial en general, según la reivindicación anterior, que se caracteriza por el hecho de que la cartulina-índice, que ocupa el primer lugar en el paquete, pesee columnas de conceptos a cada uno de los cuales le corresponde una referencia concreta de la clase aludida, preferiblemente numérica, repitiéndose todas estas referencias en las cartulinas sucesivas, las cuales las presentan en un pun-



to fácilmente visible, siguiendo a las mismas el concepto que aparece igualmente en la cartulina-índice y las leyendas y gráficos informativos exclusivos de tales conceptos básicos, que son los que aluden directamente a las consultas.

5. 3ª.-Guia para turismo, compras y orientacion comercial en general, según las reivindicaciones 1 y 2, que se caracteriza por el hecho de que utilizando indicaciones numéricas sucesivas para la serie de conceptos de la tarjeta-índice, a la cual necesariamente ha de corresponderle el número más bajo, de preferencia la unidad, se facilita la ordenación y correcta colocación de las componentes del paquete, así como se simplifica la búsqueda debido a la rápida captación de las referencias de este tipo por parte del usuario.

10. 4ª.-GUIA PARA TURISMO, COMPRAS Y ORIENTACION COMERCIAL EN GENERAL.

Sean cuales fueren las circunstancias que concurren con la esencialidad propia de la misma.

Consta la presente Memoria descriptiva de seis páginas foliadas y mecanografiadas por una sola cara y va acompañada de una hoja de dibujos aclarativos.

Madrid, 28 Enero de 1966

P. A.
R. VOLANT FOR
D. P. *[Signature]*

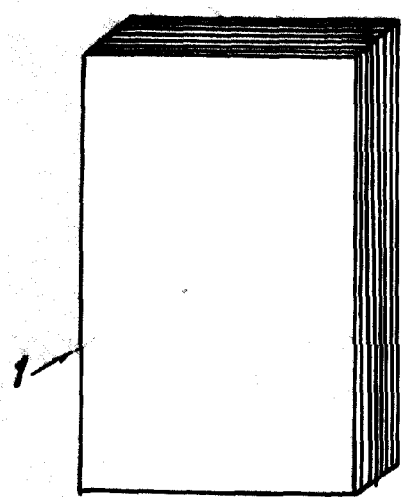

FIG. 1

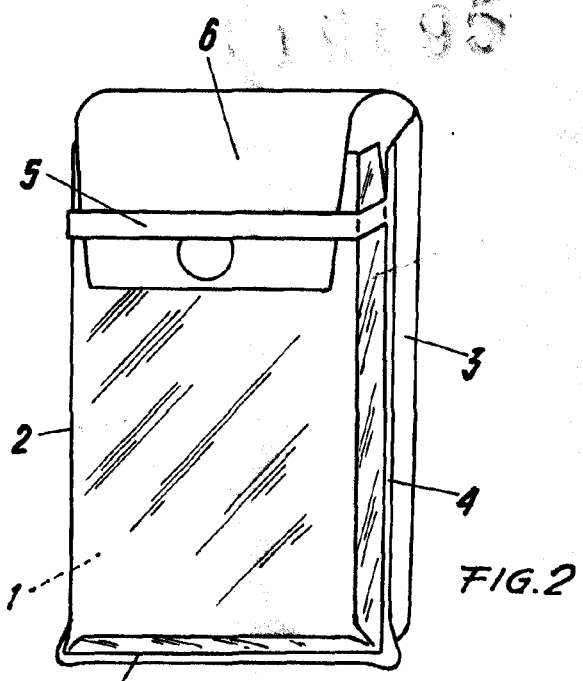

FIG. 2

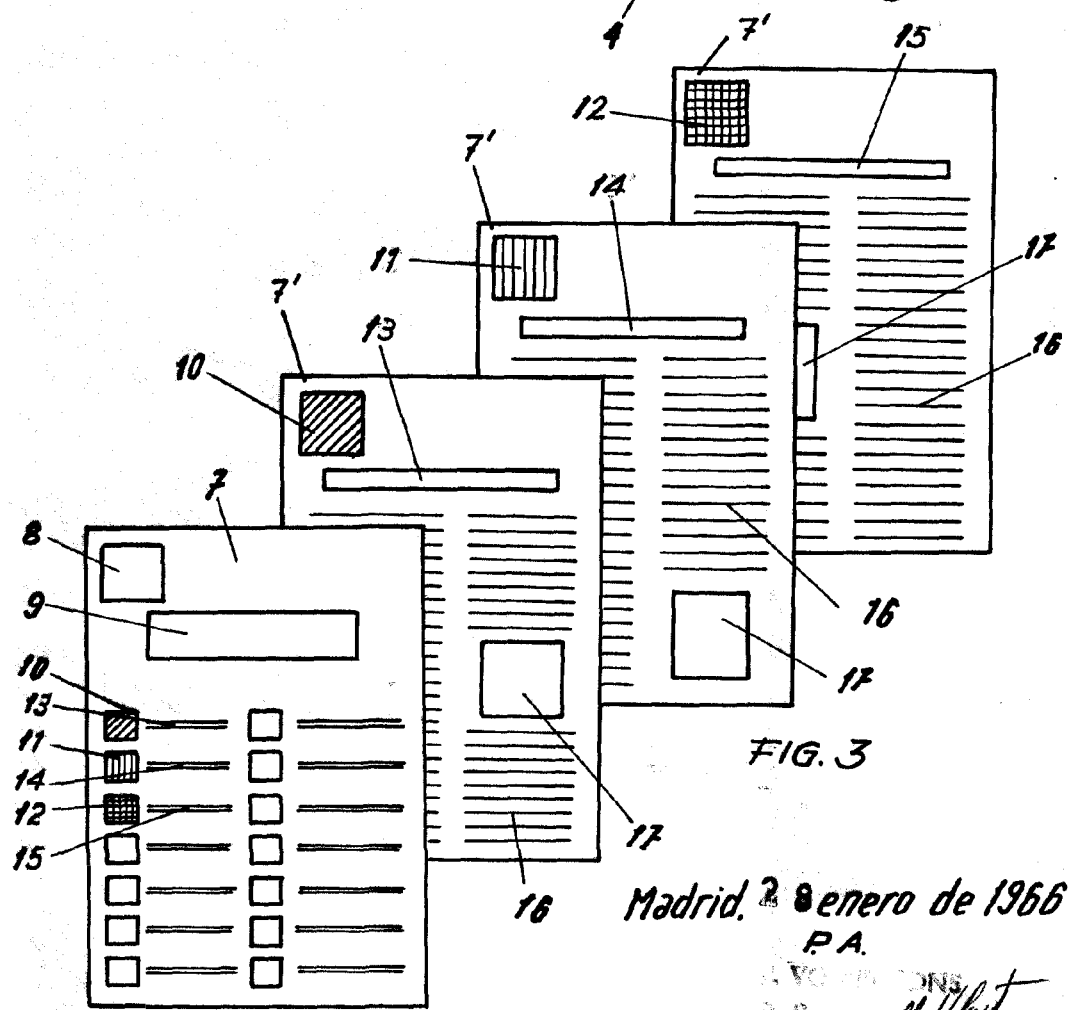

FIG. 3

Madrid, 28 enero de 1966
P.A.

Español Tolant

ESCALA VARIABLE