

14 ENE.



1193 27

MODELO DE UTILIDAD

por 20 años

A favor de D. JOSÉ BÁRZANO PUJOL, de nacionalidad española,
residente en Barcelona, Pasaje Forasté, 13. - - - - -
por: "MUEBLE MURAL PERFECCIONADO". - - - - -

MEMORIA DESCRIPTIVA

El presente modelo de utilidad se refiere a un mueble mural notablemente perfeccionado con relación a los conocidos por lo que respecta a su colocación en el lugar de empleo.

5 Como es sabido, la colocación de armarios, botiquines, librerías, anaqueles etc. en la pared, de manera que tales muebles presenten la debida horizontalidad, requiere el tomar medidas, lo que representa tiempo y molestias, con la agravante de que, en muchos casos, por error en dichas medidas, no se consigue la horizontalidad necesaria.

10



Estos inconvenientes quedan subsanados totalmente con el mueble objeto del presente modelo de utilidad que, se particulariza por el hecho de estar provisto de, por lo menos, un nivel de burbuja mediante el, que se obtiene la debida horizontalidad.

Para facilitar la explicación, se acompaña a la presente memoria descriptiva un dibujo en el que se ha representado esquemáticamente un caso práctico de realización, que se cita sólo a título de ejemplo, no limitativo del alcance de la invención.

Según puede apreciarse en dicho dibujo, que ilustra un armario mural -1- visto en perspectiva, el mismo está provisto de un nivel de burbuja -2-, que permite colocar el propio mueble en la pared en posición horizontal de modo muy sencillo y rápido.

Debe hacerse constar que el modelo, dentro de su esencialidad, puede ser llevado a la práctica en otras formas de realización que difieran en detalle de la indicada solamente a título de ejemplo, a las que alcanzará igualmente la protección que se recaba. Podrá, pues, fabricarse el mueble a base de cualquier tipo, siempre que sea mural y en cualquier tamaño y con los materiales más convenientes, por quedar todo ello comprendido en el espíritu de las siguientes reivindicaciones.

N O T A

Se reivindica como objeto del presente modelo de utilidad:

1.- Mueble mural perfeccionado, caracterizado esencialmente por el hecho de estar provisto de, por lo menos, un nivel de burbuja, que permite el colocarlo en la pared en posición horizontal correcta.

14 ENE. 1965



2.- MUEBLE MURAL PERFECCIONADO.

Consta la presente memoria descriptiva de tres hojas mecanografiadas, foliadas, numeradas y escritas por una sola cara, acompañada de una hoja de dibujos.

Barcelona, para Madrid, a 14 de Enero de 1965.

JOSE BÁRZANO PUJOL

P. A.

Barzано

119157

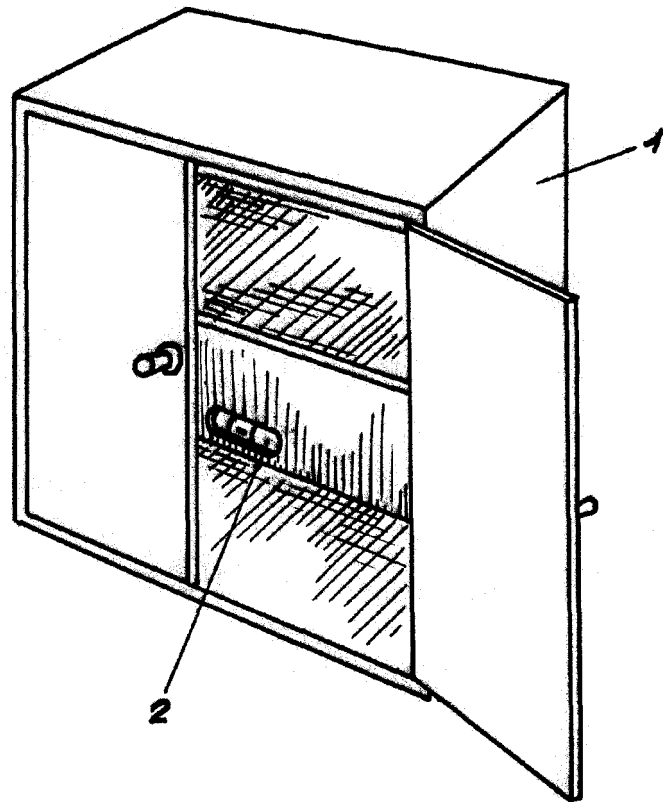
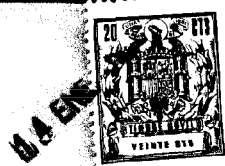

Barcelona, 14 enero de 1966.

p.a.

[Handwritten signature]

Escala variable