



110117

MODELO DE UTILIDAD

por 20 años

por "UN DISPOSITIVO PROPAGANDISTICO", a favor de D. Luis DEDEU Aragonés, de nacionalidad española, domiciliado en Barcelona, Avda. General Goded, 7 entº.

=====

MEMORIA DESCRIPTIVA

Se refiere el presente Modelo de utilidad a un nuevo dispositivo propagandístico, dotado de unas características muy originales, que le hacen aportar notables y sensibles mejoras en cuanto a la exposición y exhibición de artículos se refiere, con respecto a todo lo que actualmente se conoce.

5. Las referidas mejoras están encaminadas a conseguir un efecto similar al de agua burbujeante, lo cual se consigue situando detrás de un cristal, de los que están constituidos por múltiples pequeñas lentes de constitución oval de perfil irregular, un disco forrado de papel de plata, y dispuesto de tal modo que guarde un determinado ángulo con relación al referido cristal.

10. Por otra parte, se ha de conseguir que la parte inferior del cristal se halle dentro del centro focal del disco, mientras que la parte superior se encuentre fuera del referido centro focal, ya que si esta posición no se logra, entonces el efecto de agua burbujeante se pierde.



11914

- 2 -

Una característica esencial del actual dispositivo propagandístico es que tiene la propiedad de reflejar la luz situada enfrente de él, de forma que cuanto más brillantes sean las luces que tenga delante mejor es el efecto que se consigue, por lo que

5. ha de resultar sumamente adecuado para vitrinas o escaparates, donde da el sol y se recoge toda la luz brillando en él.

Está previsto que el presente dispositivo propagandístico pueda montarse también con una luz en su parte superior, iluminando una placa con un determinado nombre o señalización, sirviendo la referida luz al propio tiempo para iluminar el disco interior, si bien el efecto que se consigue es inferior al que se logra cuando la luz proviene de fuente natural.

10.

Por último, conviene citar que el papel de plata situado en el disco inferior inclinado del dispositivo debe ser arrugado, así como que el propio disco gira debido a un motor trasero, dotado de una correspondiente caja reductora.

15.

Para su mejor comprensión, nos vamos a referir a un dibujo que se adjunta a la presente memoria, y que representa a título de ejemplo no limitativo, un dispositivo propagandístico, realizado de acuerdo con el presente Modelo.

20.

En dicho dibujo, la figura 1 es una vista en alzado del dispositivo en cuestión, visto frontalmente.

La figura 2 se corresponde con una sección transversal completa de dicho dispositivo, según el plano de corte A-A de la figura 1.

25.

La figura 3 representa una sección longitudinal del propio dispositivo, según el plano de corte B-B de la misma figura 1.

Según tales figuras, el dispositivo propagandístico objeto del presente Modelo, está constituido en esencia por una placa de cristal -1-, del que es portador de múltiples pequeñas lentes -2-, de configuración ovalada y perímetro irregular, tras el cual

30.



1966

- 3 -

115147

va situado un disco -3- en disposición inclinada con respecto a dicho cristal, llevando adherido sobre su superficie encarada con el referido cristal una lámina -4- de papel de plata arrugado.

- Tras el disco -3- es visible un eje -5- accionado por
5. un pequeño motor -6- sujeto a una placa trasera de soporte -7-, siendo el giro de dicho eje -5- el que determina el movimiento del plato -3-, cuyo papel de plata, al incidir la luz sobre el cristal -1-, concretamente sobre sus pequeñas lentes -2-, produce un efecto de líquido en movimiento.
10. Todo ello va alojado en una caja -8- la cual podrá llevar superiormente un cajetín (no representado en los dibujos) debidamente iluminado que, al propio tiempo que mande luz al interior de la caja, sirva para iluminar igualmente alguna señalización que pudiera ir en la parte frontal de dicho cajetín. Es esencial que dicha caja -8- lleva una abertura anterior -9- por donde es visible el efecto de líquido en movimiento, pudiendo ser dicha abertura -9- bien un círculo como se ha representado en las figuras o bien cualquier otra figura geométrica, como pudiera ser una botella recortada, en cuyo caso haría el efecto de que el líquido
15. del interior de la botella se está moviendo.
- 20.

También está previsto que dicha caja -8- pueda llevar un pequeño soporte delantero -10- destinado a recibir cualquier tipo de artículo -11- descansando sobre el mismo.

25. Todo cuanto no afecte, altere, cambie o modifique la esencia del dispositivo descrito, será variable a los efectos del actual Modelo.

N O T A.

Se reivindica como objeto de este registro por Modelo de utilidad:

30. 1.- Un dispositivo propagandístico, caracterizado esencialmente por estar constituido por una caja dotada de una amplia abertura



1966

110147

- 4 -

- frontal, tras la cual va situada una placa de cristal, del tipo que posee múltiples lentes en una de sus superficies, tras cuyo cristal va situado un disco, inclinado con respecto al propio cristal, y giratorio por efecto de un pequeño motor sujeto en una
5. placa de soporte trasera, a cuyo disco va adherida una lámina de papel de plata arrugado cuyo giro, en combinación con una fuente de luz que incida sobre el conjunto, da lugar a un efecto de líquido en movimiento.

- Sean cuales fueren las circunstancias que concurren en
10. la esencialidad del Modelo de utilidad definido en la anterior reivindicación, cuyo objeto es:

2.- "UN DISPOSITIVO PROPAGANDISTICO".

- Consta la presente memoria de cuatro hojas foliadas, mecanografiadas por una sola cara y de los dibujos unidos a la misma.
15. ma.

Barcelona, 13 ENE 1966

P.A. de D. Luis DEDEU Aragonés,

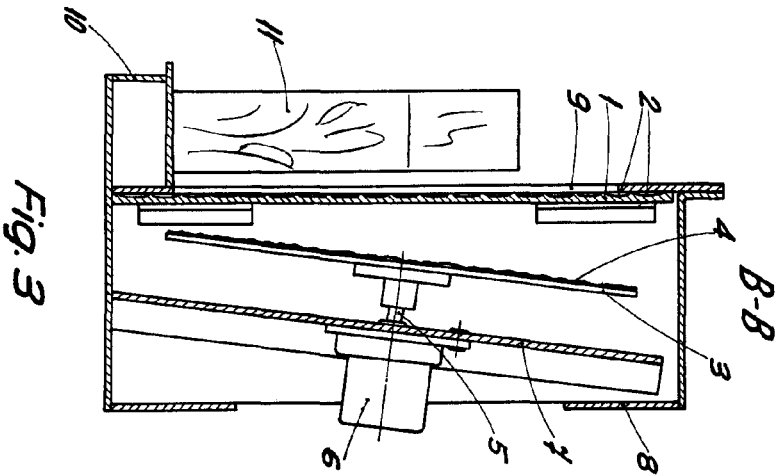

Fig. 3

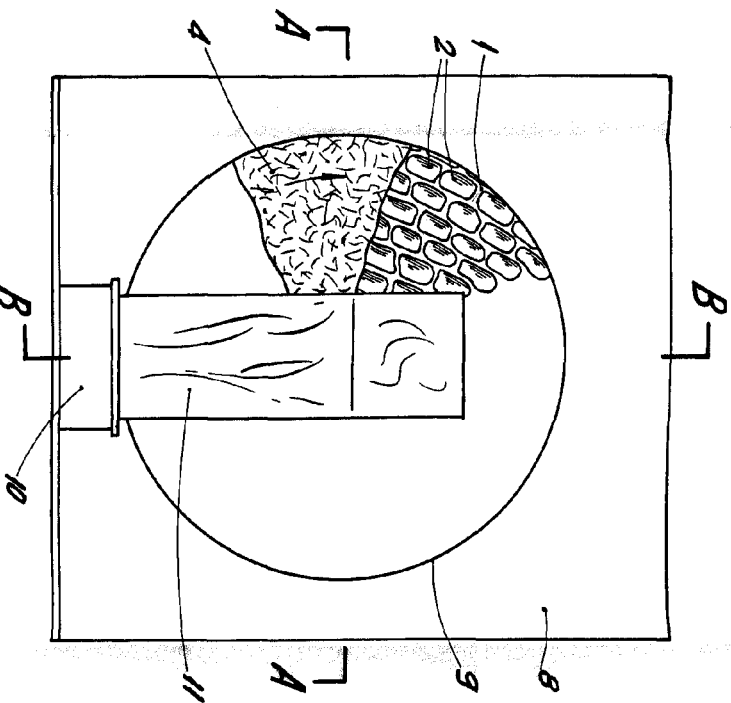

Fig. 1

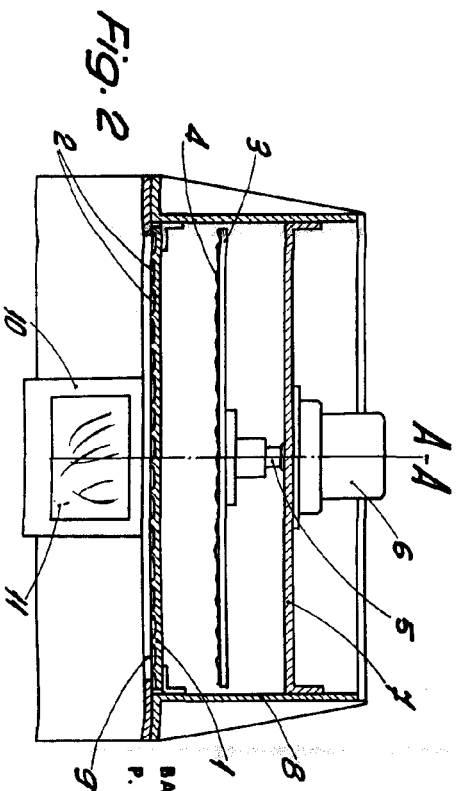



Fig. 2

ESCALA VARIABLE

BARCELONA,
P. A.

 1936

