

8 ENE. 1953



119127

MODELO DE UTILIDAD

por 20 años

A favor de D. MANUEL JANÉ VIDAL, de nacionalidad española,  
residente en Barcelona, Cartagena, 203. - - - - -  
por: "DISPOSITIVO DE ARTICULACIÓN PARA MANILLARES DE COCHES-  
SILLA PLEGABLES". - - - - -

MEMORIA DESCRIPTIVA

El presente modelo de utilidad se refiere a un dis-  
positivo de articulación para manillares de coches-silla ple-  
gables, del tipo que comprende una anilla o casquillo como  
5 pieza de retención del sistema.

En este caso, la anilla que bloquea el extremo del  
manillar con el de la tijerilla no actúa por su propio peso o  
sea por gravedad, sino que es preciso introducirla a través del  
extremo libre de la tijerilla de modo que queda situada más arri-  
10 ba de los dos puntos de articulación, obteniéndose gracias a



ello una retención más efectiva que con el antiguo sistema.

Otras de las diferencias de este dispositivo respecto de los ya conocidos, consiste en ir articulados los extremos del manillar en unas bridas fijadas en los extremos correspondientes de los juegos de tijerilla del coche-silla.

Para la mejor comprensión de la presente memoria descriptiva, se acompaña a la presente memoria descriptiva, una hoja de dibujos, en los que se ha representado un caso práctico de realización, que se cita a título de ejemplo no limitativo del alcance de este modelo de utilidad.

En los dibujos:

La figura 1, muestra el dispositivo de articulación objeto del modelo, con el manillar retenido en la tijerilla del coche-silla, en posición de uso.

La figura 2, representa el propio dispositivo en posición plegada.

El dispositivo de articulación objeto del modelo, comprende para cada extremo del manillar y correspondiente tijerilla del coche-silla, una brida -1- fijada cerca del extremo tubular -2- de una de las dos partes de la tijerilla, en cuya brida va articulado el extremo correspondiente del manillar -3- en el que asimismo articula la pletina acodada -4-, en el que se acopla en forma amovible el correspondiente capazo del coche-silla o similar.

La retención de las dos partes, o sea el manillar con la tijerilla de la armazón del coche-silla, en posición de uso, se efectúa introduciéndose la anilla oblonga -5- que discurre libremente por el brazo del manillar, a través del extremo libre -2- de la tijerilla en el que va fijada la brida -1-.



El modelo, dentro de su esencialidad, puede ser llevado a la práctica, en otras formas de realización, que difieran en detalle de la indicada a título de ejemplo, a las cuales alcanzará igualmente la protección que se recaba. Podrá, pues, fabricarse el dispositivo de referencia, en cualquier forma y tamaño, con los materiales y medios más adecuados, por quedar todo ello comprendido en el espíritu de las reivindicaciones.

N O T A

10 Se reivindica como objeto del presente modelo de utilidad:

15 D.- Dispositivo de articulación para manillares de coches-silla plegables, caracterizado esencialmente, porque el extremo correspondiente del manillar está articulado en una brida fijada en una de las dos partes del juego de tijerilla, en tanto que el larguero de sostén del capazo, asiento o similar, articula directamente en el referido extremo, efectuándose la retención de las dos partes articuladas, en posición de uso, introduciendo un elemento de retención anular y oblongo, que discurre libremente por el brazo del manillar, a través del extremo libre de la tijerilla en el que va fijada la brida.

20 2.- Dispositivo de articulación para manillares de coches-silla plegables, según la anterior reivindicación, caracterizado porque el punto de articulación del larguero al manillar queda situado, en posición de uso, entre la brida y el elemento de retención, mientras que éste queda por encima de los dos puntos de articulación del dispositivo.

25 3.- DISPOSITIVO DE ARTICULACIÓN PARA MANILLARES DE COCHES+SILLA PLEGABLES.

119127



Consta la presente memoria descriptiva de cuatro  
hojas, mecanografiadas, foliadas, numeradas y escritas por una  
sola cara, acompañada de una hoja de dibujos.

Barcelona, para Madrid, a 8 de Enero de 1966.

MANUEL JANÉ VIDAL

P. A.

MANUEL DE RAFAEL  
P.P.

A handwritten signature in black ink is written over the typed name "MANUEL DE RAFAEL". The signature is highly stylized and cursive, appearing to read "Manuel de Rafael".



118227

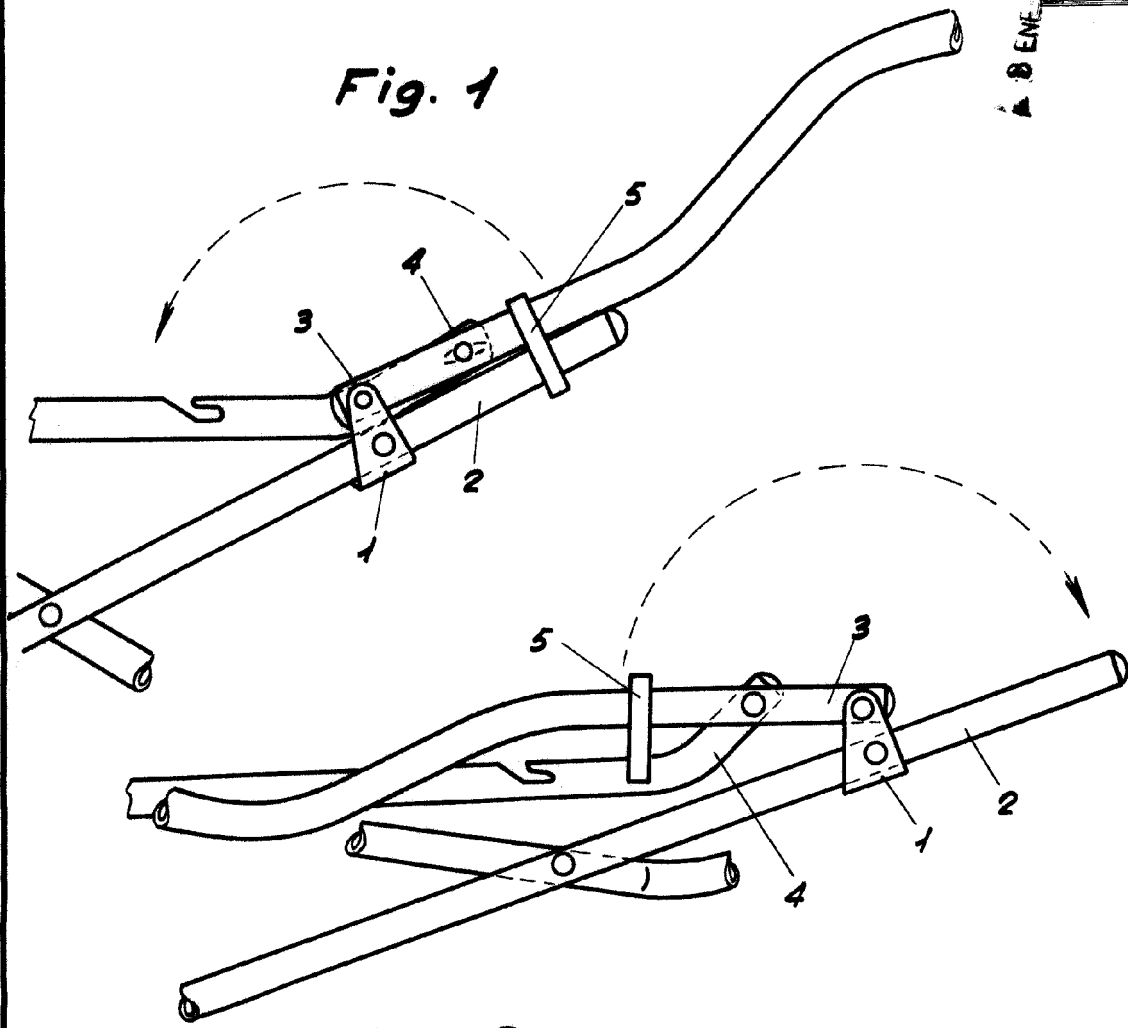

A-B ENE

Fig. 2

Barcelona, 8 enero de 1966.

MANUEL DE RAFAEL  
P. D.

Escala variable