

119125

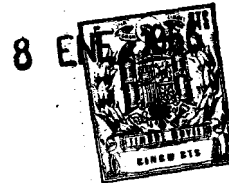

M O D E L O
D E
U T I L I D A D

a favor de Don Luis BURGUES BOBET y Don Juan LAMBERT AGU-
LLÓ, de nacionalidad española, residentes en Barcelona,
Ronda de San Pedro, 60, por "MULTICOPISTA DE BOLSILLO".

- . -

MEMORIA DESCRIPTIVA

5. La presente invención se refiere a una multico-
pista de bolsillo, con la que, gracias a sus especiales
características constructivas y funcionales, se obtienen
resultados altamente eficientes, siendo sumamente prácti-
ca gracias a su reducido tamaño, que permite manejarla
con extraordinaria facilidad a la manera de un sello de
caucho y guardarla sin molestias.

10. Concurriendo a las ventajas sucintamente expues-
tas, esta multycopista consiste, fundamentalmente, en un
cajetín que, provisto de un mango de accionamiento, lle-

11-25-88



va unido una almohadilla porosa, receptora del fluido de impresión y sobre la que se fija, tensado un cliché de multicopista picado de acuerdo con la impresión a efectuar y aplicable contra la superficie receptora de la misma.

5.

En la realización preferida de la invención, el aludido cliché es sujetado sobre la almohadilla mediante un marco que rodea la misma y ajusta a presión con los bordes del cajetín.

10.

El mango es hueco y lleva alojado en su interior un frasco de tinta de recambio para las impresiones.

Los dibujos adjuntos muestran, a título de ejemplo, no limitativo del alcance de la invención, una forma preferida de llevarla a la práctica, en representación esquemática.

15.

En tales dibujos, la figura 1 ilustra la multicopista en un despiece en perspectiva, y la figura 2 permite apreciar la multicopista en sección alzada.

20.

Según la representación de los dibujos, la multicopista de bolsillo en cuestión consta de un cajetín, que comprende un receptáculo paralelepípedo inferiormente abierto -1- y un marco -2- provisto de un reborde circundante -3-, solapado a las paredes laterales de dicho receptáculo, que se halla dotado de un mango hueco -4-, en cuyo interior se aloja un frasquito -5- con tinta para las impresiones a realizar con la multicopista, frasquito que queda debidamente acondicionado en el mango mediante un tapón -6- que se enrosca en el extremo superior

25.

11025

8 E



de este último.

- Al fondo del receptáculo -1- va sujeto median-
te los tornillos -7- una placa -8- a la que, a su vez
se halla aplicada una almohadilla porosa -9-, estando
5. envueltos estos dos elementos por un forro poroso -10-,
a cuya parte inferior correspondiente a la almohadilla
-9- se coloca amoviblemente yuxtapuesto un cliché lami-
nar flexible -10- provisto de las inscripciones oportu-
nas y retenido el cajetín entre el forro -10- y los bor-
des de la abertura del marco -2-, que, al efecto, se co-
10. loca ensartado a presión sobre dicho cliché. Este último
sobresale del marco por dicho motivo, de manera que, asien-
do el conjunto por el mango -4-, puede ser aplicado a una
hoja de papel u a otro lugar, previa impregnación de la
15. almohadilla con la tinta, dada la cual como es de ver, se
lleva a cabo en forma extremadamente sencilla y rápida, de
modo similar a como se emplean los sellos de caucho con
inscripciones, permitiendo ello el efectuar cuantas estam-
paciones o copias se desee, las cuales resultan totalmen-
te nítidas, por todo lo cual la multicopista descrita pue-
de ser empleada con gran éxito para imprimir rótulos de
20. inscripciones de actualidad momentánea.

- A pesar de todos estos buenos resultados y efec-
tos, la multicopista objeto del presente modelo de utili-
dad no presenta complicaciones constitucionales de nin-
gún género, sino que, por el contrario, la misma ha sido
25. concebida y construida a base de la mayor simplicidad, lo
que redundará en su favor de su coste.

119125⁸



Por lo demás, serán inde endientes del objeto de la invención los detalles y características accesorias empleadas en su puesta en práctica y, en general, cuanto no altere la esencialidad de las siguientes reivindicaciones.

5.

- . -

N O T A

Se reivindica como objeto del presente modelo de utilidad:

10. 1. Multicopista de bolsillo, caracterizada esencialmente por el hecho de comprender un cajetín que, provisto de un mango de accionamiento, lleva unida una almohadilla porosa, receptora del fluido de impresión y sobre la que se fija, tensado, un cliché de multicopista picado de acuerdo con la impresión a efectuar y aplicable contra la superficie receptora de la misma.
15. 2. Multicopista de bolsillo, de acuerdo con la reivindicación 1, caracterizada por el hecho de que el cliché es sujetado sobre la almohadilla mediante un marco que rodea la misma y ajusta a presión con los bordes del cajetín.
20. 3. Multicopista de bolsillo, de acuerdo con la reivindicación 1, caracterizada por el hecho de que el mango es hueco y lleva alojado en su interior un frasco de tinta de recambio para las impresiones, que queda retenido al

11225



mango con ayuda de un tapòn aplicado a éste.

4. Multicopista de bolsillo.

La presente memoria consta de cinco hojas foliadas escritas a máquina por una sola cara.

Barcelona, 8 de enero de 1966

Luis BURGUES BOBET y
Juan LAMBERT AGULLO

p. a. L. FONTE

13286



Fig. 1

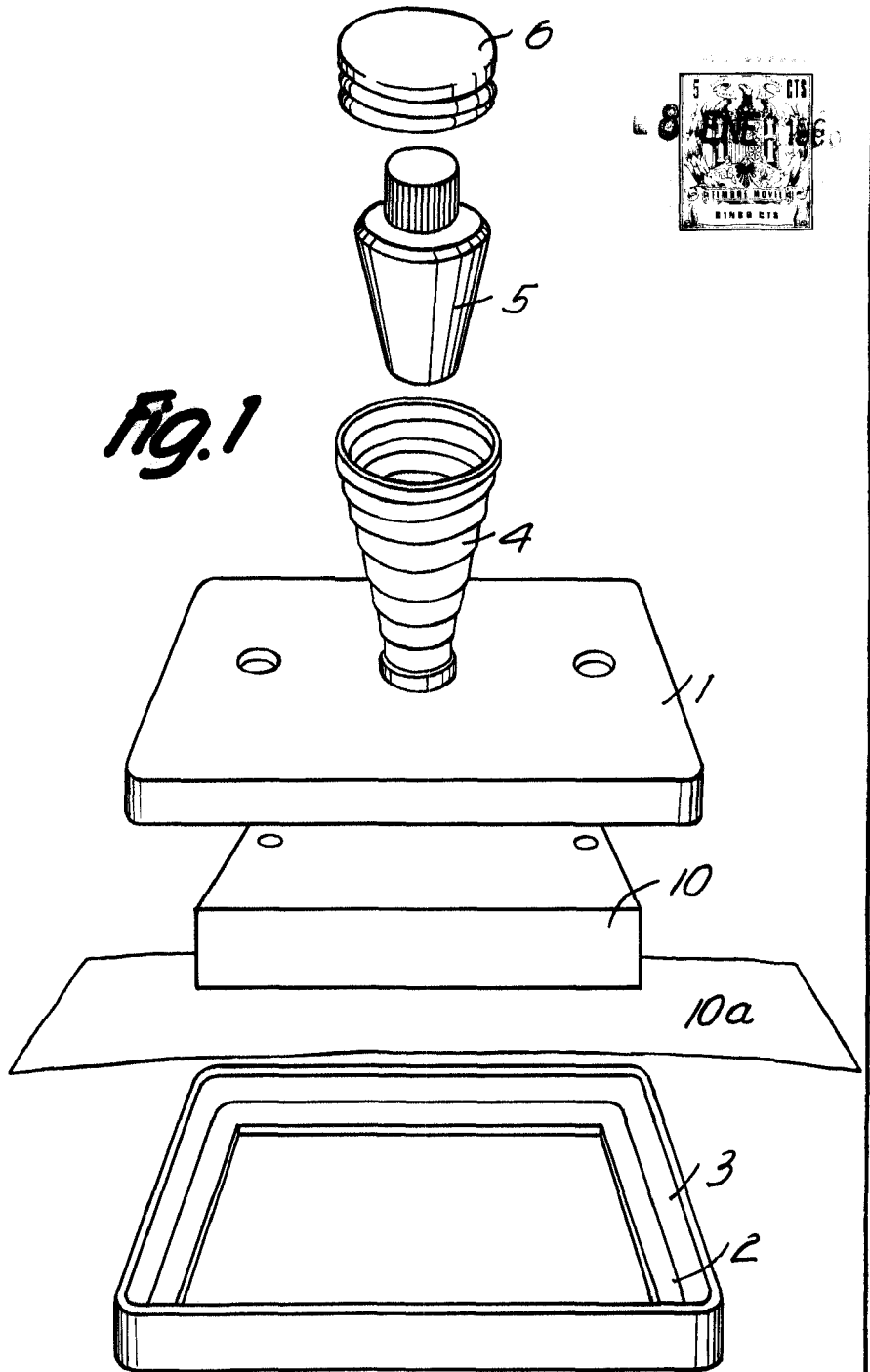
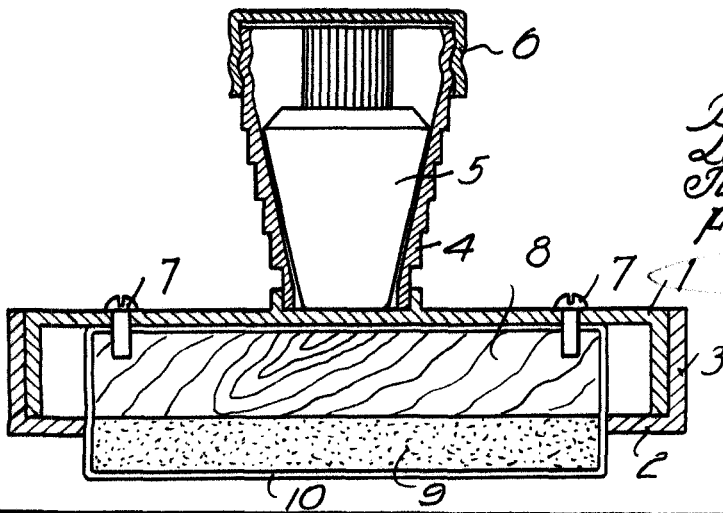

Fig. 2



Barcelona,
Luis Burgués Bobet
Juan Lambert Agulló
p.a.

L. PONTI
P.P.