

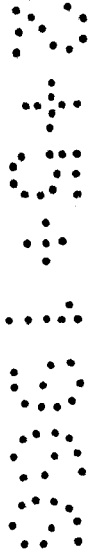

119000



- 1 -

MEMORIA DESCRIPTIVA

que se acompaña

a la solicitud de

registro de un Modelo de Utilidad por veinte años en España, a favor de DON PRIMITIVO RODRIGUEZ PEREZ, residente en MADRID, Mayor, 26, de nacionalidad española,

por:

"VITRINA-INVERNADERO PERFECCIONADA"



La invención a que se refiere la presente memoria, constituye una novedad industrial con características y ventajas que la hacen merecedora del privilegio de explotación exclusiva que por ella se solicita, de acuerdo con las prescripciones del Estatuto vigente sobre Propiedad Industrial de 26 de Julio de 1.929, texto refundido, publicado el 30 de Abril de 1.930.

El presente registro de Modelo de Utilidad, concierne como su enunciado indica, a una vitrina-invernadero perfeccionada, de acuerdo con la descripción detallada que de la misma se realiza, debiendo interpretarse siempre este concepto en su más amplio sentido y nunca en limitativo.

Este resultado industrial mejora notablemente todo cuanto sobre el particular se conoce y utiliza actualmente, tanto por su sencillez constructiva, como de aplicación, resistencia, duración, indeformabilidad, estética y economía.

Para la debida comprensión de este objeto, se adjunta a la presente memoria descriptiva, una hoja de planos en la que a título de ejemplo, se representan todas y cada una de las partes que lo forman y relación que guardan entre sí.

En la citada hoja de dibujos queda representado:

FIGURA PRIMERA.- Es una vista en perspectiva de la vitrina propiamente dicha.

FIGURA SEGUNDA.- Es un detalle del perfil de la tapa correspondiente.

FIGURA TERCERA.- Muestra la bandeja intermedia.

FIGURA CUARTA.- Es la base de la vitrina adaptable a la misma.

FIGURA QUINTA.- Ilustra los perfiles de la base mencionada.

En estas figuras y con el mismo valor en todas ellas, se



aprecian las siguientes referencias:

1.- Vitrina propiamente dicha, constituida por un armazon metalico perfilado, de forma preferentemente paralelepipedica rectangular y de dimensiones apropiadas.

35

Los laterales de esta vitrina, quedan guarnecidos por la disposici3n de cristales o placas transparentes que permiten la visibilidad interior.

2.- Tapa que se ajusta en la parte superior del cuerpo -1-, cuyos perfiles se representan en la figura 2ª del plano anexo, provista de medios de ventilaci3n apropiados, tales como rejilla, orificios, etc.

40

3.- Plano intermedio, formado por una bandeja que se situa sobre el fondo -4-, que est3 destinada a contener los elementos decorativos apropiados, tales como conchas, troncos, ramas, piedras, figuras arboreas, de plantas, elementos decorativos de orden indeterminado, tierras y similares, no existiendo sobre el particular ninguna limitaci3n.

45

Esta bandeja puede ser fija o desplazable y estar o no talladrada para servir de desagüe, en caso de que la vitrina sea utilizada como acuario.

50

4.- Fondo mencionado constituido por una bandeja, que actua de plano de fondo y que esta montada en forma desplazable sobre unos perfiles guias detalle representado en la figura 1ª y 5ª respectivamente del plano adjunto, facilitando esta bandeja la evacuaci3n de residuos.

55

5.- Muestra una posibilidad decorativa de la vitrina.

La vitrina podr3 presentar un equipo adecuado de luces, medios de alimentaci3n de agua, de desagüe y medios inyectoros de aire, cuando se utilice como acuarium.

60

Hecha la descripci3n precedente, es preciso aadir que los



112000

detalles de realización de la idea expuesta, pueden variar, sin que por ello cambie la esencia de la invención, que es la que se desprende de los párrafos que anteceden, y se reivindica en la siguiente

65

N O T A

En resumen: El Modelo de Utilidad que se solicita, recaerá sobre las reivindicaciones siguientes:

70

1º.- VITRINA-INVERNADERO PERFECCIONADA, caracterizada esencialmente por estar constituida por varios planos transparentes, unidos con caracter hermético por los bordes solidarios, los que van reforzados en toda su longitud, comportando este cuerpo en su parte superior una tapa de ajuste, dotada de medios de autoventilación, existiendo en la parte inferior una bandeja desplazable destinada a recoger y facilitar la extracción de líquidos residuales, tanto de riego como de condensación interior, disponiéndose en la base de la propia vitrina, una capa de cualquier materia que actue de soporte a plantas, naturales o sintéticas, ramas, disponiéndose conjuntos decorativos a base de conchas, troncos, piedras, figuras y similares, incluso un nivel apropiado de líquido para su utilización como acuario natural o artificial y contando el conjunto, con una instalación apropiada de iluminación indirecta, siendo susceptible de ser acoplado en cualquier mueble.

75

80

2º.- VITRINA-INVERNADERO PERFECCIONADA.

85

Todo ello tal y como se describe en la presente memoria, que consta de cuatro páginas escritas y máquina y dibujos que se acompañan.

Madrid, 25 de Enero de 1.966

JOSE LABIDA LAGA

Fig.1

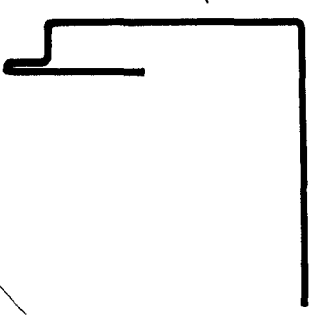
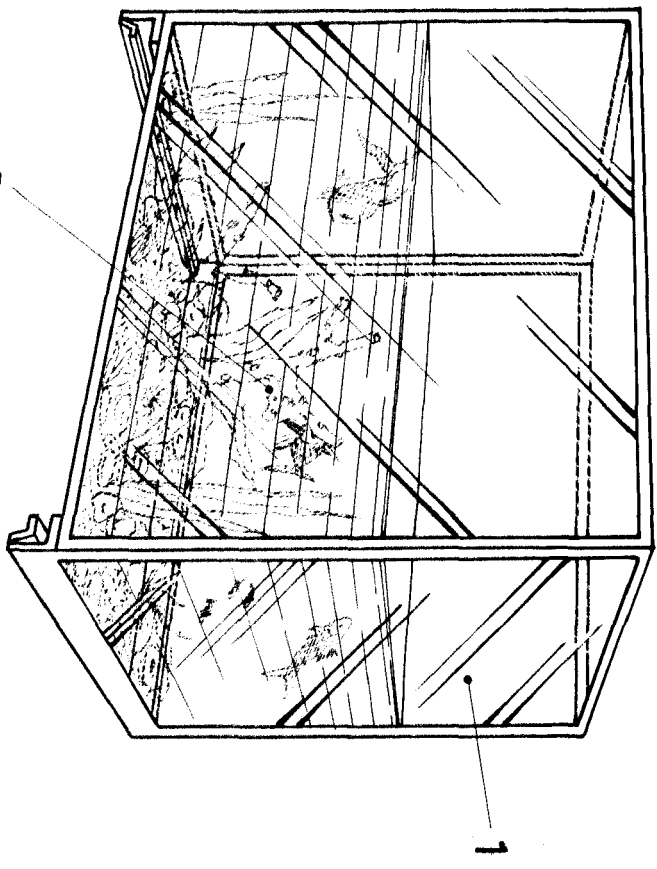
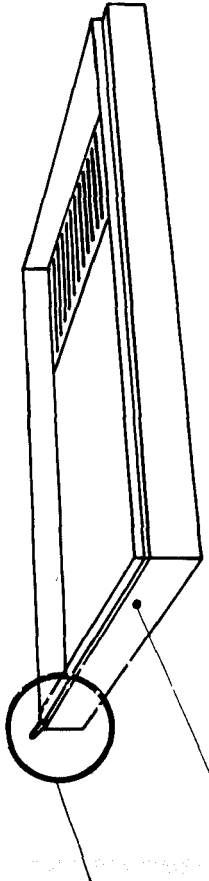

Fig.2

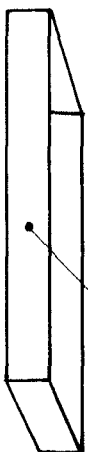

Fig.3

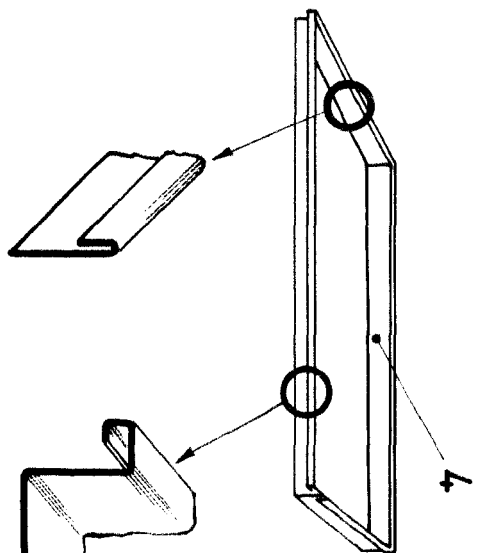

Fig.4

Fig.5

ESCALA VARIABLE

Madrid, 25 de Enero de 1.906

JOSE FERRAZ

