

119071



Memoria Descriptiva

sobre

"Protectores suplementarios de vehículos"

Solicitante: D^a Sagrario Aguado Portilla, nacionalidad española
residente en: Vinaroz, nº 3 -Madrid-

=====

5. El presente modelo de utilidad se refiere a un protector suplementario para vehículo, caracterizado porque está formado por un perfil tubular en forma de C, cuya rama central es, en proporción, mucho mas larga que las otras dos ramas y con una li-

gera curvatura. Las ramas laterales, paralelas entre sí, están rematadas mediante un aplanamiento en dirección longitudinal en los que se ha hecho un taladro.



5. Por otra parte las dos ramas verticales paralelas tienen aproximadamente a la mitad de su longitud, un taladro mediante el cual y disponiendo en él de un perno roscado, unimos el protector a los topes del parachoques.



10. Todo ello lo vemos en la figura del adjunto diseño, en ella observamos la curvatura de la rama larga central 1, así como la forma en que quedan los aplanamientos 2 de los extremos en los que además vemos sus taladros 3.

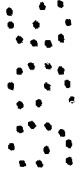

15. A la mitad de las ramas laterales existe un taladro para la colocación de los pernos 4, para luego ser sujetos a los topes del protector.

La instalación de los protectores se hará como a continuación exponemos:

20. Se sueltan los topes de origen del protector, se intercalan entre ellos y las láminas del parachoques los bordes aplastados del protector y se sujetan los protectores y los topes mediante los bulones de origen haciéndoles penetrar a través de los agujeros taladrados en los aplastamientos del protector.

25. Los topes del parachoques se taladrarán a una altura tal que coincidan con el perno, con el cual se fija también el protector suplementario a los topes del vehículo. De esta forma, el protector queda unido a los topes en dos puntos de sus ramas verticales, con

30.

lo que se evita cualquier cabeceo o movimiento del mismo.

5. Este protector, al mismo tiempo que sirve como motivo embellecedor, protege al coche y a sus partes mas delicadas, como son los pilotos, accesorios embellecedores, etc., de golpes que aunque leves, pueden producir el deterioro de dichas parte.

- N O T A -



10. Descrita suficientemente la naturaleza del invento, así como la manera de realizarlo en la práctica, debe hacerse constar que las disposiciones anteriormente indicadas son susceptibles de modificaciones de detalle en cuanto no alteren su principio fundamental, siendo lo que constituye la esencia del referido invento y por lo que se solicita modelo de utilidad en España por 20 años, sobre: "PROTECTORES SUPLEMENTARIOS DE VEHICULOS"; caracterizándose por lo siguiente:

20. 1ª.- Protectores suplementarios de vehículos, caracterizado porque está formado por un perfil tubular doblado en forma de C, cuya rama central, que es en proporción mas larga que las paralelas, está ligeramente curvada en dirección transversal al plano de la C, y los extremos libres de las ramas paralelas están aplanados, disponiéndose cada uno de ellos de un taladro.

30. 2ª.- Protectores según reivindicación 1ª, caracterizados porque aproximadamente en la mitad de las ramas verticales, se practica un taladro para su fijación, mediante pernos roscados, a los topes del

119071

Parachoques.

3ª.- Protectores suplementarios de vehículos; tal y como queda sustancialmente descrito en la presente memoria e ilustrado en el adjunto dibujo.

5.

Esta memoria consta de cuatro hojas escritas a máquina por una sola cara.

24 ENE. 1936

24 ENE. 1936



Madrid,
SAGRARIO AGUADO PORTILLA.

J. GOMEZ ABEJO Y VIOGNY
p. p. Fernando F. Hernández Bata

119071

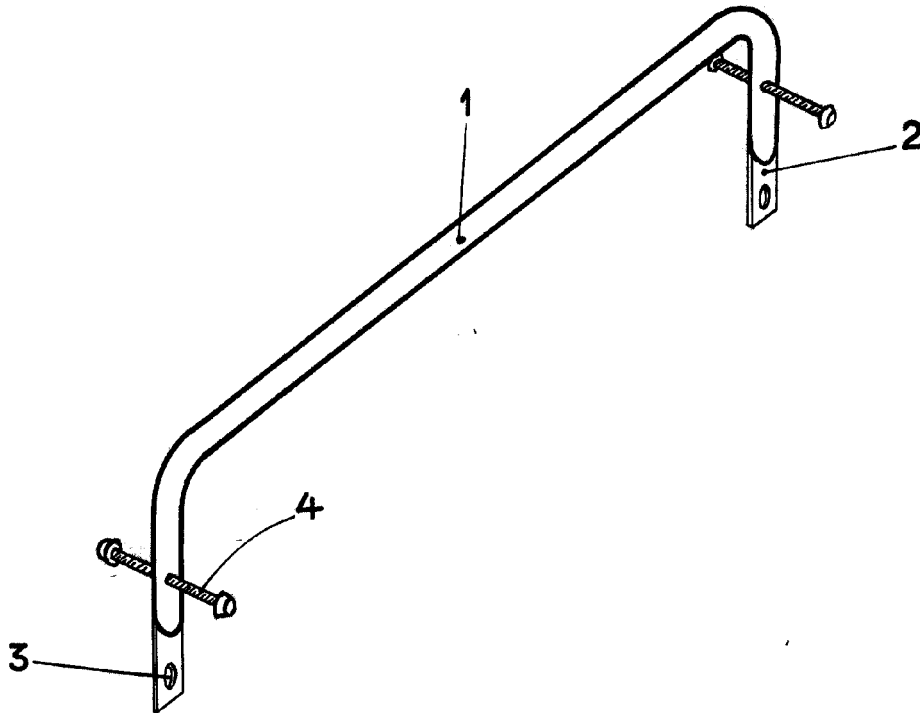

ESCALA VARIABLE

MADRID **24 ENE 1966**
SAGRARIO AGUADO PORTILLA.

J. GOMEZ ACEBO Y MODET