

119069



Memoria Descriptiva

sobre

"Protectores suplementarios de vehículos"

Solicitante: D^a Sagrario Aguado Portillo, nacionalidad española
residente en: Vinaroz, 3 -Madrid-

=====

El objeto del presente modelo de utilidad son unos protectores suplementarios de vehículos, caracterizados porque están formados por un perfil tubular en forma de C, cuya rama central es, en proporción, mucho mas larga que las otras dos y tiene



una ligera curvatura convexa en dirección transversal a la parte larga de dicha C. En los extremos libres de cada una de las ramas menores de dicha C se coloca un bulón que fija este protector al parachoques del vehículo a través de un casquillo que se intercala entre ambos, al final de las ramas paralelas de dicha C se colocan unos codos con uno de sus lados fijado al protector y el otro dirigido hacia afuera en el que se colocan unas escuadras que unen estos codos con los herrajes ocultos del parachoques del vehículo.

5.

10.

La instalación así como la forma de este protector la podemos ver en el diseño adjunto, en el que vemos en la figura I, en alzada, una vista completa del protector. En ella observamos la ligera curvatura de la rama larga central 1, del protector así como los bulones 2 de sujeción de dicho protector al parachoques del vehículo.

15.

En la figura II observamos en perspectiva el sistema completo de sujeción del protector al parachoques, en él vemos el bulón 2 antes mencionado, y el casquillo 3 a través del cual llega el bulón hasta el parachoques.

20.

El codo 4, que como vemos se dirige hacia afuera se sujeta mediante las escuadras 5 a los herrajes ocultos del parachoques.

25.

Con este modelo se consigue una gran utilidad, fácil colocación, la gran utilidad se consigue por la protección que representa para el vehículo ante posibles golpes, la colocación es fácil ya que para hacerla solo es necesario desatornillar las dos tuercas situadas detrás

30.

- del parachoques y quitar completamente los dos bulones de fijación exteriores de la lámina del parachoques, con lo que podemos fijar fácilmente las escuadras de sujeción a los herrajes interiores del parachoques,
5. seguidamente hacemos el orificio destinado a los bulones, colocamos los codos, casquillos y bulones y ya no resta mas que bloquear las tuercas necesarias para asegurar la inmovilidad del conjunto.

- N O T A -

10. Descrita suficientemente la naturaleza del invento, así como la manera de realizarlo en la práctica, debe hacerse constar que las disposiciones anteriormente indicadas son susceptibles de modificaciones de detalle en cuanto no altere su principio fundamental,
15. siendo lo que constituye la esencia del referido invento y por lo que se solicita modelo de utilidad por 20 años en España, sobre: "PROTECTORES SUPLEMENTARIOS DE VEHICULOS"; caracterizándose por lo siguiente:
20. 1ª.- Protectores suplementarios de vehículos, caracterizados porque están formados por un perfil tubular doblado en forma de C, cuya rama central es, en proporción, mas larga que las dos restantes y está ligeramente curvada transversalmente a dicha C, disponiéndose en los extremos libres de cada una de las ramas menores de
25. la C, un codo fijado al protector por uno de sus brazos y con el otro ligeramente dirigido hacia afuera.
30. 2ª.- "Protectores suplementarios de vehículos"; tal y como queda sustancialmente descrito en la presente memoria e ilustrado en el adjunto dibujo.
- Esta memoria consta de 3 hojas escritas a máquina por una sola cara.

24 ENE. 1966

Madrid,
SAGRARIO AGUADO PORTILLAJ. GOMEZ ACEDO Y MODEI
p. p. Firmado: F. Hernández Ruiz

119069



FIG 1

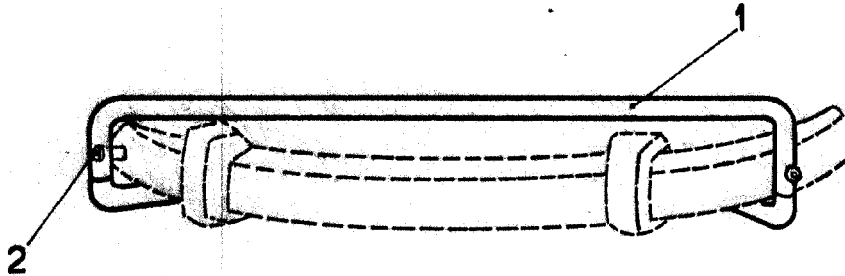
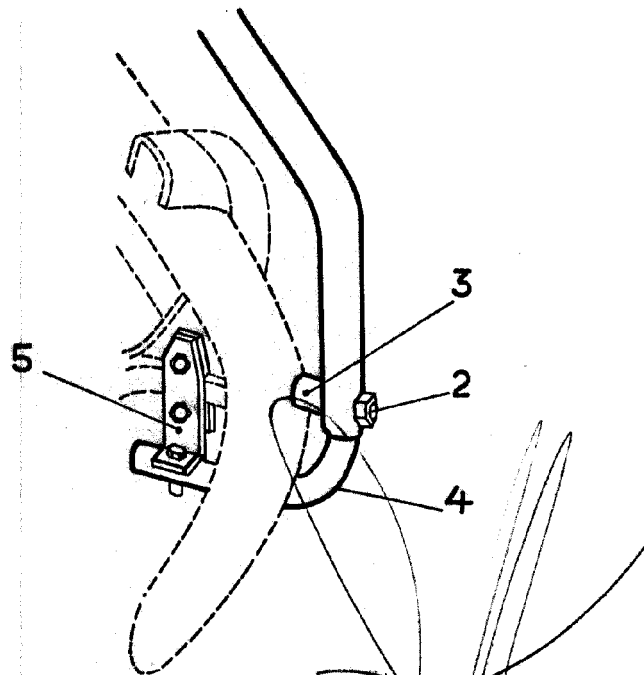

FIG 2



ESCALA VARIABLE

24 ENE 1900

MADRID
SAGRARIO AGUADO PORTILLA

J. GOMEZ AC BO Y MODET
Firmador: F. Hernández Riba