



119060

MODELO DE UTILIDAD

por VEINTE años

a favor de D. José Franco Perez

de nacionalidad española

residente en ZARAGOZA, Avda. Goya, nº 66

por:

"SOPORTE PUBLICITARIO PERFECCIONADO"

- - -

119000



M e m o r i a D e s c r i p t i v a

5.- La presente invención se refiere a un soporte publicitario perfeccionado que responde a un principio de trabajo y constitución completamente distinto de todos los sistemas conocidos hasta el presente, mejorando a los aludidos, sistemas antiguos, tanto en su funcionamiento como duración y economía de fabricación.

10.- Esencialmente consiste en un soporte para máquinas automáticas expendedoras de artículos de consumo, conformada cada una a modo de un marco conteniendo un espacio frontal así como dos inferiores laterales, comportando una plancha transparente destinada a publicidad, hallándose alojado en el interior del bastidor que constituye el soporte, un punto de luz conveniente para la iluminación de los tres espacios publicitarios.

15.- Para la mejor comprensión de la presente invención se acompaña una hoja de planos en la que la figura 1 representa en perspectiva una vista del soporte comportando la máquina automática expendedora y la figura 2 corresponde a una vista en planta seccionada del soporte con inclusión del punto de luz.

20.- En dichas figuras, la distinta numeración goza el mismo valor y en ellas tenemos:

- 25.- 1.- Soporte.
2.- Máquina automática expendedora.

119000



- 3.- Marco.
- 4.- Espacios libres.
- 5.- Publicidad.
- 6.- Punto de luz.

5.- Para el funcionamiento de la invención a que nos referimos, tenemos que el soporte (1) está constituido por una serie de angulares en "L", que forman al unirse en ángulos rectos los vértices de los marcos (3), quedando unos espacios libres (4) destinados a contener la publicidad (5) que presentan las planchas transparentes, las cuales serán iluminadas por el punto de luz interior (6). Presentando tres espacios publicitarios, uno frontal rectangular dispuesto verticalmente y otros dos laterales iguales, con idéntica disposición.

15.- Las ventajas del nuevo soporte publicitario, perfeccionado son evidentes, puesto que su fabricación será económica, su montaje rápido y sin posibles errores y finalmente su utilización agradable, estética y cómoda.

20.- Serán independientes del objeto de la presente invención, los materiales, forma, colores y dimensiones, tanto absolutas como relativas y en general todo cuanto no altere, cambie o modifique la esencialidad de la invención.

25.- Descrita suficientemente la naturaleza y objeto de este Modelo de Utilidad, se hace constar que las características sobre las que han de recaer la concesión del mismo, están

- 4 - 19060



comprendidas en las siguientes:

REIVINDICACIONES

- 5.- 1ª.- Soporte publicitario perfeccionado, caracterizado por comprender una zona frontal y dos laterales iguales de menores dimensiones que la anterior, constituidas por la disposición de una serie de angulares en "L", unidos en ángulo recto, que forman sendos marcos, comportando en la zona superior de dicho soporte así constituido, una máquina automática expendedora de artículos de consumo, para lo
- 10.- cual dicho soporte presentará idénticas medidas en sus longitudes frontal y laterales, conformándose dicho soporte como una prolongación lineal de las aristas verticales de la mencionada máquina.
- 15.- 2ª.- Soporte publicitario perfeccionado, caracterizado por comprender según la anterior reivindicación, unos espacios libres constituidos por la formación de los marcos que presenta dicho soporte frontal y lateralmente, en los cuales se aloja interiormente unas planchas de conveniente material transparente de configuración apropiada a dichos
- 20.- marcos, comportadores de publicidad, formándose de este modo un espacio publicitario frontal y dos laterales menores dispuestos todos ellos verticalmente dada la configuración rectangular de los marcos así dispuestos.
- 25.- 3ª.- Soporte publicitario perfeccionado, caracterizado por comprender según las anteriores reivindicaciones, comportar interiormente del soporte, y en su parte superior,

1⁵19060



un punto de luz para iluminar convenientemente los espacios publicitarios transparentes, consiguiendo de este modo y en todo momento, los fines perseguidos a que está destinado el repetido soporte publicitario.

5.-

4^a.- SOPORTE PUBLICITARIO PERFECCIONADO.-

Todo ello conforme se describe y reivindica en la memoria que antecede que consta de CINCO hojas escritas a máquina por una sola cara y dibujos que la ilustran.-

Madrid, 24 de Enero de 1966



FIG. 1

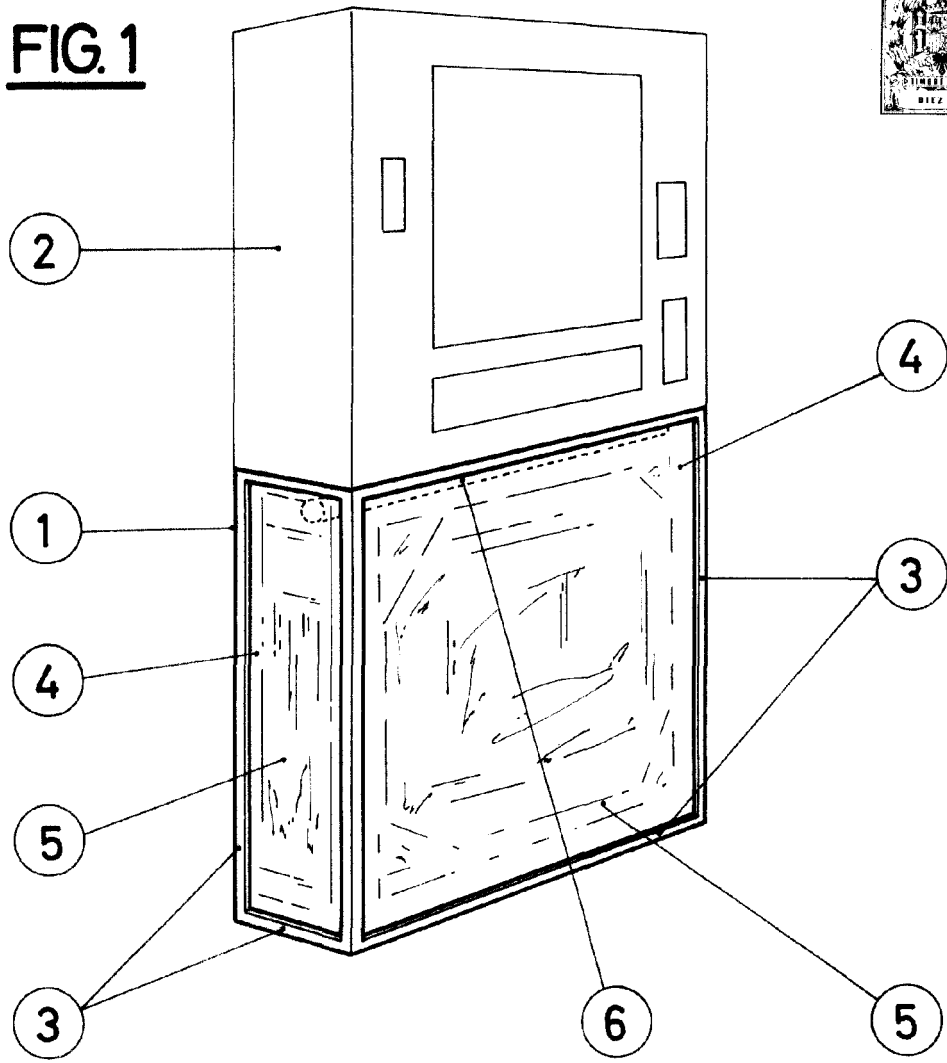
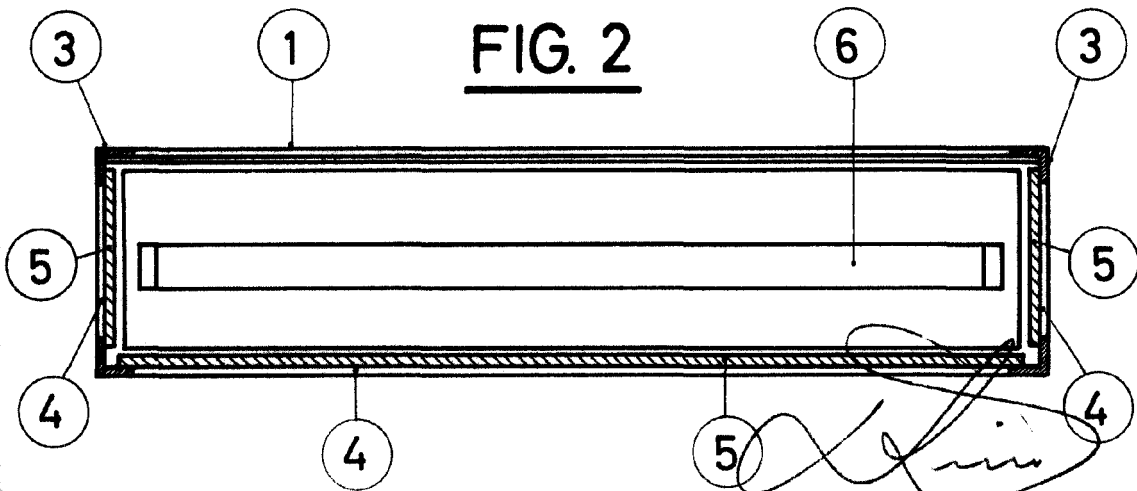

FIG. 2



ESCALA VARIABLE