

11 9034



M O D E L O
D E
U T I L I D A D

a favor de Doña MERCEDES BARGALLÓ PÉREZ, de nacionalidad española, residente en Barcelona, calle Casanova, 189, por "BLANCO DESMONTABLE PARA ARMAS DE JUGUETE".

- . -

MEMORIA DESCRIPTIVA

La presente invención se refiere a un blanco desmontable para armas de juguete, de sencilla construcción y gran economía de coste, sin detrimento de unos efectos de gran vistosidad y comicidad asegurada.

5. Consiste esencialmente el blanco en cuestión en una figura, preferentemente de estructura laminar, dotada de soportes adecuados, dotada de partes complementarias y amovibles con respecto a la misma, que son las destinadas a salir despedidas cuando se alcanza el blanco
- 10.

115634



o diana sobre dicha figura, que puede estar constituida por cualquier parte debidamente destacada del propio muñeco.

- La separación brusca de aquellas partes complementarias con respecto a la figura propiamente dicha, por efecto de la diana conseguida, tiene lugar gracias al impulso elástico ejercido sobre las primeras por un muelle alojado en un cajetín ubicado en el dorso de la segunda, cuyo muelle se carga al penetrar en dicho cajetín un vástago solidario de las partes destinadas a salir despedidas, permaneciendo el muelle en tensión y aquella parte o partes acopladas a la figura en virtud de la retención ejercida por una uña que incide en orificios coincidentes practicados tanto en la pared del cajetín como en el vástago de la pieza o parte acoplada, la cual se encuentra ubicada en la extremidad libre de una palanca adosada al citado cajetín y articulada por su otro extremo a la parte inferior de este último, sobre el que puede bascular, liberando al muelle y vástago mencionados, al recibir el impulso frontal del impacto, a cuyo fin se halla la palanca en cuestión debidamente solidarizada, a través de brazos pasantes por aberturas practicadas en la figura o muñeco, a la placa saliente o punto destacado de la propia figura que hace las veces de diana.

25. Para la mejor comprensión de la presente memoria descriptiva, se acompañan unos dibujos en los que, tan sólo a título de ejemplo, se representa un caso práctico de realización del blanco desmontable objeto de la invención.



- En dichos dibujos, la figura 1 es una vista frontal del conjunto del blanco, con la diana y una parte complementaria acoplada al mismo; la figura 2 es una vista similar a la anterior, con la parte complementaria en el momento de ser despedida o separada bruscamente de la figura constitutiva del blanco, por efecto del impacto causado sobre la diana por un proyectil de tipo convencional; la figura 3 es una vista posterior del blanco, con la parte complementaria del mismo separada de su asiento normal; la figura 4 es una sección longitudinal del conjunto en la posición de las figuras 2 y 3; y la figura 5 es una vista similar a la anterior, con el conjunto en la posición de la figura 1.
- 5.
- 10.

- En los mencionados dibujos, el blanco está constituido por una figura laminar 1, de cualquier configuración, representación o dibujo, que podrá igualmente ser corpórea o con partes en relieve, la cual presenta una o varias partes o piezas complementarias 2, destinadas a salir despedidas por efecto de la percusión causada por cualquier proyectil de tipo convencional sobre la diana 3 que, debidamente destacada, sobresale de la superficie del blanco. El proyectil 4 será preferentemente de tipo ventosa, como el representado, con el fin de contribuir al gracejo de los jugadores al quedar adherido a la citada diana.
- 15.
- 20.

- La referida diana 3 es solidaria a través de unos brazos adecuados de una palanca 5 dispuesta en la parte posterior del blanco. Los brazos 6 que enlazan esta palanca 5 con la diana 3 atraviesan el blanco a través de aberturas
- 25.

119034



adecuadamente practicadas en el mismo, como puede observarse en la figura 3.

La palanca 5 presenta sendas uñas extremas 7 y 8, de las que la primera sirve para su articulación a la parte inferior de un cajetín 9, sujeto al dorso del blanco, mientras que la segunda es susceptible de incidir en un orificio 10 practicado en la parte superior del propio cajetín, al quedar la palanca 5 adosada al mismo por presión digital o por la acción de la gravedad al ser debidamente inclinado el conjunto del blanco.

En el interior del cajetín 9 se encuentra alojado un muelle helicoidal 11, presentando en su extremo superior una boca o abertura, mientras que por el inferior es cerrado para servir de apoyo al citado muelle.

Comprimiendo el muelle 11, como muestra la figura 5, el vástago 12 que presentan la pieza o piezas complementarias 2 se introduce en el cajetín 9, hasta que el orificio 13 que presenta el propio vástago coincide con el 10 del cajetín, como muestra la figura 5, en cuyo momento entra en funciones la uña 8, que penetra en ambos orificios a la vez y bloquea el vástago dentro del cajetín, quedando comprimido el muelle 11.

El conjunto queda, pues, cargado y en disposición de dispararse al producirse la percusión de la diana 3 por el proyectil 4, percusión que es transmitida por los brazos 6 a la palanca de bloqueo 5, cuya uña 8 se separa de los orificios 10 y 13, dejando libre al vástago 12, que sale despedido --y con él la pieza 2 solidaria del mismo--

118034



por efecto de la reacción del muelle 11.

5. La vistosidad y comicidad del efecto inherente a la diana lograda son extraordinarias, pudiendo aumentarse disponiendo en un mismo blanco varios dispositivos como el descrito, aplicados a diversas partes complementarias de una misma figura o composición.

10. Serán independientes del objeto de la presente invención los materiales, formas y dimensiones, tanto absolutas como relativas, del blanco y sus partes, configuración de uno y otras, número de los dispositivos incorporados en cada blanco y, en general, todo cuanto no altere, cambie o modifique la esencialidad del objeto descrito.

- . -

N O T A

15. Se reivindica como objeto del presente modelo de utilidad:

20. 1. Blanco desmontable para armas de juguete, que consiste en una figura dotada de partes complementarias y amovibles con respecto a la misma, las cuales son despedidas bruscamente cuando se produce diana sobre el punto previsto como tal de dicha figura, por efecto del impulso elástico ejercido sobre dichas partes complementarias por respectivos muelles alojados

119034



- en el correspondiente cajetín ubicado en el dorso de la figura constitutiva del blanco, cuyos muelles se cargan al penetrar en dicho cajetín un vástago solidario de cada una de las partes destinadas a salir despedidas, permaneciendo el muelle en tensión y aquella parte o partes acopladas a la figura en virtud de la retención ejercida por una uña que incide en orificios coincidentes practicados tanto en la pared del cajetín como en el vástago de la pieza, cuya uña se encuentra ubicada en la extremidad libre de una palanca adosada al citado cajetín y articulada por su otro extremo a la parte inferior de este último, sobre el que puede bascular, liberando la mencionada uña al muelle y vástago citados cuando la palanca de que forma parte recibe el impulso frontal del impacto, a cuyo fin se encuentra esta última solidarizada, a través de brazos pasantes, con el punto destacado de la cara frontal del blanco que hace las veces de diana.
- 5.
- 10.
- 15.

2. Blanco desmontable para armas de juguete.

- La presente memoria descriptiva consta de seis hojas foliadas, escritas por una sola cara.
- 20.

Madrid, a 21 de enero de 1966.

Mercedes BARGALLO PÉREZ

p.a.

A large, stylized handwritten signature in black ink, written over the typed name 'Mercedes BARGALLO PÉREZ' and the initials 'p.a.'.



FIG. 1

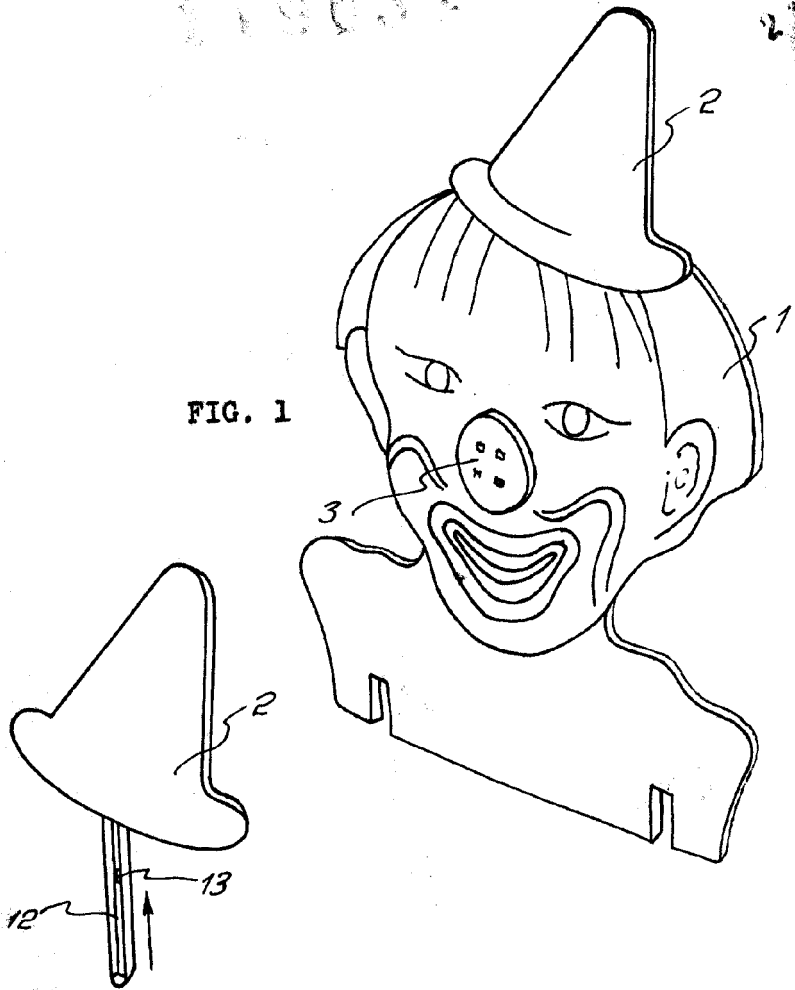
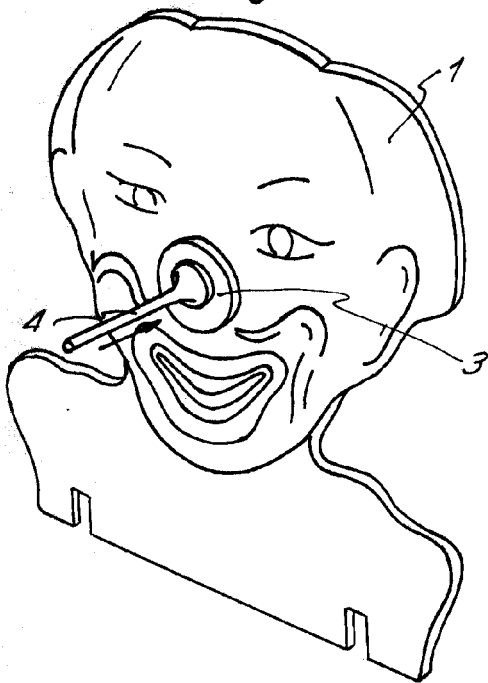
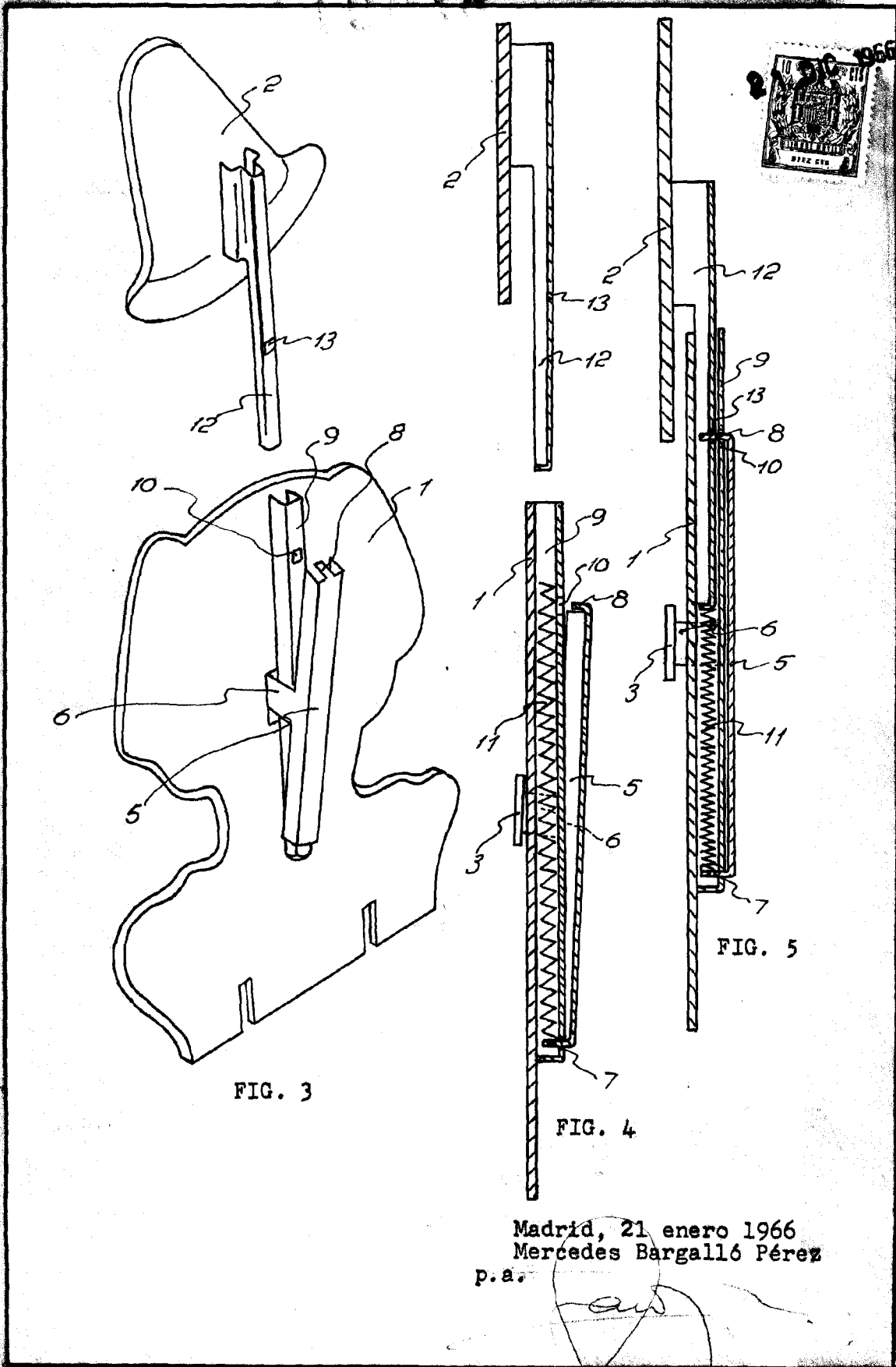

FIG. 2



Madrid, 21 enero 1966
Mercedes Bargalló Pérez
p.a.



Madrid, 21 enero 1966
Mercedes Bargalló Pérez
p.a.