

119011

119011



MEMORIA DESCRIPTIVA

correspondiente a la solicitud de concesión de un...

MODELO DE UTILIDAD

SOLICITANTE: SOPERLA, S.L., entidad de nacionali-
dad española.

RESIDENCIA: BURJASOT (Valencia), General Aranda,
123-125.

ENUNCIADO: "UNA CIGARRERA PERFECCIONADA"

Prioridad: Patente n.º del

gl/ld.

- 1 -

119011



1966

1

La invención a que se refiere la presente Memoria constituye una novedad industrial con características y ventajas que la hacen merecedora del privilegio de explotación exclusiva que por ella se solicita de acuerdo con las prescripciones del Estatuto vigente sobre Propiedad Industrial, de fecha 26 de Julio de 1.929, texto refundido, publicado el 30 de Abril de 1.930.

5

10

En su disposición más simple una cigarrera se constituye mediante un depósito normalmente cilíndrico el cual se halla soportado por una peana y obturado por una tapa que comporta un pomo en función de asidero. Por regla general el cuerpo de las cigarreras de este género se elaboran a base de una lámina metálica a la cual se le confiere un tratamiento químico con objeto de que adquiriera en determinadas zonas de su extensión un brillo característico que, en líneas generales, constituye el medio ornamental de estos elementos.

15

20

Puede considerarse que el tratamiento de la lámina a partir de la cual se elaboran las estructuras de cigarrera resulta en líneas generales complejo porque lleva implícitas fases operativas que requieren importantes dispendios de tiempo, energía y mano de obra haciendo alcanzar a estos útiles cotizaciones abusivas en el mercado.

25

30

El objeto de la presente solicitud se refiere a una cigarrera perfeccionada que resuelve los problemas inherentes a sus similares conocidas mediante una organización sencilla y económica. Tiene por finalidad no solo simplificar el proceso de fabricación de estos elementos sino mejorar su actuación funcional partiendo de una nueva cigarrera que, en líneas generales, requiere una ejecución elemental.

119011



1 En tal sentido, la cigarrera en cuestión viene ca-
racterizada por el hecho de tener incorporada a su cuerpo -
constitutivo una lámina exterior sustancialmente decorada, la
cual se dispone circundando a dicho cuerpo de la cigarrera -
5 quedando además resguardada por otra lámina de naturaleza --
transparente, con la particularidad de que dicha disposición
de láminas presenta sus bordes encajados en sendos aretes ex-
tremos del cuerpo de la cigarrera, los cuales se combinan -
con al menos una tira embellecedora tendida entre los prime-
ros que actúa sustancialmente como tapajuntas de dichas lám-
10 nas.

Para ayudar a la comprensión de la idea expuesta, -
se ha confeccionado a título explicativo y sin caracter res-
trictivo alguno, una lámina de dibujos. Ilustra la presente-
15 Memoria como un ejemplo de realización del objeto que nos o-
cupa.

La figura 1ª, corresponde a una vista en alzado la-
teral de la cigarrera perfeccionada. Como puede observarse, -
se constituye mediante un cuerpo de referencia -1- que pre-
20 senta una peana de sustentación marcada con -2- y una tapa -
de referencia -3- provista de un pomo -4-. Presenta como no-
vedad fundamental el hecho de que los bordes del cuerpo -1--
configuran unos aros perimetrales -5- que engendran con el -
primero encajes de referencia -6- hallándose tendida entre -
25 dichos aros una tira de referencia -7- que está destinada a-
actuar como tapajuntas de las láminas externas que se incorpo-
ran a la superficie del propio cuerpo -1- de la cigarrera.

Finalmente la figura 2ª, corresponde a una sección
transversal de la propia cigarrera perfeccionada. En efecto,
30 según podemos comprobar el cuerpo -1- de esta última tiene -



119011

1 incorporada una lámina exterior -8- sustancialmente decora-
da, la cual se dispone circundando a dicho cuerpo de cigarre-
ra -1- quedando además resguardada por otra lámina -9- de -
naturaleza transparente. Dicha disposición de láminas se -
5 monta sobre el cuerpo -1- de la cigarrera de modo que sus -
bordes queden encajados en los aretes extremos -5- del pri-
mero mientras que las juntas determinadas por los bordes -
verticales -10- de ambas láminas se disponen recubiertas -
por la tira -7- que queda tendida entre los citados aretes-
10 del cuerpo de la cigarrera.

Por supuesto que en la práctica los aretes extre-
mos del cuerpo de la cigarrera pueden estar constituidos -
por reblado de los bordes de la misma, o bien por aros inde-
pendientes incorporados a los primeros, así como disponer -
15 láminas ornamentadas independientes entre sí en cuyo caso -
se emplearán tantas tiras tapajuntas tendidas entre aretes-
como fuera necesario.

En el campo industrial la realización de la ciga-
rrera descrita ofrece una serie de ventajas decisivas. En e-
20 fecto, la incorporación a su cuerpo constitutivo de una lá-
mina decorada que queda recubierta por otra lámina de natu-
raleza transparente obedece a un proceso elemental de fabri-
cación que simplifica los costos normales de producción in-
herentes a las cigarreras de este género, permitiendo expen-
25 derlas a precios asequibles en el mercado.

Pero si consideramos que la nueva organización de
la cigarrera mejora la actuación funcional de estos útiles-
al permitir decorar su estructura con motivos de variada na-
turaleza, mediante una operación sustancialmente fácil y có-
30 moda, es evidente que el Modelo solicitado adquiere una uti-

- 5 -
119011



1 lidad práctica singular por el beneficio o efecto nuevo que -
aporta a la función a que se destina.

5 Hecha la descripción precedente, es necesario añadir
que los detalles de realización de la idea expuesta pueden -
variar sin que por ello cambie la esencia de la invención que
es la que se desprende de los párrafos que anteceden y lo -
que se reivindica en la siguiente

N O T A

10 En resumen: El Modelo de Utilidad que se solicita,
ha de recaer sobre las reivindicaciones siguientes:

7 1ª.- UNA CIGARRERA PERFECCIONADA, que en su esencia
lidad se caracteriza por el hecho de tener incorporada a su
cuerpo constitutivo una lámina exterior sustancialmente deco
rada, la cual se dispone circundando a dicho cuerpo de la ci
15 garrera quedando además resguardada por otra lámina de natura
leza transparente, con la particularidad de que dicha disposi
ción de láminas presenta sus bordes encajados en sendos are
tes extremos del cuerpo de la cigarrera, los cuales se combi
nan con al menos una tira embellecedora tendida entre los -
20 primeros que actúa sustancialmente como tapajuntas de dichas
láminas.

2ª.- Se reivindica por último, como objeto sobre -
el que ha de recaer el Modelo de Utilidad que se solicita, -
"UNA CIGARRERA PERFECCIONADA".

25 Todo tal y como queda descrito y reivindicado en -
la presente Memoria que consta de seis hojas escritas a má -

-f 19011



1966

1 quina por una sola cara y dibujos que se acompañan.

Madrid, 21 de Enero de 1.966

BERNARDO UNGRIA

P.P.

5

10

15

20

25

30



fig. 1ª

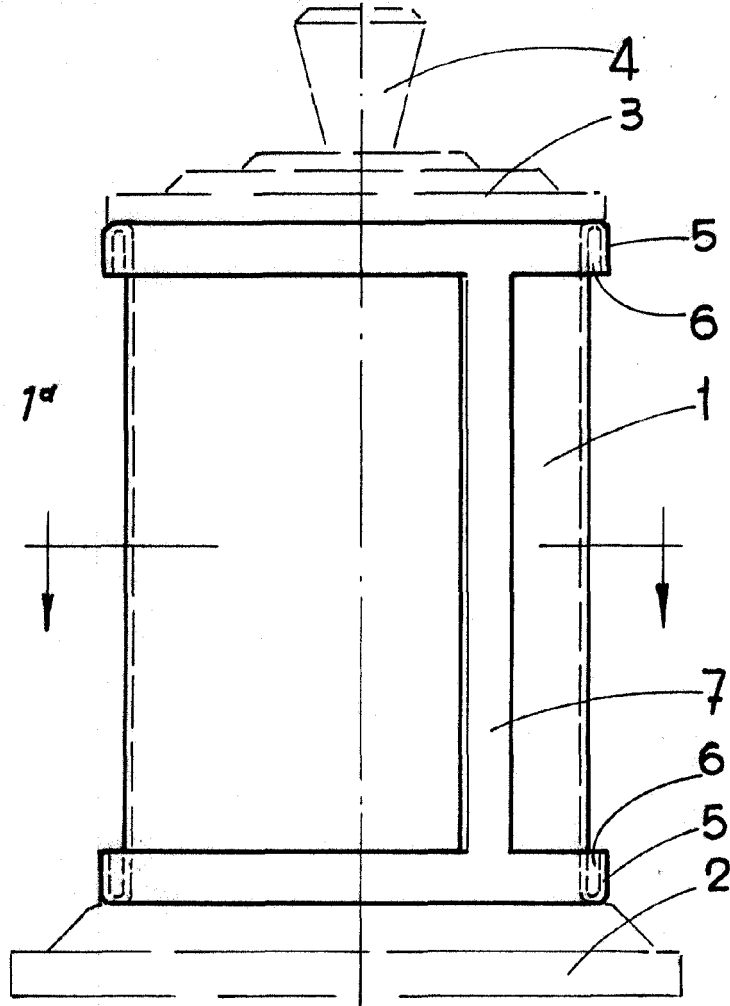
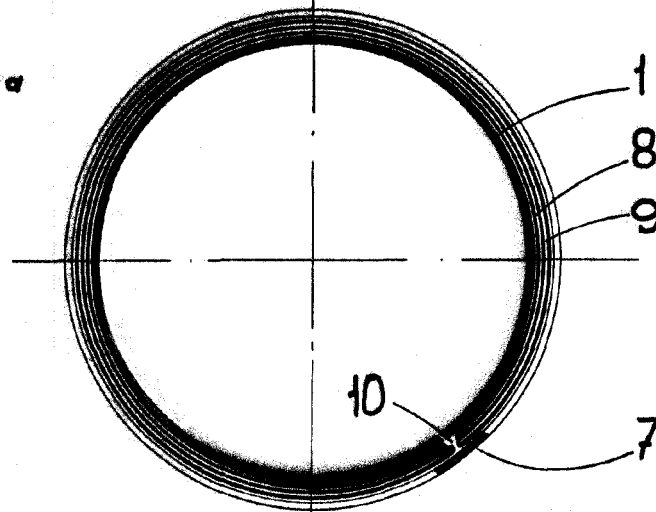

fig. 2ª



ESCALA VARIABLE

Madrid, 21 de enero de 1966

BERNARDO UNGRIA

p.p.