

118982



20 MAYO



MEMORIA DESCRIPTIVA.

=====

Correspondiente a un Modelo de Utilidad que se solicita por VEINTE AÑOS, para todo el Territorio Nacional y sus Provincias Africanas, a favor de la Firma Butano, S.A., de nacionalidad española y residente en Madrid, Avda de José Antonio núm 82,

P O R :

APARATO ESPANTAPAJAROS

=====

El objeto de éste Modelo de Utilidad concierne esencialmente, como se indica en su enunciado a un Aparato Espantapajaros que reúne unas características acusadas de novedad y utilidad por las que e merecedora del privilegio que para ello se solicita al amparo del derecho que se reconoce en el art. 171, del vigente Estatuto de Propiedad Industrial.

- 5 -

El aparato está previsto de una disposición especial para provocar explosiones en ciclos intermitentes, cuyo sonido es aumentado considerablemente por medios adecuados, también convenientemente previstos, despendiendose su eficacia de las anteriores circunstancias y su utilización es idónea por tanto para zonas de viñedos, sembrados, etc., donde las bandadas de pajaros pueden causar destrozos y es conve-

- 10 -



20 MAR

niente que permanezcan alejados.

- 15 -  
Habiendo sido determinado su funcionamiento por combustión de gases líquidos de petróleo, no requiere tampoco instalación especial alguna, ya que puede serle incorporada una pequeña boteña o tanque a cada aparato, suficiente para permitir su utilización durante bastantes horas, lo que al propio tiempo determina una acusada economía en relación con el gasto que representan otros medios ahuyentadores, hoy en uso.

- 20 -  
Con el fin de dar una idea más clara del objeto que constituye éste Modelo de Utilidad, se acompaña a la memoria una hoja de planos en la que se representa un ejemplo de ejecución preferido, el cual deberá ser considerado en su más amplio sentido y nunca en limitativo, ya que será posible introducir en el mismo todas aquellas variaciones de detalle que no modifiquen su finalidad característica.

- 25 -  
En la figura se representa una vista lateral del aparato dotado de sus elementos principales y accesorios correspondientes para su instalación, habiéndose establecido en el plano referencias numéricas para designar cada elemento o parte de las que componen el conjunto, las que se relacionan en la descripción que sigue a continuación.

- 30 -  
El funcionamiento del aparato se prevee mediante la acción de un mecanismo convenientemente alojado y protegido, a donde pasa el gas combustible, determinandose el encendido del mismo en ciclos intermitentes y provocando dicho encendido una pequeña explosión, que se produce igualmente en los mismos ciclos.

- 35 -  
Esta explosión es recogida y expandida por un megáfono- 1 - al que puede ser adaptada un segmento - 4 - de extensión, que aumenta la propagación del sonido. Para adaptación de dicho segmento - 4 -, ha sido previsto el medio de empalme - 3 - ajustable a la boca del megáfono.

- 40 -  
El conjunto se acopla a una base de sustentación - 2 -, que a su vez constituye el medio de apoyo al suelo, y cuyos laterales, donde se apoya el aparato mantienen una altura diferente con el fin de orientarlo

- 3 - 118982



posicionalmente y dirigir funcionalmente la expansión del sonido.

- 45 - El combustible penetra en el aparato desde el tanque que lo contiene - 8 -, a través de la tubería flexible - 6 -.

En la válvula de salida del tanque - 8 -, se prevee la disposición de un regulador de presión - 7 -, con el fin de mantener la salida del gas y consecuentemente la entrada del mismo en el aparato, en la intensidad requerida.

- 50 - El manguito - 5 -, regula la intensidad del sonido.

Descrito suficientemente el objeto que constituye éste Modelo de Utilidad sólo resta añadir que en su realización podrán ser introducidas todas aquellas modificaciones de detalle que no alteren sustancialmente su esencialidad, que es la que se despende de cuanto antecede y se reivindica a continuación. Podrá por tanto afectar a cambios de forma, materia en que se fabrique, dimensiones, proporciones, etc., y deberán quedar todas ellas comprendidas en la protección que se recaba.

#### NOTA.

- 60 - En resúmen; el presente Modelo de Utilidad habrá de recaer esencialmente sobre las siguientes:

#### REIVINDICACIONES

- 65 - 1ª.- APARATO ESPANTAPAJAROS, caracterizado esencialmente por estar constituido por un megáfono, provisto de un segmento de expansión, adaptable a aquel por medio de un elemento de empalme, acoplándose el conjunto sobre una base de sustentación que a su vez constituye el medio de apoyo al suelo, y cuyos laterales, donde se asienta el aparato, presentan altura diferente con el fin de permitir la orientación posicional y dirigir funcionalmente la expansión del sonido.

- 70 - 2ª.- APARATO ESPANTAPAJAROS, según la reivindicación anterior, caracterizado por comprender un mecanismo convenientemente alojado y protegido, al que es conducido el gas combustible, cuyo mecanismo determina el encendido de dicho gas en ciclos intermitentes, provocando pequeñas explosiones que son expandidas por el megáfono.

20 MAYO



- 75 -

3.- APARATO ESPANTAPAJAROS, según reivindicaciones anteriores, caracterizado porque el megáfono ha sido provisto de un manguito regulador de la intensidad del sonido.

4.- APARATO ESPANTAPAJAROS.

Todo ello tal y como se describe en el cuerpo de ésta memoria, se reivindica en su nota y se representa a título de ejemplo en la adjunta hoja de planos.

Esta memoria descriptiva, consta de cuatro hojas foliadas y mecanografiadas por una sola de sus caras y a dos espacios.

Madrid, 20 MAYO 1965

El Agente.

DOMINGO DIAZ UNGRIA

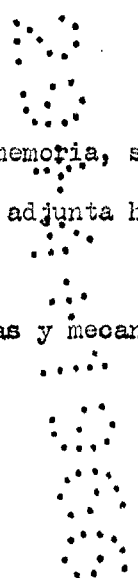

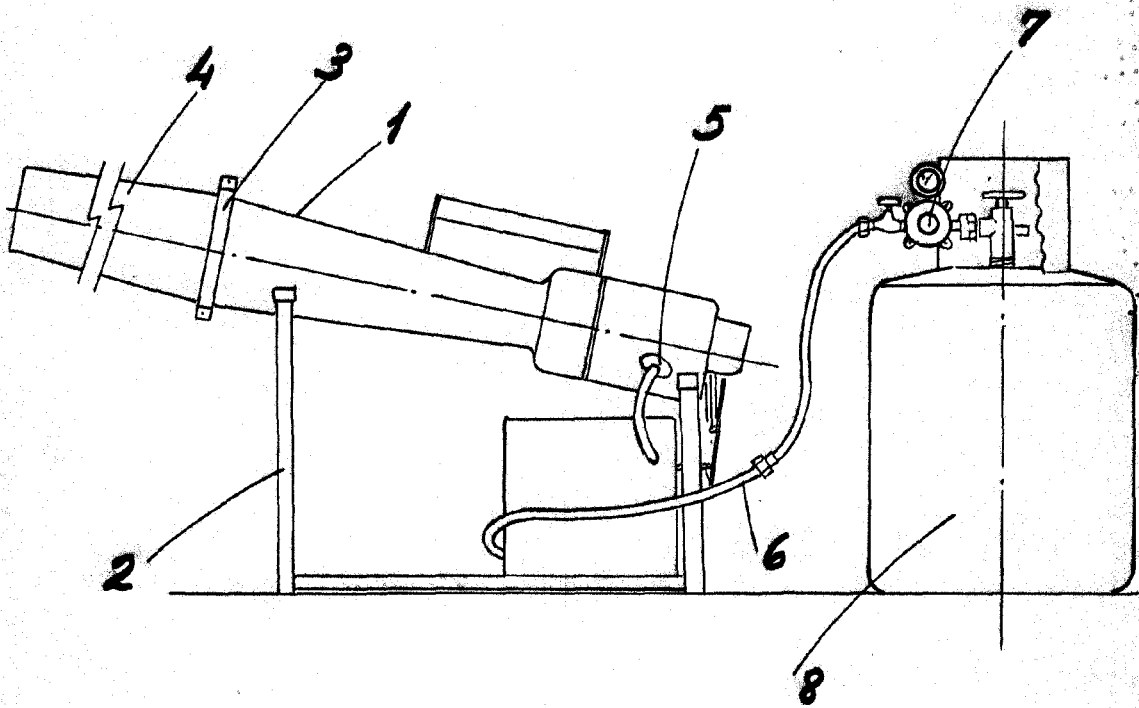

*Escala variable*  
Madrid: 20 MAYO 1965

DOMINGO DIAZ UNGRÍA

P. P.